



Hitz Kran- und
Industrieservice GmbH

ENERPAC 

Authorised
ENERPAC 
Service Centre
Authorized
ENERPAC 
Distributor

Pippinger Str. 51
81245 München
Tel.: 089 / 89 60 60 - 0
Fax: 089 / 89 60 60 - 30
Email: info@hitzkrantechnik.de
www.hitzkrantechnik.de



DE

E 4 1 5 e

VERSCHRAUBUNGSGERÄTE

Enerpac liefert eine umfassende Palette hydraulischer und mechanischer Verschraubungs-werkzeuge für viele Industriezweige und Anwendungszwecke:

Schraubenverbindungen

Von der einfachen Rohausrichtung bis zur komplexen Positionierung großer Strukturverbindungen – unsere komplette Fugenverbinder-Produktreihe reicht von hydraulischen und mechanischen Ausrichtwerkzeugen, Flanschschliesswerkzeuge bis zu SPS-gesteuerten Mehrpunkt-Positionier- und Synchronhubsystemen.

Kontrolliertes Verschrauben und Lösen

Um den Anforderungen Ihrer Anwendung optimal zu entsprechen, bietet Enerpac zahlreiche Optionen zum gesteuerten Festziehen. Von mechanischen Drehmoment-Vervielfachern bis zu hydraulisch, pneumatisch und elektrisch betätigten Drehmomentschlüsseln mit Vierkantantrieb und von flachen Sechskant-Drehmomentschlüsseln bis zu Schraubenvorspannzylinder im Verbundbetrieb, bietet Enerpac die Produkte, die Sie für genaues und gleichzeitiges Festziehen mehrerer Schraubbolzen benötigen.

Flanschtrennung

Enerpac liefert auch hydraulische Mutternsprenger, sowie eine Vielzahl mechanischer und hydraulischer Trennwerkzeuge zur Öffnung von Verbindungen bei Inspektions-, Wartungs- und Außerbetriebsetzungsarbeiten. Hochwertige Verschraubungstechnik einer Marke auf die Sie sich verlassen können. Wir zeigen Ihnen, wie Ihre Verschraubungsarbeiten mit Enerpac genauer, sicherer und effizienter werden.



Verschraubungssoftware

Die Verschraubungssoftware von Enerpac spielt eine wichtige Rolle bei der Anwendung und Kontrolle der Schraubverbindungen.

Die Software wird weltweit von einer Vielzahl von Kunden oft gemeinsam mit Wartungs-, Konstruktions- und Betriebssystemen verwendet.

Benutzen Sie die Verschraubungssoftware und lassen Sie sich über Werkzeugauswahl, Schraubenlastberechnungen und Werkzeugdruck-einstellungen informieren. Auch Ihre eigenen Verschraubungsdaten können erfasst werden.

Seite: 126



Übersicht über Verschraubungsgeräte und Pumpen

Werkzeugart und Werkzeugfunktion	Serie	Seite
Verschraubungslösungen		2-3
Drehmomentwerkzeuge, kontrolliertes Verschrauben und Lösen		4-44
Manuelle Drehmomentvervielfältiger	E	4-5
Hydraulische Drehmomentschlüssel mit Vierkantantrieb	S	6-9
Hochleistungs-Schlagschraubernüsse	BSH	10
Backup-Schlüssel	BUS	11
Hydraulische Sechskant-Drehmomentschlüssel	W	12-25
UltraSlim Sechskant-Kassetten, abgestufter Baubreite	W-SL	22-23
Flache Sechskant-Drehmomentschlüssel	RSL, RLP	26-35
Hydraulische Drehmomentschlüssel mit Vierkantantrieb	RSL, RSQ	36-37
Pneumatische Drehmomentschlüssel	PTW	38-39, 42
Elektrische Drehmomentschlüssel	ETW	40-42
Mobiles Kalibriersystem	MCS	44
Pumpen für Drehmomentschlüssel		45-61
Auswahlmatrix Pumpe - Drehmomentschlüssel		45
Akkupumpen für Drehmomentschlüssel	XC	46-47
E-Pulse™ Elektropumpen für Drehmomentschlüssel	E	48-49
Elektropumpen für Drehmomentschlüssel	TQ	50-51
Elektropumpen für Drehmomentschlüssel	ZU4T	52-55
Elektropumpen für Drehmomentschlüssel	ZE	56-57
Pneumatikpumpen für Drehmomentschlüssel	ZA4T	58-61
Vorspannwerkzeuge und Pumpen		62-82
HydraMax® Vorspannwerkzeuge	HM	62-65
Topside-Vorspannzylinder	GT	66-67
Aquajack Unterwasser-Vorspannwerkzeuge	EAJ	68-69
Vorspannwerkzeuge für Kraftwerksanlagen	PGT	70-71
Fundament-Vorspannwerkzeuge	FTR	72-73
Fundament-Vorspannwerkzeuge	FTE	74-75
Multi-Vorspannwerkzeuge	MST	76
Hydraulikmuttern	HN	77
Ultrahochdruck-Handpumpen	HPT	78
Schläuche, Kupplungen	HT, B	78
Elektro-Vorspannpumpen	ZUTP	80-81
Ultrahochdruck-Luftpumpe	ATP	82

Werkzeugart und Werkzeugfunktion	Serie	Seite
Montage, Positionierung und Trennung von Verbindungen		83-97
Power Box - Tragbare Werkzeugsets	SC, SL, SR, SW	83
Zylinderpumpen-Sets	SC	84-85
Hydrauliköl, Schläuche für Drehmomentschlüssel	HF, THQ	86
Keil- und Spreizylinder	A, WR	87
Flanschausrichtwerkzeuge	ATM	88-89
Flanschspreizkeile	FSC, FSH, FSM	90-91
Hydraulische Mutternsprenger	NC	92-93
Hydraulische Mutternsprenger	NS	94-95
Mechanische Flanschflächenwerkzeuge	FF	96-97
Equalizer Flansch-Wartungswerkzeuge		98-113
Flanschspreizwerkzeuge, Stift-Typ	MG	99
Flanschspreizwerkzeuge, Keil-Typ	SWi	100-103
Flanschspreizwerkzeuge, Abzieh-Typ	SG	104-107
Werkzeuge für den Ventilaustausch	VC	108-109
Flanschausrichtwerkzeuge für Türme von Windkraftanlagen	TFA	110
Flanschabziehwerkzeuge	FC	111
Handpumpen und Schläuche	HP	112
Schulung und Demonstration		113
Mirage Tragbare Bearbeitungsprodukte		114-115
Gelbe Seiten für Verschraubungslösungen		116-129
Einführung		116
Arbeitsblatt für Verschraubungslösungen		117
Sicherheitsanweisungen		118-119
Verschraubungstheorie		120-121
Drehmomentspannen		122-123
Vorspannen		124-125
Verschraubungssoftware	BSOFIN	126-127
Größen von Sechskant-Bolzen und -Muttern		128
Umrechnungstabellen		129
Verschraubungsservice, Goal-Zero, Sicherheit		130
Enerpac Academy		131
Enerpac Maintenance Program		131
Über Enerpac und Enerpac Online		132

ATM-Serie, Flansch- ausrichtungswerkzeuge



Falsch ausgerichtete Verbindungen

Vor dem Festziehen müssen die Verbindungen zusammengefügt und korrekt ausgerichtet werden. Gegenwärtige Flanschausrichtmethoden neigen dazu, gefährlich zu sein und beinhalten in hohem Maße manuelle Anhebungen mit Riemen, Haken und Hebezeugen. Diese Methoden können Verbindungsteile beschädigen, Aufstellung, Abbau und Ausrichtung sind zeitraubend und erfordern viel menschliche Arbeitskraft.

Die Lösung: Flanschausrichtwerkzeuge

Die Enerpac Flanschausrichtwerkzeuge der ATM-Serie wurden speziell zum Vermeiden von Verwindung und Verdrehung entwickelt ohne die Rohrleitungen zusätzlich zu beanspruchen. Hydraulikzylinder, Heber und Hubkeile können zum Positionieren und Ausrichten zusätzlich benutzt werden.

E-Serie, Manuelle Drehmomentvervielfältiger



Gesteuertes Festziehen ohne externe Energieversorgung

Anwendungen befinden sich häufig an Stellen, wo externe Energiequellen zum Betrieb von Pneumatik- oder Elektrowerkzeugen nicht verfügbar sind, aber kontrolliertes Anziehen meist mit höheren Kräften verlangt wird, als ein Arbeiter mit handbetätigten Schraubenschlüsseln aufbringen kann.

Die Lösung: Drehmomentvervielfältiger

Manuelle Drehmomentvervielfältiger der Enerpac E-Serie liefern mit von einem Arbeiter leicht erzielbaren, manuellen Betätigungskräften alle zur Erstellung von korrekten und genau gespannten Schraubenverbindungen oder zur Lösung von maschinell angezogenen Schraubbolzen erforderlichen Ausgangskräfte.

S, W und RSL-Serie, Drehmomentschlüssel



Industrieanwendungen

Gesteuertes Festziehen von Schrauben unterschiedlicher Größe in Industrieanwendungen.

Die Lösung: Hydraulischer Drehmomentschlüssel

Hydraulische Drehmomentschlüssel von Enerpac sind professionelle Werkzeuge für industrielle Anwendungen. Wirklich vielseitig verwendbare Werkzeuge mit Standard Schlagschraubennüssen, optionellem, direktem Sechskantantrieb oder mit Wechselkassetten für gesteuertes Festziehen mehrerer Schraubengrößen pro Werkzeug. Auf Wunsch lieferbares Zubehör kann den Einsatzbereich dieser Produkte noch erweitern.

PTW und ETW-Serie, Drehmomentschlüssel



Allgemeine Anwendungen

Hochvolumige Anwendungen, die kontrollierte Verschraubung erfordern.

Die Lösung: Pneumatische und elektrischer Drehmomentschlüssel

Die pneumatischen PTW-Drehmomentschlüssel sind schnell, problemlos zu benutzen und äußerst präzise in der Anwendung.

Die elektrischen ETW-Drehmomentschlüssel sind besonders gut für komplexe Aufgaben geeignet, die Präzision und Nachweisbarkeit voraussetzen.

Kontrollierte Bolzenspannung

Strengere Sicherheits-, Umweltschutz- und Prozesskontrollvorschriften verlangen insbesondere an Druckbehältern genau parallele und gleichmäßige Schließkräfte für effiziente und dauerhafte Verschraubungen. Dies erfordert oft das gleichzeitige Festziehen von mehreren Schraubbolzen.

Die Lösung: Hydraulische Schraubenvorspannzylinder

Die Enerpac-Vorspannzylinder ermöglichen die gleichzeitige und genaue Vorspannungseinstellung in Einfach- und Mehrfachverschraubungen ohne Verspannungen zu erzeugen oder sich mit den durch Reibung und Schmierung hervorgerufenen Ungewissheiten begnügen. Die Vorspannzylinder für Stromerzeugung (PGT) and Fundament-Vorspannzylinder (FTE, FTR) sind ebenfalls erhältlich.

HM, GT und EAJ-Serie, Vorspannzylinder



Eingefrorene oder verrostete Muttern

Eingefrorene oder verrostete Muttern lassen sich oft nur schwer lösen und obwohl das Lösen mit Anzugswerkzeugen möglich ist, erfordert dies im Allgemeinen größere Werkzeuge und ist zudem zeitaufwändig. Der Einsatz von Schneidbrennern, Hämmern und Meißeln kann die Verbindungsbauteile beschädigen, verlangt längere Vorbereitungs- und Arbeitszeiten und kann Gefahren für die Sicherheit mit sich bringen.

Die Lösung: Hydraulische Mutternsprenger

Das Aufschneiden der Muttern mit den hydraulischen Mutternsprenger ist die sicherste Methode. Sie lässt sich schnell durchführen und vermeidet kostspielige Beschädigungen der Schraubenverbindung. Die Winkelkopfkonstruktion mit Hochleistungsmeißeln gestattet das Mutternspalten in zahlreichen Anwendungen. Bei den Modellen mit Doppelblatt werden die Muttern in einem Arbeitsgang an zwei Seiten gesprengt.

NS und NC-Serie, Mutternsprenger



Flanschtrennung

Die Öffnung von hartnäckig widerspenstigen Verbindungen zu Inspektions- oder Wartungszwecken, insbesondere von solchen mit Ringnuten oder mit externen Krafteinwirkungen ist oft schwierig. Die Benutzung von Hämmern und Keilen, Kettenzügen und Brecheisen kann die Teile beschädigen und birgt möglicherweise Gefahren für die Sicherheit.

Die Lösung: Spreizkeile und Spreizwerkzeuge

Die Parallelkeil-Spreizwerkzeuge ermöglichen das kontrollierte Trennen ohne die Verbindung zu verbiegen oder von ihr abzurutschen. Die Flanschspreizwerkzeuge der SWi und SG-Serien können ebenfalls verwendet werden.

FSC, FSH und FSM-Serie, Spreizkeile



Hydraulische Pumpen und Zubehör

Dazu steht eine große Auswahl an Verschraubungspumpen und Zubehör zur Verfügung: unter anderem manuell, luft- und elektrisch betriebene Pumpeneinheiten, Schläuche, Manometer, Verteiler und Verschraubungen.

Verschraubungssoftware

Benutzen Sie die Verschraubungssoftware und lassen Sie sich über Werkzeugauswahl, Schraubenlastberechnungen und Werkzeugdruckeinstellungen informieren. Ein kombinierter Bericht mit Anwendungsdatenblatt und Verschraubungsprüfbericht steht ebenfalls zur Verfügung.

Pumpen und Zubehör Verschraubungssoftware



▼ Von links nach rechts: E291, E393, E494



- Hocheffiziente Umlaufgetriebe wandeln niedriges Antriebsmoment in hohes Drehmoment um
- Bedienpersonal durch Anti-Backlash-Vorrichtung geschützt
- Exaktes Drehmoment $\pm 5\%$
- Umschaltbar: Schrauben festziehen oder lösen
- Drehmomentstütze oder Abstützplatte
- Drehwinkelmesser standardmäßig an allen E300-Modellen
- Modelle mit Reaktionsplatten bieten eine vielfältige Abstützung
- Serie E300 und E400 bietet auswechselbaren Abscherantrieb und damit Überlastungsschutz der internen Kraftübertragung
- Jedes Modell der Serien E300 und E400 verfügt über einen Ersatz-Abscherantrieb.

Präzise, effiziente Drehmomentvervielfältigung

Wenn präzises Anziehen oder Lösen von hartnäckigen Befestigungen ein hohes Drehmoment erfordern



Typische Drehmomentvervielfältigungsanwendungen

- Lokomotiven
- Kraftwerke
- Zellstoff- und Papierfabriken
- Raffinerien
- Chemiefabriken
- Bergbau sowie Hoch- und Tiefbau
- Geländeausrüstung
- Schiffswerften
- Kräne



◀ Enerpac Drehmomentvervielfältiger E393 zum manuellen Festziehen und Lösen von Schrauben mit bis zu 4300 Nm.

▼ AUSWAHLDIAGRAMM

Drehmomentvervielfältiger	Ausgangsmoment		Modellnummer
	(Nm)	(Ft.lbs)	
mit Abstützhebel	1020	750	E290PLUS
	1358	1000	E291
	1627	1200	E391
	2983	2200	E392
	4340	3200	E393
mit Abstützarm	2983	2200	E492
	4339	3200	E493
	6779	5000	E494
	10.846	8000	E495

Manuelle Drehmomentvervielfältiger



Drehmomentvervielfältiger

Manuelle Drehmomentvervielfältiger bieten eine einfache Verstärkung des eingeleiteten Drehmoments, welches auch bei Applikationen ohne Stromversorgung eingesetzt werden kann. Die häufigsten Einsatzbereiche für manuelle Drehmomentvervielfältiger sind Industrie-, Bau- und Gerätewartungsanwendungen. Hydraulische Verschraubungsgeräte sind besser geeignet für Flansch- und wiederholende Verschraubungsanwendungen mit geringer Toleranz.

Verwendung mit Abstützhebel:

- Unter begrenztem räumlichen Bedingungen,
- Wenn mehrere Reaktionspunkte zur Verfügung stehen,
- Wenn Portabilität gewünscht wird.

Verwendung mit Abstützarm:

- Über 4.300 Nm Ausgangsmoment,
- Bei Flanschen und Anwendungen, bei denen man den danebenliegenden Bolzen bzw. die Schraubenmutter als Hebel nutzen kann,
- Wenn extreme Reaktionskräfte generiert werden.

E Serie



Nenn Drehmoment:

1020 - 10.846 Nm

Anzugverhältnis:

3,3:1 - 52:1

Genauigkeit:

± 5 %

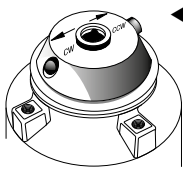

Umschaltbare Knarre

Modelle mit Anti-backlash-Schutz haben rechts-links umschaltbare Knarren. Stellen Sie die Drehung der Knarre auf Uhrzeigersinn bzw. Gegen-Uhrzeigersinn ein.

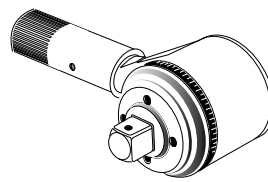

Drehwinkelmesser

Die Modelle E391, E392 und E393 bieten einen Drehwinkelmesser (Skala), um Schrauben mittels "Torque Turn"-Methode festzuziehen. Ermöglicht die präzise Messung einer bestimmten Anzahl von Rotationsgraden.

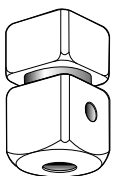

Abscherbarer Vierkanttrieb

Bietet Überlastungsschutz bei der Kraftübertragung des Übersetzungsgetriebes der E300- und E400-Serie durch Abscheren bei Überschreiten der Nennkapazität des Werkzeuges. Interner Scherstift verhindert, dass sich das Werkzeug von der Schraube löst.

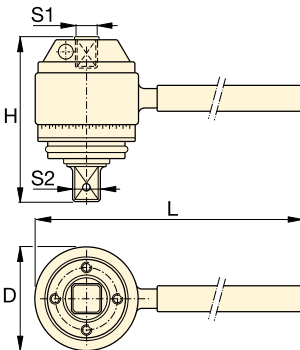

Abstützhebel-Typ 1)

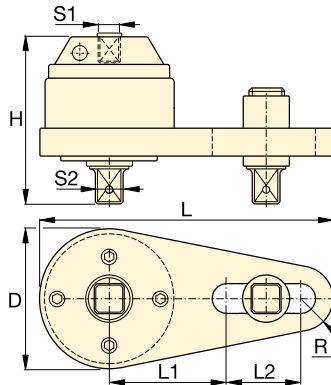

Abstützarm-Typ 1)



VORSICHT!

Luftbetriebene Schlagschrauber sollten niemals mit Drehmomentvervielfältigern verwendet werden.

Der Drehmomentvervielfältiger könnte dabei beschädigt werden.



Stecknüsse

Hochleistungs-Stecknüsse für Verschraubungsgeräte mit Motorantrieb.

Seite: 10



Backup-Schlüssel

Wird verwendet, um zu verhindern, dass sich die Mutter beim Anziehen oder Lösen mitdreht. Zwei Sechskantgrößen für ein Werkzeug.

Seite: 11

Eingangsmoment	Anzugsverhältnis	Innenvierkanttrieb	Außenvierkanttrieb		Überlastungsschutz	Anti-Backlash	Abmessungen (mm)						Modellnummer	
			S1 (Zoll)	S2 (Zoll)			Austauschbarer Abscherantrieb Modell-Nr.	D	H	L	L1	L2		R
309 (Nm) / 227 (Ft.lbs)	3,3 : 1	1/2	3/4	-	Nein	Nein	71	83	217	-	-	-	1,8	E290PLUS
411 (Nm) / 303 (Ft.lbs)	3,3 : 1	1/2	3/4	-	Nein	Nein	71	83	443	-	-	-	2,5	E291
271 (Nm) / 200 (Ft.lbs)	6 : 1	1/2	3/4	E391SDK	Ja	Nein	100	102	497	-	-	-	4,1	E391
220 (Nm) / 162 (Ft.lbs)	13,6 : 1	1/2	1	E392SDK	Ja	Ja	103	146	498	-	-	-	6,9	E392
235 (Nm) / 173 (Ft.lbs)	20,25 : 1	1/2	1	E393SDK	Ja	Ja	103	165	498	-	-	-	8,3	E393
219 (Nm) / 162 (Ft.lbs)	13,6 : 1	1/2	1	E392SDK	Ja	Ja	124	140	356	140	124	32	7,8	E492
234 (Nm) / 173 (Ft.lbs)	18,5 : 1	1/2	1	E393SDK	Ja	Ja	124	163	356	140	124	32	8,9	E493
256 (Nm) / 189 (Ft.lbs)	26,5 : 1	1/2	1 1/2	E494SDK	Ja	Ja	143	222	378	178	89	42	15,4	E494
209 (Nm) / 154 (Ft.lbs)	52 : 1	1/2	1 1/2	E495SDK	Ja	Ja	148	273	387	178	89	48	22,8	E495

1) Die E200- und E400-Serie bietet keinen Drehwinkelmesser (Skala).

▼ S3000PX



Sicherheit und Leistung

- **Kompakte, hochfeste Unibody-Konstruktion für kleinen Kopfradius ohne Beeinträchtigung der Belastbarkeit**
- **35° Drehwinkel und schneller Rücklauf für schnelle Bedienung**
- **Besonders belastbare Bauweise der Schwenkkupplung mit zusätzlicher Sicherheitsfunktion für erhöhte Bediensicherheit**

Bedienungsfreundlichkeit

- **360° Aufsteck-Abstützarm mit Schnellfreigabehebel für einfachere Bedienung, selbst mit Handschuhen**
- **Mit robustem, beidseitig am Werkzeug montiertem Hebel für optimale Manövrierbarkeit**
- **Drucktastentriegelung des Vierkantantriebs zum bequemen Ändern der Betätigungsrichtung**

Vielseitigkeit

- **Erhältlich mit verbesserter optionaler TSP300 Kipp- und Schwenkkupplung für optimale horizontale und vertikale Manövrierbarkeit und längere Lebensdauer ¹⁾**

Präzision

- **Konstantes Drehmoment bietet +/-3% Präzision über den vollen Hub**
- **Optionale Drehwinkelanzeige zur Messung des Drehwinkels.**

¹⁾ TSP300 wurde speziell für Werkzeuge der X-Edition konzipiert und ist nicht kompatibel mit Werkzeugen der Standardedition. Für Austauschteile von vorhandenen Werkzeugen siehe die Reparaturanleitung auf enerpac.com

Setzt neue Standards in punkto Sicherheit, Bedienungsfreundlichkeit und Leistung



Zwei Hebeltypen

Robuster abgewinkelter Positionierungshebel wird standardmäßig mit jedem Werkzeug der S-Serie (X-Edition) ausgeliefert. Gerade Positionierungshebel sind als Zubehör erhältlich.

Kompatible Drehmomentschlüssel der S-Serie (X-Edition)	Modell-Nr. Abgewinkelte Positionierungshebel (standardmäßig)	Modell-Nr. Gerade Positionierungshebel (optional)
S1500X, S3000X	SWH6A	SWH6S
S6000X, S11000X	SWH10A	SWH10S
S25000X	SWH10EA ²⁾	

²⁾ Bei SWH10EA handelt es sich um einen Hebel mit Augenschraube.



Kipp- und Schwenkkupplung

Die optionale TSP300 Kipp- und Schwenkkupplung ermöglicht 360° X-Achsen-Drehung und 160° Y-Achsen-Drehung.

Seite: **9**



ATEX-zertifiziert. Inklusive Kalibrierungszertifikat.

Alle Werkzeuge der X-Edition sind CE- und ATEX-zertifiziert und werden mit Kalibrierungszertifikat ausgeliefert.

CE II 2 GD T4



Verschraubungssoftware

Die Verschraubungssoftware von Enerpac spielt eine wichtige Rolle bei der Anwendung und Kontrolle der Schraubverbindungen. Benutzen Sie die Verschraubungssoftware und lassen Sie sich über Werkzeugauswahl, Schraubenlastberechnungen und Werkzeugdruck-einstellungen informieren. Auch Ihre eigenen Verschraubungsdaten können erfasst werden.

Seite: **126**

X-Edition, Drehmomentschlüssel mit Vierkantantrieb

Standardmäßig sind: ① ② ⑥ ⑧
Sonstige Teile sind optional.

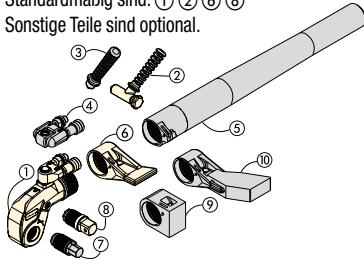

- ① Antriebseinheit
- ② Abgewinkelter Positionierungshebel
- ③ Gerader Positionierungshebel
- ④ Kipp- und Schwenkkupplung
- ⑤ Abstützarm-Verlängerung
- ⑥ Standard-Abstützarm
- ⑦ Sechskantantrieb
- ⑧ Vierkantantrieb
- ⑨ Kurzer Abstützarm
- ⑩ Erweiterter Abstützarm

Wählen Sie das geeignete Drehmoment aus

Gehen Sie bei der Wahl Ihres Enerpac-Drehmomentschlüssels von der folgenden Faustregel aus: Das zum Lösen erforderliche Drehmoment beträgt etwa 250% des Festziehdrehmoments.

S Serie X-Edition



Nenn Drehmoment:
35.455 Nm

Bereich der Vierkantantriebe:
3/4 - 2 1/2 Zoll

Nasenradius:
25 - 64 mm

Maximaler Betriebsdruck:
690 bar

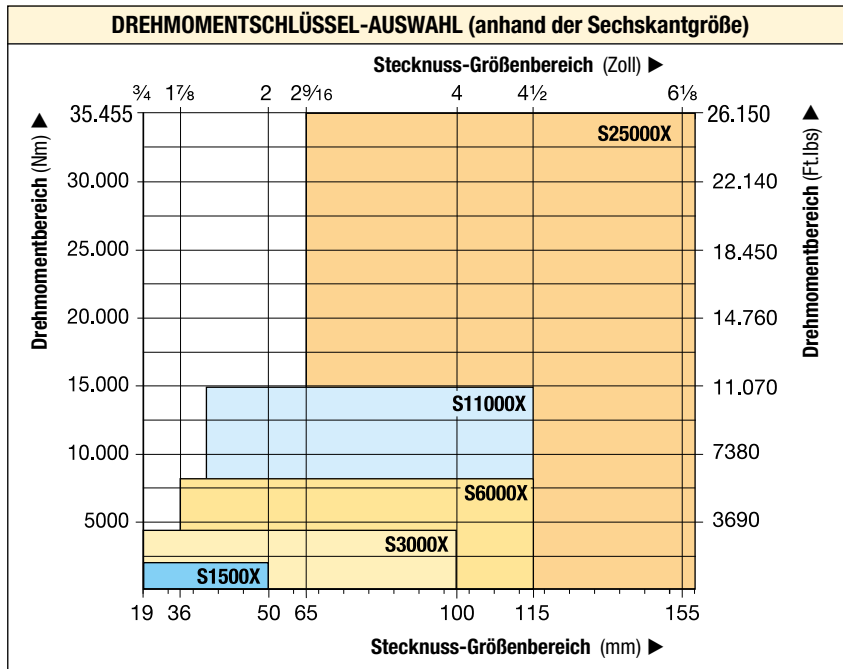

Stecknüsse

Verwenden Sie ausschliesslich Steck-nüsse für Verschraubungsgeräte mit Motorantrieb, und zwar gemäß ISO 2725 und ISO 1174; DIN 3129 und DIN 3121 oder ASME-B107.2/1995.

Seite: 10

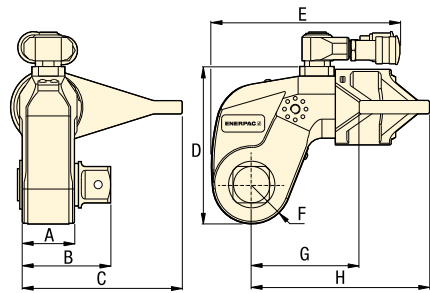

Backup-Schlüssel

Wird verwendet, um zu verhindern, dass sich die Mutter beim Anziehen oder Lösen mitdreht. Zwei Sechskantgrößen für ein Werkzeug.

Seite: 11

▼ Die starre Stahlkonstruktion der Drehmomentschlüssel der S-Serie garantiert lange Lebensdauer, Zuverlässigkeit und Sicherheit.



Nenn Drehmoment bei 690 bar		Mindest Drehmoment bei 69 bar		Vierkantantrieb Größe (Zoll)	Modell-Nr. (liegt dem Schlüssel bei)	Drehwinkel-anzeige Modell-Nr. (optional)	Drehmoment-schlüssel Modell-nummer *	Abmessungen (mm)								🏋️ (kg)
(Nm)	(Ft.lbs)	(Nm)	(Ft.lbs)					A	B	C	D	E	F	G	H	
1952	1440	195	144	3/4	SD15-012	AOT15	S1500X	39	65	108	97	136	25	70	129	3,2
4373	3225	438	323	1	SD30-100	AOT30	S3000X	48	78	135	128	173	33	90	161	5,6
8338	6150	834	615	1 1/2	SD60-108	AOT60	S6000X	55	92	169	157	192	40	110	188	9,2
15.151	11.175	1516	1118	1 1/2	SD110-108	AOT110	S11000X	72	114	197	190	228	50	133	229	15,8
35.455	26.150	3545	2615	2 1/2	SD250-208	AOT250	S25000X	89	143	246	244	287	64	182	295	32,2

* Bei der Bestellung eines Drehmomentschlüssels der S-Serie (X-Edition) mit TSP300 Kipp- und Schwenkkupplung, geben Sie bei der Modellnummer des Werkzeugs vor dem "X" ein "P" ein, Beispiel: **S1500PX**.

Max. Drehmoment bei 690 bar:

35.455 Nm

Größe der Sechskantantriebe:

1/2 - 2 1/4 Zoll

Größe der Sechskantantriebe:

14 - 85 mm

Für
S
Serie



Drehmoment-schlüssel	Optionale Sechskantantriebe, zöllig				Optionale Sechskantantriebe, metrisch				Kurzer Reaktionsarm für Sechskantantriebe		
	Sechskant-größe ¹⁾ (Zoll)	Max. Dreh-moment (Nm)	Modellnummer	Abm. B1 (mm)	Sechskant-größe ¹⁾ (mm)	Max. Dreh-moment (Nm)	Modellnummer	Abm. B1 (mm)	Modell-nummer	Abm. (mm) C1 H1	
 S1500X (1952 Nm)	1/2	481	SDA15-008	66	14	644	SDA15-14	66	SRA15X	67,5	74
	5/8	936	SDA15-010	67	17	1152	SDA15-17	68			
	3/4	1620	SDA15-012	71	19	1607	SDA15-19	70			
	7/8	1952	SDA15-014	74	22	1952	SDA15-22	73			
	1	1952	SDA15-100	77	24	1952	SDA15-24	74			
S3000X (4373 Nm)	5/8	936	SDA30-010	77	17	1152	SDA30-17	77	SRA30X	80,0	74
	3/4	1620	SDA30-012	80	19	1607	SDA30-19	79			
	7/8	2569	SDA30-014	83	22	2488	SDA30-22	82			
	1	3830	SDA30-100	86	24	3234	SDA30-24	84			
	1 1/8	4373	SDA30-102	88	27	4373	SDA30-27	85			
	1 1/4	4373	SDA30-104	89	30	4373	SDA30-30	87			
	-	-	-	-	32	4373	SDA30-32	88			
S6000X (8338 Nm)	5/8	936	SDA60-010	85	17	1152	SDA60-17	86	SRA60X	91,5	89
	3/4	1620	SDA60-012	89	19	1607	SDA60-19	88			
	7/8	2569	SDA60-014	92	22	2488	SDA60-22	91			
	1	3830	SDA60-100	95	24	3234	SDA60-24	93			
	1 1/8	5457	SDA60-102	97	27	4603	SDA60-27	94			
	1 1/4	7484	SDA60-104	98	30	6311	SDA60-30	96			
	-	-	-	-	32	7660	SDA60-32	97			
S11000X (15.151 Nm)	1 1/4	7484	SDA110-104	115	30	6311	SDA110-30	112	SRA110X	127,5	106
	1 3/8	9958	SDA110-106	117	32	7660	SDA110-32	114			
	1 1/2	12.928	SDA110-108	118	36	10.901	SDA110-36	117			
	1 5/8	15.151	SDA110-110	122	41	15.151	SDA110-41	121			
	1 3/4	15.151	SDA110-112	125	46	15.151	SDA110-46	127			
S25000X (35.455 Nm)	1 1/2	12.928	SDA250-108	141	36	10.901	SDA250-36	140	SRA250X	158,5	135
	1 5/8	16.433	SDA250-110	145	41	16.107	SDA250-41	144			
	1 3/4	20.520	SDA250-112	148	46	22.744	SDA250-46	148			
	1 7/8	25.245	SDA250-114	149	50	29.211	SDA250-50	151			
	2	30.635	SDA250-200	151	55	35.455	SDA250-55	154			
	2 1/4	35.455	SDA250-204	154	60	35.455	SDA250-60	158			
	-	-	-	-	65	35.455	SDA250-65	161			
	-	-	-	-	70	35.455	SDA250-70	164			
	-	-	-	-	75	35.455	SDA250-75	168			
	-	-	-	-	85	35.455	SDA250-85	175			

¹⁾ Siehe die Tabelle auf Seite 128 für eine Übersicht über die Größen von Sechskant-Bolzen, Muttern und die betreffenden Schraubenmaße.

Zubehör für S-Serie, Drehmomentschlüssel der X-Edition

TSP RTEX SRSX Serie



TSP-Serie, Kipp- und Schwenkkupplung

- Robuste formschüssige Bauweise
- 360° X-Achsen- und 160° Y-Achsen-Drehung
- Erhöht die Werkzeugeinsatzmöglichkeiten unter beengten Raumverhältnissen
- Vereinfachte Anbringung der Druckschläuche
- Inklusive Kupplungsstecker und -Kupplungsmuffen

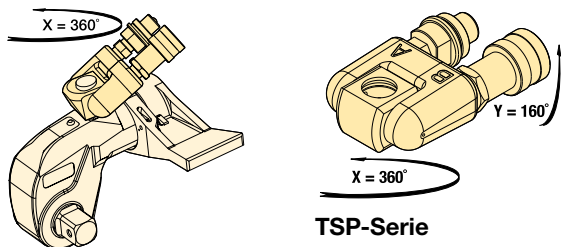

Für Drehmomentschlüssel Modellnummer	Modell- nummer ¹⁾	Max. Druck (bar)	 (kg)
S1500X, S3000X, S6000X, S11000X, S25000X	TSP300	690	0,2

¹⁾ Bei der Bestellung eines Drehmomentschlüssels der S-Serie (X-Edition) mit TSP300 Kipp- und Schwenkkupplung, geben Sie bei der Modellnummer des Werkzeugs vor dem "X" ein "P" ein, Beispiel: **S1500PX**. TSP300 wurde speziell für Werkzeuge der X-Edition konzipiert und ist nicht kompatibel mit Werkzeugen der Standardedition. Für Austauschteile von vorhandenen Werkzeugen siehe die Reparaturanleitung auf www.enerpac.com

RTEX-Serie, Abstützarm-Verlängerungen

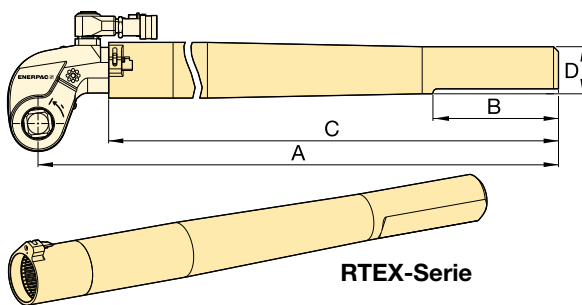

- Im gesamten Drehmomentbereich einsetzbar
- Erhöht die Werkzeugeinsatzmöglichkeiten unter beengten Raumverhältnissen

Für Drehmoment- schlüssel Modellnummer	Modell- nummer	Abmessungen (mm)				 (kg) *
		A	B	C	D	
S1500X	RTE15X	706	152	636	58	4,6
S3000X	RTE30X	733	152	647	57	5,5
S6000X	RTE60X	747	152	659	65	7,7
S11000X	RTE110X	769	152	675	76	11,2
S25000X	RTE250X	813	152	685	100	17,3

* Die Gewichtsangaben gelten nur für das Zubehör ohne Drehmomentschlüssel.

SRSX-Serie, Erweiterte Abstützarme

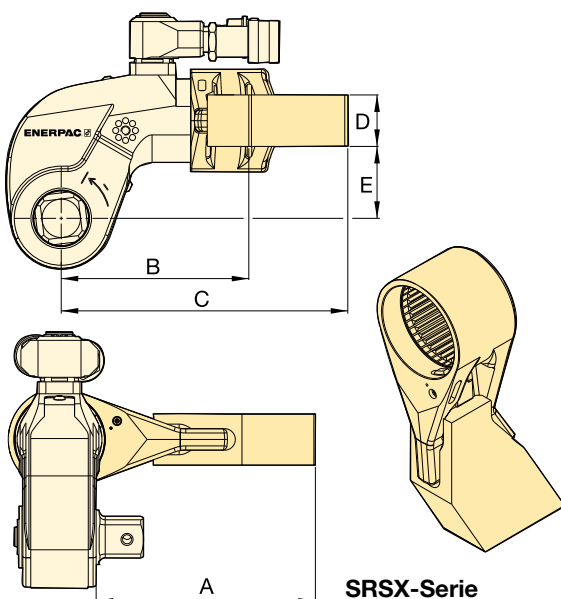

- Austauschbare, leichte Konstruktion

Für Schlüssel- modell	Max. Dreh- moment (Nm)	Modell- nummer	Abmessungen (mm)					 (kg) *
			A	B	C	D	E	
S1500X	1801	SRS151X	94	86	127	24	34	0,8
	1641	SRS152X	119	97	138	24	34	1,0
	1533	SRS153X	145	109	148	24	34	1,2
S3000X	3918	SRS301X	111	106	168	34	48	1,6
	3712	SRS302X	137	117	182	34	48	2,0
	3574	SRS303X	162	132	198	34	48	2,5
S6000X	7842	SRS601X	138	128	192	39	62	2,3
	7454	SRS602X	163	144	207	39	62	2,7
	7175	SRS603X	189	159	222	39	62	3,4
S11000X	14.650	SRS1101X	149	157	232	46	76	4,4
	13.957	SRS1102X	175	172	247	46	76	5,1
	13.391	SRS1103X	200	187	261	46	76	5,8
S25000X	33.538	SRS2501X	183	209	295	50	100	7,6
	32.049	SRS2502X	208	222	310	50	100	8,4
	30.750	SRS2503X	233	236	326	50	100	10,0

* Die Gewichtsangaben gelten nur für das Zubehör ohne Drehmomentschlüssel.

- Metrische und zöllige Hochleistungs-Stecknüsse
- Werden mit „Stift und Ring“ geliefert.

METRISCHE STECKNÜSSE							
¾" Vierkantantrieb		1" Vierkantantrieb		1½" Vierkantantrieb		2½" Vierkantantrieb	
A/F (mm)	Modell-Nummer	A/F (mm)	Modell-Nummer	A/F (mm)	Modell-Nummer	A/F (mm)	Modell-Nummer
19	BSH7519	19	BSH1019	36	BSH1536	65	BSH2565
24	BSH7524	24	BSH1024	41	BSH15163	70	BSH2570
27	BSH7527	27	BSH1027	46	BSH1546	75	BSH2575
30	BSH7530	30	BSH1030	50	BSH1550	80	BSH2580
32	BSH7532	32	BSH1032	55	BSH1555	85	BSH2585
36	BSH7536	36	BSH1036	60	BSH1560	90	BSH2590
41	BSH75163	41	BSH10163	65	BSH1565	95	BSH2595
46	BSH7546	46	BSH1046	70	BSH1570	100	BSH25100
50	BSH7550	50	BSH1050	75	BSH1575	105	BSH25105
-	-	55	BSH1055	80	BSH1580	110	BSH25110
-	-	60	BSH1060	85	BSH1585	115	BSH25115
-	-	65	BSH1065	90	BSH1590	120	BSH25120
-	-	70	BSH1070	95	BSH1595	125	BSH25125
-	-	75	BSH1075	100	BSH15100	135	BSH25135
-	-	80	BSH1080	105	BSH15105	140	BSH25140
-	-	85	BSH1085	110	BSH15110	145	BSH25145
-	-	90	BSH1090	115	BSH15115	150	BSH25150
-	-	95	BSH1095	-	-	155	BSH25155
-	-	100	BSH10100	-	-	-	-

BSH Serie



Sechskantgröße:

19 - 155 mm | ¾ - 6 1/8"

Wählen Sie das geeignete Drehmoment

Gehen Sie bei der Wahl Ihres Drehmomentschlüssels von der folgenden Faustregel aus: Das zum Lösen erforderliche Drehmoment beträgt etwa 250% des Anzugsmoment.

Seite: **123**

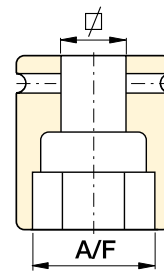

Sechskantgrößen

Siehe die Tabelle mit den Größen von Sechskant-Bolzen, Muttern und den betreffenden Schraubenmaßen.

Seite: **128**

ZÖLLIGE STECKNÜSSE													
¾" Vierkantantrieb		1" Vierkantantrieb				1½" Vierkantantrieb				2½" Vierkantantrieb			
A/F (Zoll)	Modell-Nummer	A/F (Zoll)	Modell-Nummer	A/F (Zoll)	Modell-Nummer	A/F (Zoll)	Modell-Nummer	A/F (Zoll)	Modell-Nummer	A/F (Zoll)	Modell-Nummer	A/F (Zoll)	Modell-Nummer
¾"	BSH7519	¾"	BSH1019	2 5/16"	BSH10231	1 7/16"	BSH15144	2 13/16"	BSH15281	2 7/16"	BSH25244	4 3/16"	BSH25419
7/8"	BSH75088	7/8"	BSH10088	2 3/8"	BSH10238	1 1/2"	BSH1538	2 7/8"	BSH15288	2 1/2"	BSH25250	4 1/4"	BSH25425
1 5/16"	BSH75094	1 5/16"	BSH10094	2 7/16"	BSH10244	1 9/16"	BSH15156	2 15/16"	BSH1575	2 13/16"	BSH2565	4 5/16"	BSH25110
1 1/16"	BSH7527	1 1/16"	BSH1027	2 1/2"	BSH10250	1 5/8"	BSH15163	3"	BSH15300	2 5/8"	BSH25263	4 3/8"	BSH25438
1 3/16"	BSH7530	1 3/16"	BSH1030	2 9/16"	BSH1065	1 11/16"	BSH1543	3 1/16"	BSH15306	2 11/16"	BSH25269	4 1/2"	BSH25450
1 1/4"	BSH75125	1 1/4"	BSH10125	2 5/8"	BSH10263	1 3/4"	BSH15175	3 1/8"	BSH15313	2 3/4"	BSH2570	4 5/8"	BSH25463
1 5/16"	BSH75131	1 5/16"	BSH10131	2 11/16"	BSH10269	1 13/16"	BSH1546	3 3/16"	BSH15319	2 11/16"	BSH25281	4 3/4"	BSH25475
1 3/8"	BSH7535	1 3/8"	BSH1035	2 3/4"	BSH1070	1 7/8"	BSH15188	3 1/4"	BSH15325	2 7/8"	BSH25288	4 7/8"	BSH25488
1 7/16"	BSH75144	1 7/16"	BSH10144	2 13/16"	BSH10281	1 15/16"	BSH15194	3 3/8"	BSH15338	2 15/16"	BSH2575	5"	BSH25500
1 1/2"	BSH7538	1 1/2"	BSH1038	2 7/8"	BSH10288	2"	BSH15200	3 1/2"	BSH15350	3"	BSH25300	5 1/8"	BSH25513
1 9/16"	BSH75156	1 9/16"	BSH10156	2 15/16"	BSH1075	2 1/16"	BSH15206	3 5/8"	BSH15363	3 1/16"	BSH25306	5 3/16"	BSH25519
1 5/8"	BSH75163	1 5/8"	BSH10163	3"	BSH10300	2 1/8"	BSH15213	3 3/4"	BSH1595	3 1/8"	BSH25313	5 1/4"	BSH25525
1 11/16"	BSH7543	1 11/16"	BSH1043	3 1/16"	BSH10306	2 3/16"	BSH15219	3 7/8"	BSH15388	3 3/16"	BSH25319	5 3/8"	BSH25538
1 3/4"	BSH75175	1 3/4"	BSH10175	3 1/8"	BSH10313	2 1/4"	BSH15225	3 15/16"	BSH15100	3 1/4"	BSH25325	5 1/2"	BSH25140
1 13/16"	BSH7546	1 13/16"	BSH1046	3 3/16"	BSH10319	2 5/16"	BSH15231	4"	BSH15400	3 3/8"	BSH25338	5 3/4"	BSH25575
1 7/8"	BSH75188	1 7/8"	BSH10188	3 1/4"	BSH10325	2 3/8"	BSH15238	4 1/8"	BSH15105	3 1/2"	BSH25350	5 7/8"	BSH25150
1 15/16"	BSH75194	1 15/16"	BSH10194	3 3/8"	BSH10338	2 7/16"	BSH15244	4 3/16"	BSH15419	3 5/8"	BSH25363	6"	BSH25600
2"	BSH75200	2"	BSH10200	3 1/2"	BSH10350	2 1/2"	BSH15250	4 1/4"	BSH15425	3 3/4"	BSH2595	6 1/8"	BSH25613
-	-	2 1/16"	BSH10206	3 5/8"	BSH10363	2 9/16"	BSH1565	4 5/16"	BSH15110	3 7/8"	BSH25388	-	-
-	-	2 1/8"	BSH10213	3 3/4"	BSH1095	2 5/8"	BSH15263	4 3/8"	BSH15438	3 15/16"	BSH25100	-	-
-	-	2 3/16"	BSH10219	3 7/8"	BSH10388	2 11/16"	BSH15269	4 1/2"	BSH15450	4"	BSH25400	-	-
-	-	2 1/4"	BSH10225	-	-	2 3/4"	BSH1570	4 5/8"	BSH15463	4 1/8"	BSH25105	-	-

Backup-Schlüssel für Drehmomentschlüssel

▼ BUS03 Back-Up-Schlüssel (Sicherheitskabel nicht abgebildet)



- **Freihändige Lösung – verbessert die Sicherheit des Bedieners**
- **Eliminiert die Notwendigkeit von Schlagschlüsseln**
- **Beschleunigt den Verschraubungsprozess**
- **Inklusive Sicherheitskabel mit Schnellverschluss-Karabinern, Edelstahlseilen und sicheren Spannvorrichtung für Innensechskantschlüssel**
- **Kann während des Betriebs nicht verkanten**
- **Funkenfrei**
- **Zwei Sechskantgrößen für ein Werkzeug.**

▼ AUSWAHLTABELLE BACK-UP-SCHLÜSSEL

Sechskantgrößen (A/F)		Modell-nummer	Abmessungen (mm)				 (kg)
S1 bis S2 (mm)	S1 bis S2 (Zoll)		A	B	C	D	
27 - 32	1 ¹ / ₁₆ - 1 ¹ / ₄ "	BUS 01	51	98	15	M8	0,3
36 - 41	1 ⁷ / ₁₆ - 1 ⁵ / ₈ "	BUS 02	62	119	15	M8	0,4
46 - 50	1 ¹³ / ₁₆ - 2"	BUS 03	75	141	20	M8	0,6
55 - 60	2 ³ / ₁₆ - 2 ³ / ₈ "	BUS 04	89	166	20	M12	0,8
65 - 70	2 ⁹ / ₁₆ - 2 ³ / ₄ "	BUS 05	100	190	25	M16	1,0
75 - 80	2 ¹⁵ / ₁₆ - 3 ¹ / ₈ "	BUS 06	112	213	25	M16	1,3
-	3 ¹ / ₂ - 3 ⁷ / ₈ "	BUS 07	135	257	30	M20	2,2
-	4 ¹ / ₄ - 4 ⁵ / ₈ "	BUS 08	163	310	30	M20	3,3
85 - 90	-	BUS 09	126	242	25	M16	1,7
95 - 100	3 ³ / ₄ - 3 ¹⁵ / ₁₆ "	BUS 10	138	266	30	M20	2,3
105 - 110	4 ¹ / ₈ - 4 ¹⁵ / ₁₆ "	BUS 11	153	297	30	M20	3,1
115 - 120	-	BUS 12	165	320	30	M20	3,5

BUS-Serie

Sechskantgrößen (A/F):
27 - 120 mm

Sechskantgrößen (A/F):
1¹/₁₆ - 4¹⁵/₁₆ Zoll



Backup-Schlüssel

Die freihändige Bedienung eines hydraulischen Drehmomentschlüssels verbessert die Sicherheit des Bedieners erheblich.

Backup-Schlüssel von Enerpac ermöglichen freihändiges Arbeiten und machen die Verwendung eines Schlagschlüssels als Gegenhaltewerkzeug überflüssig.

Die Backup-Schlüssel wurden speziell so entwickelt, dass sie beim Anziehen der Schrauben nicht an der Mutter einrasten. Sie passen leicht auf die Kontermutter und verhindern, dass sie sich beim Festziehen oder Lösen von Schraubverbindungen dreht.

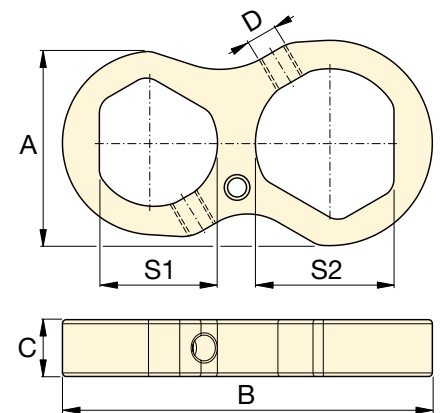

▼ Backup-Schlüssel von Enerpac werden verwendet, um zu verhindern, dass sich die Mutter beim Anziehen oder Lösen mitdreht.



▼ W4206X-Sechskant-Spannrad mit W4000PX-Antriebseinheit



Sicherheit und Leistung

- **Hervorragendes Festigkeits- / Größenverhältnis für bequemen Zugang zu schwer zugänglichen Verschraubungsanwendungen ohne Beeinträchtigung der Belastbarkeit**
- **30° Drehwinkel und schneller Rücklauf für schnelle Bedienung**
- **Besonders belastbare Bauweise der Schwenkkupplung mit zusätzlicher Sicherheitsfunktion für erhöhte Bediensicherheit**

Bedienungsfreundlichkeit

- **Schnellauslösung der Antriebseinheit ermöglicht schnellen Kassettenaustausch, kein Werkzeug erforderlich**
- **Schnelle und einfache Demontage zu Wartungszwecken ohne Spezialwerkzeuge**
- **Mit robustem, beidseitig der Kassetten montiertem Hebel für optimale Manövrierbarkeit**

Vielseitigkeit

- **Erhältlich mit verbesserter optionaler TSP300 Kipp- und Schwenkkupplung für optimale horizontale und vertikale Manövrierbarkeit und längere Lebensdauer ¹⁾**
- **Antriebseinheiten, Spannrade und das meiste Zubehör sind mit den Werkzeugen der Standardedition kompatibel ¹⁾**
- **Antriebseinheit kompatibel mit Kassetten der UltraSlim- und WCR-Serie**

Präzision

- **Konstantes Drehmoment bietet +/-3% Präzision über den vollen Hub.**

¹⁾ TSP300 wurde speziell für Werkzeuge der X-Edition konzipiert und ist nicht kompatibel mit Werkzeugen der Standardedition. Für Austauschteile von vorhandenen Werkzeugen siehe die Reparaturanleitung auf enerpac.com

Setzt neue Standards in punkto Sicherheit, Bedienungsfreundlichkeit und Leistung



Zwei Hebeltypen

Robuster abgewinkelter Positionierungshebel wird standardmäßig mit jeder Antriebseinheit der W-Serie (X-Edition) ausgeliefert. Gerade

Positionierungshebel für extrem beengte Raumverhältnisse sind als Zubehör erhältlich.

Kompatibel mit W-Serie (X-Edition) Kassetten	Modell-Nr. Abgewinkelte Positionierungshebel (standardmäßig)	Modell-Nr. Gerade Positionierungshebel (optional)
W2000X, W4000X	SWH6A	SWH6S
W8000X, W15000X	SWH10A	SWH10S
W22000X, W35000X	SWH10EA ²⁾	

²⁾ SWH10EA ist ein Hebel mit Augenschraube.



Kipp- und Schwenkkupplung

Die optionale TSP300 Kipp- und Schwenkkupplung ermöglicht 360° X-Achsen-Drehung und 160° Y-Achsen-Drehung.

Seite: **24**



ATEX-zertifiziert. Inklusive Kalibrierungszertifikat.

Alle Werkzeuge der X-Edition sind CE- und ATEX-zertifiziert und werden mit Kalibrierungszertifikat ausgeliefert.

CE II 2 GD T4



Verschraubungssoftware

Die Verschraubungssoftware von Enerpac spielt eine wichtige Rolle bei der Anwendung und Kontrolle der Schraubverbindungen. Benutzen Sie die Verschraubungssoftware und lassen Sie sich über Werkzeugauswahl, Schraubenlastberechnungen und Werkzeugdruck-einstellungen informieren. Auch Ihre eigenen Verschraubungsdaten können erfasst werden.

Seite: **126**

Doppeltwirkende Sechskant-Drehmomentschlüssel

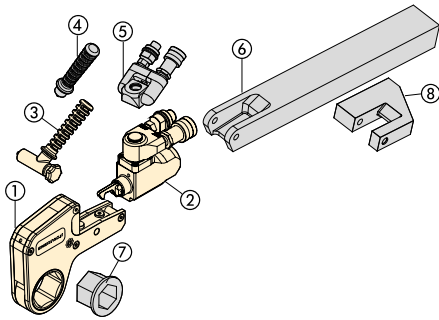

- Teile ① bis ③ standardmäßig.
Teile ④ bis ⑧ optional.
- ① Sechskant-Spannrad (Seite 14-21)
 - ② Antriebseinheit (Seite 13)
 - ③ Abgewinkelter Positionierungshebel (12)
 - ④ Gerader Positionierungshebel (Seite 12)
 - ⑤ Kipp- und Schwenkkupplung (Seite 24)
 - ⑥ Erweiterter Abstützarm (Seite 24)
 - ⑦ Reduziereinsatz (Seite 14-21)
 - ⑧ Abstützfuß (Seite 24)

W
Serie
X-Edition



Nenn Drehmoment:
47.454 Nm

Sechskantbereich:
30 - 155 mm / 1 1/16 - 6 1/8"

Kopfradius:
31 - 115 mm

Maximaler Betriebsdruck:
690 bar

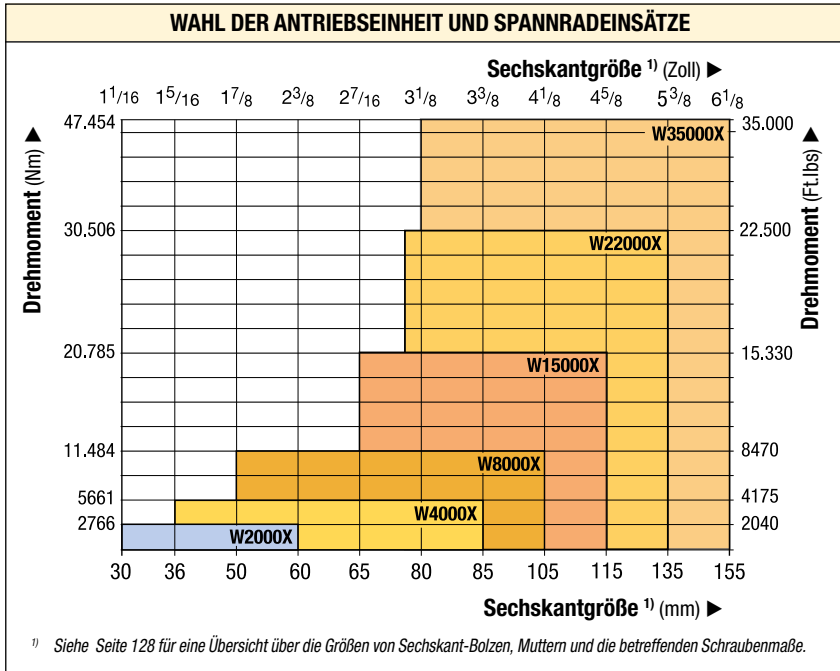

Drehmomentpumpen
Auswahlmatrix

Für optimale Leistung und Geschwindigkeit, siehe die Drehmomentschlüssel- und Pumpenmatrix.

Seite: **45**

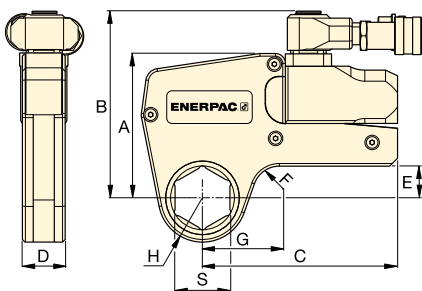

Diese Stahl-schlüssel mit austauschbaren Spannrad-einsätzen mit niedrigem Profil garantieren Haltbarkeit und maximale Anwendungsflexibilität für die verschiedensten Anwendungen. ▶



▼ AUSWAHLTABELLE

Spannrad-einsatzbereich *	Nenn Drehmoment bei 690 bar		Antriebseinheit Modellnummer	Minimales Drehmoment		Abmessungen (mm) Siehe Seite 14-21 für Abmessungen G, H und S.						Gewicht Antriebs-einheit ohne Sechskant-Aufsatz (kg)		
	(mm)	(Zoll)		(Nm)	(Ft.lbs)	(Nm)	(Ft.lbs)	A	B	C	D		E	F
 14														
	30 - 60	1 1/16 - 2 3/8	2766	2040	W2000X	276	204	109	141	148	32	24	20	1,4
	36 - 85	1 5/16 - 3 3/8	5661	4175	W4000X	566	417	136	167	178	41	33	20	2,0
	50 - 105	1 7/8 - 4 1/8	11.484	8470	W8000X	1148	847	172	205	208	53	42	25	3,0
	65 - 115	2 7/16 - 4 5/8	20.785	15.330	W15000X	2078	1533	207	240	253	63	50	20	5,0
	75 - 135	2 15/16 - 5 3/8	30.506	22.500	W22000X	3050	2250	227	266	297	77	48	35	7,7
	80 - 155	3 1/8 - 6 1/8	47.454	35.000	W35000X	4745	3500	268	301	345	91	69-73	50	11,4

* Mit integriertem Abstützarm.

** Zur Bestellung eines Drehmomentschlüssels mit TSP-Drehgelenk fügen Sie der Modellnummer ein „P“ hinzu. Zum Beispiel: **W2000PX**.

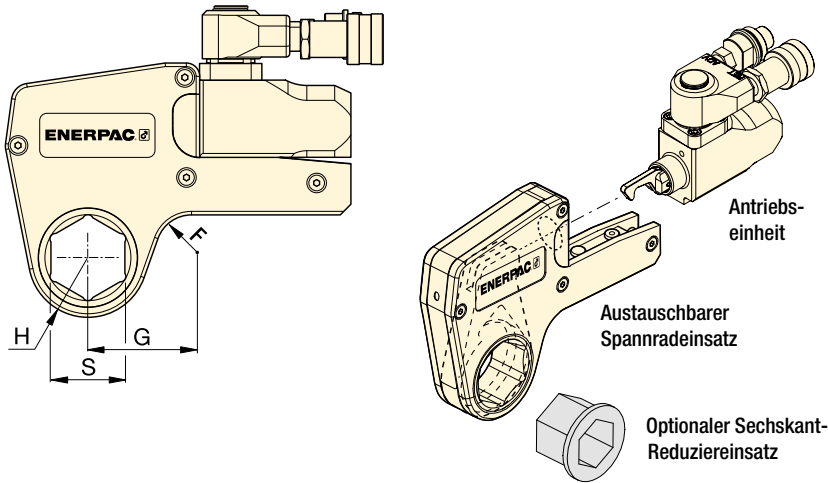

W
Serie
X-Edition



Nenn Drehmoment bei 690 bar:

2766 Nm

Sechskantbereich:

1¹/₁₆ - 2³/₈ Zoll

Max. Betriebsdruck:

690 bar



Metrische Größen

Für die metrischen Größen von Spannrad- und Reduziereinsätzen siehe:

Seite: **20**



Backup-Schlüssel

Wird verwendet, um zu verhindern, dass sich die Mutter beim Anziehen oder Lösen mitdreht. Zwei Sechskantgrößen für ein Werkzeug.

Seite: **11**

▼ AUSWAHLTABELLE

Antriebs-einheit	Sechskant-größe ¹⁾	Kopf-radius	Abm.	Modell-Nummer	Gewicht (kg)	Sechskant-Reduzier-einsatz (Zoll)		Sechskant-Reduzier-einsatz (Zoll)		Sechskant-Reduzier-einsatz (Zoll)	
						Sechskant-Reduzier-einsatz (Zoll)	Modell-Nummer	Sechskant-Reduzier-einsatz (Zoll)	Modell-Nummer	Sechskant-Reduzier-einsatz (Zoll)	Modell-Nummer
W2000X	1 ¹ / ₁₆	31,0	53,7	W2101X	2,1	-	-	-	-	-	-
	1 ¹ / ₈	31,0	53,7	W2102X	2,1	-	-	-	-	-	-
	1 ³ / ₁₆	31,0	53,7	W2103X	2,1	-	-	-	-	-	-
	1 ¹ / ₄	31,0	53,7	W2104X	2,1	-	-	-	-	-	-
	1 ⁵ / ₁₆	31,0	53,7	W2105X	2,1	-	-	-	-	-	-
	1 ³ / ₈	31,0	53,7	W2106X	2,1	-	-	-	-	-	-
	1 ⁷ / ₁₆	31,0	53,7	W2107X	2,1	1 ⁷ / ₁₆ - 1 ¹ / ₈	W2107R102	-	-	-	-
	1 ¹ / ₂	33,5	58,2	W2108X	2,2	-	-	-	-	-	-
	1 ⁹ / ₁₆	33,5	58,2	W2109X	2,2	-	-	-	-	-	-
	1 ⁵ / ₈	33,5	58,2	W2110X	2,2	1 ⁵ / ₈ - 1 ¹ / ₄	W2110R104	1 ⁵ / ₈ - 1 ³ / ₁₆	W2110R103	-	-
	1 ¹¹ / ₁₆	36,5	60,5	W2111X	2,2	-	-	-	-	-	-
	1 ³ / ₄	36,5	60,5	W2112X	2,2	-	-	-	-	-	-
	1 ¹³ / ₁₆	36,5	60,5	W2113X	2,2	1 ¹³ / ₁₆ - 1 ⁷ / ₁₆	W2113R107	1 ¹³ / ₁₆ - 1 ¹ / ₄	W2113R104	-	-
	1 ⁷ / ₈	39,0	63,1	W2114X	2,2	-	-	-	-	-	-
	1 ⁵ / ₈	39,0	63,1	W2115X	2,2	-	-	-	-	-	-
	2	39,0	63,1	W2200X	2,2	2 - 1 ⁵ / ₈	W2200R110	2 - 1 ⁷ / ₁₆	W2200R107	-	-
	2 ¹ / ₁₆	41,8	68,6	W2201X	2,3	-	-	-	-	-	-
	2 ¹ / ₈	41,8	68,6	W2202X	2,3	-	-	-	-	-	-
	2 ³ / ₁₆	41,8	68,6	W2203X	2,3	2 ³ / ₁₆ - 1 ¹³ / ₁₆	W2203R113	2 ³ / ₁₆ - 1 ⁵ / ₈	W2203R110	2 ³ / ₁₆ - 1 ⁷ / ₁₆	W2203R107
	2 ¹ / ₄	44,5	64,8	W2204X	2,2	-	-	-	-	-	-
2 ⁵ / ₁₆	44,5	64,8	W2205X	2,2	-	-	-	-	-	-	
2 ³ / ₈	44,5	64,8	W2206X	2,2	2 ³ / ₈ - 2	W2206R200	2 ³ / ₈ - 1 ⁷ / ₈	W2206R114	2 ³ / ₈ - 1 ¹³ / ₁₆	W2206R113	
-	-	-	-	-	-	2 ³ / ₈ - 1 ¹ / ₂	W2206R108	2 ³ / ₈ - 1 ⁷ / ₁₆	W2206R107	2 ³ / ₈ - 1 ⁵ / ₁₆	W2206R110

¹⁾ Siehe die Tabelle auf Seite 128 für eine Übersicht über die Größen von Sechskant-Bolzen, Muttern und die betreffenden Schraubenmaße.

W4000X-Serie, Spannrad- & Reduziereinsätze, zöllig

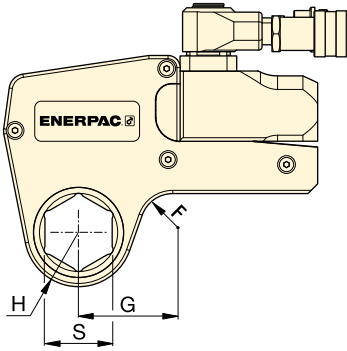

Nenndrehmoment bei 690 bar:

5661 Nm

Sechskantbereich:

1⁵/₁₆ - 3³/₈ Zoll

Max. Betriebsdruck:

690 bar

W

Serie

X-Edition



Antriebs- einheit	Sechskant- größe ¹⁾	Kopf- radius	Abm. G (mm)	Modell- Nummer	🔧 (kg)	Sechskant- Reduzier- einsatz (Zoll)		Sechskant- Reduzier- einsatz (Zoll)		Sechskant- Reduzier- einsatz (Zoll)	
						Sechskant- Reduzier- einsatz (Zoll)	Modell- Nummer	Sechskant- Reduzier- einsatz (Zoll)	Modell- Nummer	Sechskant- Reduzier- einsatz (Zoll)	Modell- Nummer
W4000X	1 ⁵ / ₁₆	37,0	61,0	W4105X	3,7	-	-	-	-	-	-
	1 ³ / ₈	37,0	61,0	W4106X	3,7	-	-	-	-	-	-
	1 ⁷ / ₁₆	37,0	61,0	W4107X	3,7	-	-	-	-	-	-
	1 ¹ / ₂	37,0	61,0	W4108X	3,7	-	-	-	-	-	-
	1 ⁹ / ₁₆	37,0	61,0	W4109X	3,7	-	-	-	-	-	-
	1 ⁵ / ₈	37,0	61,0	W4110X	3,7	-	-	-	-	-	-
	1 ¹¹ / ₁₆	39,5	64,0	W4111X	3,8	-	-	-	-	-	-
	1 ³ / ₄	39,5	64,0	W4112X	3,8	-	-	-	-	-	-
	1 ¹³ / ₁₆	39,5	64,0	W4113X	3,8	-	-	-	-	-	-
	1 ⁷ / ₈	41,5	66,7	W4114X	3,9	-	-	-	-	-	-
	1 ¹⁵ / ₁₆	41,5	66,7	W4115X	3,9	-	-	-	-	-	-
	2	41,5	66,7	W4200X	3,9	2 - 1 ⁷ / ₁₆	W4200R107	-	-	-	-
	2 ¹ / ₁₆	44,0	73,4	W4201X	4,0	-	-	-	-	-	-
	2 ¹ / ₈	44,0	73,4	W4202X	4,0	-	-	-	-	-	-
	2 ³ / ₁₆	44,0	73,4	W4203X	4,0	2 ³ / ₁₆ - 1 ⁵ / ₈	W4203R110	2 ³ / ₁₆ - 1 ⁷ / ₁₆	W4203R107	2 ³ / ₁₆ - 1 ¹ / ₄	W4203R104
	2 ¹ / ₄	46,5	70,6	W4204X	4,1	-	-	-	-	-	-
	2 ⁵ / ₁₆	46,5	70,6	W4205X	4,1	-	-	-	-	-	-
	2 ³ / ₈	46,5	70,6	W4206X	4,1	2 ³ / ₈ - 2	W4206R200	2 ³ / ₈ - 1 ¹³ / ₁₆	W4206R113	2 ³ / ₈ - 1 ⁷ / ₁₆	W4206R107
	-	-	-	-	-	2 ³ / ₈ - 1 ³ / ₈	W4206R106	-	-	-	-
	2 ⁷ / ₁₆	49,5	76,2	W4207X	4,1	2 ⁷ / ₁₆ - 2	W4207R200	-	-	-	-
	2 ¹ / ₂	49,5	76,2	W4208X	4,1	2 ¹ / ₂ - 2	W4208R200	2 ¹ / ₂ - 1 ⁷ / ₁₆	W4208R113	2 ¹ / ₂ - 2 ¹ / ₁₆	W4208R201
	2 ⁹ / ₁₆	49,5	76,2	W4209X	4,1	2 ⁹ / ₁₆ - 2 ³ / ₁₆	W4209R203	2 ⁹ / ₁₆ - 2 ¹ / ₈	W4209R202	2 ⁹ / ₁₆ - 2 ¹ / ₁₆	W4209R201
	-	-	-	-	-	2 ⁹ / ₁₆ - 2	W4209R200	2 ⁹ / ₁₆ - 1 ¹³ / ₁₆	W4209R113	-	-
	2 ⁵ / ₈	52,5	78,3	W4210X	4,2	-	-	-	-	-	-
	2 ¹¹ / ₁₆	52,5	78,3	W4211X	4,2	-	-	-	-	-	-
	2 ³ / ₄	52,5	78,3	W4212X	4,2	2 ³ / ₄ - 2 ³ / ₈	W4212R206	2 ³ / ₄ - 2 ³ / ₁₆	W4212R203	2 ³ / ₄ - 2 ¹ / ₈	W4212R202
	2 ¹³ / ₁₆	55,3	81,6	W4213X	4,3	-	-	-	-	-	-
	2 ⁷ / ₈	55,3	81,6	W4214X	4,3	-	-	-	-	-	-
	2 ¹⁵ / ₁₆	55,3	81,6	W4215X	4,3	2 ¹⁵ / ₁₆ - 2 ⁹ / ₁₆	W4215R209	2 ¹⁵ / ₁₆ - 2 ³ / ₈	W4215R206	2 ¹⁵ / ₁₆ - 2 ³ / ₁₆	W4215R203
	-	-	-	-	-	2 ¹⁵ / ₁₆ - 2	W4215R200	-	-	-	-
	3	58,5	83,5	W4300X	4,4	3 - 2 ⁹ / ₁₆	W4300R203	-	-	-	-
	3 ¹ / ₁₆	58,5	83,5	W4301X	4,4	-	-	-	-	-	-
	3 ¹ / ₈	58,5	83,5	W4302X	4,4	3 ¹ / ₈ - 2 ³ / ₄	W4302R212	3 ¹ / ₈ - 2 ⁹ / ₁₆	W4302R209	3 ¹ / ₈ - 2 ³ / ₈	W4302R206
	-	-	-	-	-	3 ¹ / ₈ - 2 ⁵ / ₁₆	W4302R205	3 ¹ / ₈ - 2 ¹ / ₄	W4302R204	3 ¹ / ₈ - 2 ³ / ₁₆	W4302R203
	-	-	-	-	-	3 ¹ / ₈ - 2 ³ / ₁₆	W4302R203	3 ¹ / ₈ - 2 ¹ / ₈	W4302R202	3 ¹ / ₈ - 2	W4302R200
	3 ³ / ₁₆	62,0	85,5	W4303X	4,5	-	-	-	-	-	-
3 ¹ / ₄	62,0	85,5	W4304X	4,5	-	-	-	-	-	-	
3 ⁵ / ₁₆	62,0	85,5	W4305X	4,5	-	-	-	-	-	-	
3 ³ / ₈	62,0	85,5	W4306X	4,5	-	-	-	-	-	-	

¹⁾ Siehe die Tabelle auf Seite 128 für eine Übersicht über die Größen von Sechskant-Bolzen, Muttern und die betreffenden Schraubenmaße.

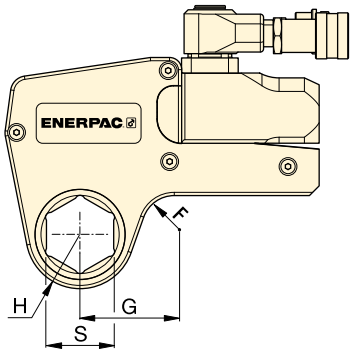

Nenn Drehmoment bei 690 bar:

11.484 Nm

Sechskantbereich:

1 7/8 - 4 1/8 Zoll

Max. Betriebsdruck:

690 bar

W
Serie
X-Edition



▼ AUSWAHLTABELLE

Antriebs- einheit	Sechskant- größe ¹⁾	Kopfradius	Abm.	Modell- Nummer	Gewicht	Sechskant- Reduzier- einsatz		Sechskant- Reduzier- einsatz		Sechskant- Reduzier- einsatz	
						Sechskant- Reduzier- einsatz (Zoll)	Modell- Nummer	Sechskant- Reduzier- einsatz (Zoll)	Modell- Nummer	Sechskant- Reduzier- einsatz (Zoll)	Modell- Nummer
W8000X	S (Zoll)	H (mm)	G (mm)		(kg)						
	1 7/8	45,0	78,2	W8114X	8,1	–	–	–	–	–	–
	1 15/16	45,0	78,2	W8115X	8,1	–	–	–	–	–	–
	2	45,0	78,2	W8200X	8,1	–	–	–	–	–	–
	2 1/16	48,0	80,0	W8201X	8,1	–	–	–	–	–	–
	2 1/8	48,0	80,0	W8202X	8,1	–	–	–	–	–	–
	2 3/16	48,0	80,0	W8203X	8,1	–	–	–	–	–	–
	2 1/4	51,0	82,5	W8204X	8,1	–	–	–	–	–	–
	2 5/16	51,0	82,5	W8205X	8,1	–	–	–	–	–	–
	2 3/8	51,0	82,5	W8206X	8,1	–	–	–	–	–	–
	2 7/16	52,5	85,9	W8207X	8,1	–	–	–	–	–	–
	2 1/2	52,5	85,9	W8208X	8,1	–	–	–	–	–	–
	2 9/16	52,5	85,9	W8209X	8,1	2 9/16 - 2	W8209R200	–	–	–	–
	2 5/8	56,0	84,8	W8210X	8,1	–	–	–	–	–	–
	2 11/16	56,0	84,8	W8211X	7,9	–	–	–	–	–	–
	2 3/4	56,0	84,8	W8212X	7,9	2 3/4 - 2 3/16	W8212R203	–	–	–	–
	2 13/16	58,0	85,0	W8213X	7,9	–	–	–	–	–	–
	2 7/8	58,0	85,0	W8214X	7,9	–	–	–	–	–	–
	2 15/16	58,0	85,0	W8215X	7,9	2 15/16 - 2 3/8	W8215R206	2 15/16 - 2 3/16	W8215R203	–	–
	3	60,5	89,5	W8300X	8,0	–	–	–	–	–	–
	3 1/16	60,5	89,5	W8301X	8,0	–	–	–	–	–	–
	3 1/8	60,5	89,5	W8302X	8,0	3 1/8 - 2 9/16	W8302R209	3 1/8 - 2 3/8	W8302R206	3 1/8 - 2 3/16	W8302R203
	–	–	–	–	–	3 1/8 - 2	W8302R200	–	–	–	–
	3 3/16	66,0	92,2	W8303X	8,2	–	–	–	–	–	–
	3 1/4	66,0	92,2	W8304X	8,2	–	–	–	–	–	–
	3 5/16	66,0	92,2	W8305X	8,2	–	–	–	–	–	–
	3 3/8	66,0	92,2	W8306X	8,2	–	–	–	–	–	–
	3 7/16	66,0	92,2	W8307IX	8,2	–	–	–	–	–	–
	3 1/2	66,0	92,2	W8308X	8,2	3 1/2 - 3	W8308R300	3 1/2 - 2 15/16	W8308R215	3 1/2 - 2 3/4	W8308R212
	3 9/16	74,0	102,9	W8309X	8,8	–	–	–	–	–	–
	3 5/8	74,0	102,9	W8310X	8,8	–	–	–	–	–	–
	3 11/16	74,0	102,9	W8311X	8,8	–	–	–	–	–	–
3 3/4	74,0	102,9	W8312X	8,8	3 3/4 - 3 1/8	W8312R302	3 3/4 - 2 15/16	W8312R215	3 3/4 - 2 3/4	W8312R212	
3 13/16	74,0	102,9	W8313X	8,8	–	–	–	–	–	–	
3 7/8	74,0	102,9	W8314X	8,8	3 7/8 - 3 1/8	W8314R302	3 7/8 - 2 15/16	W8314R215	–	–	
3 15/16	79,5	110,0	W8315X	9,3	–	–	–	–	–	–	
4	79,5	110,0	W8400X	9,3	–	–	–	–	–	–	
4 1/16	79,5	110,0	W8401IX	9,3	–	–	–	–	–	–	
4 1/8	79,5	110,0	W8402X	9,3	–	–	–	–	–	–	

¹⁾ Siehe die Tabelle auf Seite 128 für eine Übersicht über die Größen von Sechskant-Bolzen, Muttern und die betreffenden Schraubenmaße.

W15000X, Spannrad & Reduziereinsätze, zöllig

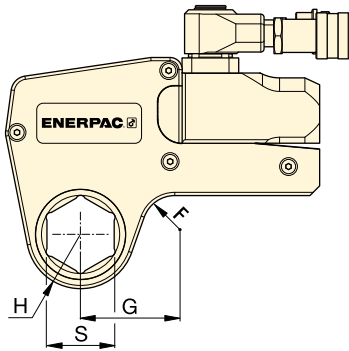

Nenn Drehmoment bei 690 bar:

20.785 Nm

Sechskantbereich:

2¹/₈ - 4⁵/₈ Zoll

Max. Betriebsdruck:

690 bar

W

Serie

X-Edition



▼ AUSWAHLTABELLE

Antriebs- einheit	Sechskant- größe ¹⁾	Kopf- radius	Abm.	Modell- Nummer	🔧	🔧		🔧		🔧	
						Sechskant- Reduzier- einsatz (Zoll)	Modell- Nummer	Sechskant- Reduzier- einsatz (Zoll)	Modell- Nummer	Sechskant- Reduzier- einsatz (Zoll)	Modell- Nummer
W15000X	2 ⁷ / ₁₆	59,0	88,6	W15207X	13,6	-	-	-	-	-	-
	2 ¹ / ₂	59,0	88,6	W15208X	13,6	-	-	-	-	-	-
	2 ⁹ / ₁₆	59,0	88,6	W15209X	13,6	-	-	-	-	-	-
	2 ⁵ / ₈	59,0	88,6	W15210X	13,6	-	-	-	-	-	-
	2 ¹¹ / ₁₆	59,0	88,6	W15211X	13,6	-	-	-	-	-	-
	2 ³ / ₄	59,0	88,6	W15212X	13,6	-	-	-	-	-	-
	2 ¹³ / ₁₆	62,0	90,5	W15213X	13,7	-	-	-	-	-	-
	2 ⁷ / ₈	62,0	90,5	W15214X	13,7	-	-	-	-	-	-
	2 ¹⁵ / ₁₆	62,0	90,5	W15215X	13,7	-	-	-	-	-	-
	3	64,5	92,9	W15300X	13,8	3 - 2 ¹ / ₈	W15300R202	-	-	-	-
	3 ¹ / ₁₆	64,5	92,9	W15301X	13,8	-	-	-	-	-	-
	3 ¹ / ₈	64,5	92,9	W15302X	13,8	3 ¹ / ₈ - 2 ⁹ / ₁₆	W15302R209	-	-	-	-
	3 ³ / ₁₆	69,5	96,6	W15303X	14,1	-	-	-	-	-	-
	3 ¹ / ₄	69,5	96,6	W15304X	14,1	-	-	-	-	-	-
	3 ⁵ / ₁₆	69,5	96,6	W15305X	14,1	-	-	-	-	-	-
	3 ³ / ₈	69,5	96,6	W15306X	14,1	-	-	-	-	-	-
	3 ⁷ / ₁₆	69,5	96,6	W15307IX	14,1	-	-	-	-	-	-
	3 ¹ / ₂	69,5	96,6	W15308X	14,1	3 ¹ / ₂ - 2 ¹⁵ / ₁₆	W15308R215	3 ¹ / ₂ - 2 ³ / ₄	W15308R212	-	-
	3 ⁹ / ₁₆	75,0	101,8	W15309X	14,6	-	-	-	-	-	-
	3 ⁵ / ₈	75,0	101,8	W15310X	14,6	-	-	-	-	-	-
	3 ¹¹ / ₁₆	75,0	101,8	W15311X	14,6	-	-	-	-	-	-
	3 ³ / ₄	75,0	101,8	W15312X	14,6	3 ³ / ₄ - 3 ¹ / ₈	W15312R302	3 ³ / ₄ - 2 ¹⁵ / ₁₆	W15312R215	-	-
	3 ¹³ / ₁₆	75,0	101,8	W15313X	14,5	-	-	-	-	-	-
	3 ⁷ / ₈	75,0	101,8	W15314X	14,5	3 ⁷ / ₈ - 3 ¹ / ₈	W15314R302	3 ⁷ / ₈ - 2 ¹⁵ / ₁₆	W15314R215	-	-
	3 ¹⁵ / ₁₆	80,5	103,1	W15315X	14,8	-	-	-	-	-	-
	4	80,5	103,1	W15400X	14,8	-	-	-	-	-	-
	4 ¹ / ₁₆	80,5	103,1	W15401IX	14,8	-	-	-	-	-	-
	4 ¹ / ₈	80,5	103,1	W15402X	14,8	4 ¹ / ₈ - 3 ¹ / ₂	W15402R308	4 ¹ / ₈ - 3 ⁵ / ₁₆	W15402R305	4 ¹ / ₈ - 3 ¹ / ₄	W15402R304
	4 ³ / ₁₆	80,5	103,1	W15403IX	14,8	-	-	-	-	-	-
	4 ¹ / ₄	80,5	103,1	W15404X	14,8	4 ¹ / ₄ - 3 ¹ / ₂	W15404R308	4 ¹ / ₄ - 3 ¹ / ₈	W15404R302	-	-
	4 ⁵ / ₁₆	87,5	114,8	W15405X	15,1	-	-	-	-	-	-
	4 ³ / ₈	87,5	114,8	W15406X	15,1	-	-	-	-	-	-
4 ⁷ / ₁₆	87,5	114,8	W15407X	15,1	-	-	-	-	-	-	
4 ¹ / ₂	87,5	114,8	W15408IX	15,1	-	-	-	-	-	-	
4 ⁹ / ₁₆	87,5	114,8	W15409IX	15,1	-	-	-	-	-	-	
4 ⁵ / ₈	87,5	114,8	W15410IX	15,1	4 ⁵ / ₈ - 3 ¹⁵ / ₁₆	W15410R315	4 ⁵ / ₈ - 3 ⁷ / ₈	W15410R314	4 ⁵ / ₈ - 3 ³ / ₄	W15410R312	
-	-	-	-	-	-	4 ⁵ / ₈ - 3 ¹ / ₂	W15410R308	-	-	-	
-	-	-	-	-	-	-	-	-	-	-	

¹⁾ Siehe die Tabelle auf Seite 128 für eine Übersicht über die Größen von Sechskant-Bolzen, Muttern und die betreffenden Schraubenmaße.

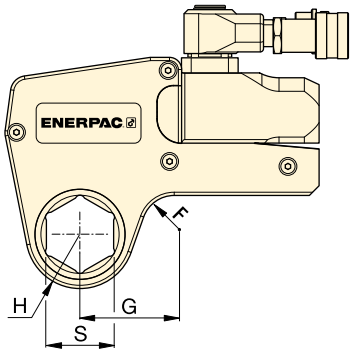

Nenn Drehmoment bei 690 bar:

30.506 Nm

Sechskantbereich:

2¹⁵/₁₆ - 5³/₈ Zoll

Maximaler Betriebsdruck:

690 bar

W

Serie

X-Edition



▼ AUSWAHLDIAGRAMM

Modell-Nr. Antriebs-einheit	Sechskant-größe ¹⁾ S (Zoll)	Kopf-radius H (mm)	Abm. G (mm)	Modell-nummer	Gewicht (kg)	Sechskantgröße (Zoll)		Sechskantgröße (Zoll)		Sechskantgröße (Zoll)	
						Modell-nummer	Modell-nummer	Modell-nummer	Modell-nummer		
W22000X	2 ¹⁵ / ₁₆	67,0	102,1	W22215X	22,1	-	-	-	-	-	-
	3	67,0	102,1	W22300X	22,0	-	-	-	-	-	-
	3 ¹ / ₁₆	67,0	102,1	W22301X	21,9	-	-	-	-	-	-
	3 ¹ / ₈	67,0	102,1	W22302X	21,6	3 ¹ / ₈ - 2 ³ / ₈	W22302R206	3 ¹ / ₈ - 2 ³ / ₁₆	W22302R203	-	-
	3 ³ / ₁₆	72,4	107,4	W22303X	22,9	-	-	-	-	-	-
	3 ¹ / ₄	72,4	107,4	W22304X	22,8	-	-	-	-	-	-
	3 ⁵ / ₁₆	72,4	107,4	W22305X	22,6	-	-	-	-	-	-
	3 ³ / ₈	72,4	107,4	W22306X	22,5	-	-	-	-	-	-
	3 ⁷ / ₁₆	72,4	107,4	W22307IX	22,8	-	-	-	-	-	-
	3 ¹ / ₂	72,4	107,4	W22308X	22,2	3 ¹ / ₂ - 2 ³ / ₄	W22308R212	3 ¹ / ₂ - 2 ⁹ / ₁₆	W22308R209	3 ¹ / ₂ - 2 ³ / ₈	W22308R206
	3 ⁹ / ₁₆	77,9	113,0	W22309X	23,4	-	-	-	-	-	-
	3 ⁵ / ₈	77,9	113,0	W22310X	23,3	-	-	-	-	-	-
	3 ¹¹ / ₁₆	77,9	113,0	W22311X	23,1	-	-	-	-	-	-
	3 ³ / ₄	77,9	113,0	W22312X	22,9	3 ³ / ₄ - 2 ¹⁵ / ₁₆	W22312R215	-	-	-	-
	3 ¹³ / ₁₆	77,9	113,0	W22313X	22,8	-	-	-	-	-	-
	3 ⁷ / ₈	77,9	113,0	W22314X	22,6	3 ⁷ / ₈ - 3 ¹ / ₈	W22314R302	3 ⁷ / ₈ - 2 ¹⁵ / ₁₆	W22314R215	3 ⁷ / ₈ - 2 ³ / ₄	W22314R212
	3 ¹⁵ / ₁₆	85,1	119,9	W22315X	24,3	-	-	-	-	-	-
	4	85,1	119,9	W22400X	24,1	-	-	-	-	-	-
	4 ¹ / ₁₆	85,1	119,9	W22401IX	24,0	-	-	-	-	-	-
	4 ¹ / ₈	85,1	119,9	W22402X	23,6	-	-	-	-	-	-
	4 ³ / ₁₆	85,1	119,9	W22403IX	23,6	-	-	-	-	-	-
	4 ¹ / ₄	85,1	119,9	W22404X	24,6	4 ¹ / ₄ - 3 ¹ / ₂	W22404R308	4 ¹ / ₄ - 3 ¹ / ₈	W22404R302	4 ¹ / ₄ - 2 ¹⁵ / ₁₆	W22404R215
	4 ⁵ / ₁₆	89,9	125,0	W22405X	24,6	-	-	-	-	-	-
	4 ³ / ₈	89,9	125,0	W22406X	24,5	-	-	-	-	-	-
	4 ⁷ / ₁₆	89,9	125,0	W22407X	24,3	-	-	-	-	-	-
	4 ¹ / ₂	89,9	125,0	W22408IX	24,1	-	-	-	-	-	-
	4 ⁹ / ₁₆	89,9	125,0	W22409IX	23,9	-	-	-	-	-	-
	4 ⁵ / ₈	89,9	125,0	W22410IX	23,6	4 ⁵ / ₈ - 3 ⁷ / ₈	W22410R314	4 ⁵ / ₈ - 3 ³ / ₄	W22410R312	4 ⁵ / ₈ - 3 ¹ / ₂	W22410R308
	4 ³ / ₄	95,0	130,0	W22412X	24,7	-	-	-	-	-	-
	4 ⁷ / ₈	95,0	130,0	W22414X	24,3	-	-	-	-	-	-
	5	95,0	130,0	W22500X	23,8	5 - 4 ¹ / ₄	W22500R404	5 - 4 ¹ / ₈	W22500R402	5 - 3 ⁷ / ₈	W22500R314
	5 ¹ / ₈	100,0	134,8	W22502X	25,0	-	-	-	-	-	-
5 ³ / ₁₆	100,0	134,8	W22503IX	24,8	-	-	-	-	-	-	
5 ¹ / ₄	100,0	134,8	W22504IX	24,5	-	-	-	-	-	-	
5 ³ / ₈	100,0	134,8	W22506X	23,9	5 ³ / ₈ - 4 ⁵ / ₈	W22506R410	5 ³ / ₈ - 4 ¹ / ₄	W22506R404	5 ³ / ₈ - 4 ¹ / ₈	W22506R402	
-	-	-	W22506X	23,9	5 ³ / ₈ - 3 ⁷ / ₈	W22506R314	-	-	-	-	

¹⁾ Siehe Seite 128 für Sechskantabmessungen von Bolzen, Muttern und Gewinde.

W35000X, Spannrad- & Reduziereinsätze, zöllig

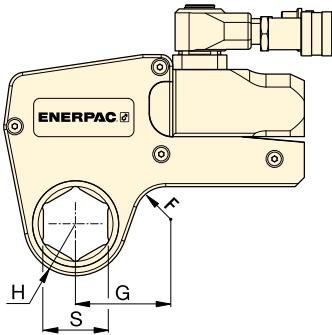

▼ AUSWAHLDIAGRAMM

Modell-Nr. Antriebs-einheit	Sechskant-größe ¹⁾	Kopf-radius	G	Modell-nummer	Gewicht (kg)	Sechskantbereich	
						Sechskant-größe (Zoll)	Modell-nummer
W35000X	S	H	(mm)				
	3 ¹ / ₈	76,0	126,8	W35302X	32,8	3 ¹ / ₈ - 2	W35302R200
	3 ³ / ₁₆	76,0	126,8	W35303X	32,7	-	-
	3 ¹ / ₄	76,0	126,8	W35304X	32,5	-	-
	3 ⁵ / ₁₆	76,0	126,8	W35305X	32,4	-	-
	3 ³ / ₈	76,0	126,8	W35306X	32,2	-	-
	3 ⁷ / ₁₆	76,0	126,8	W35307IX	32,0	-	-
	3 ¹ / ₂	76,0	126,8	W35308X	31,8	3 ¹ / ₂ - 2 ⁵ / ₁₆	W35308R205
	3 ⁹ / ₁₆	81,5	132,5	W35309X	32,4	-	-
	3 ⁵ / ₈	81,5	132,5	W35310X	33,3	-	-
	3 ¹¹ / ₁₆	81,5	132,5	W35311X	33,1	-	-
	3 ³ / ₄	81,5	132,5	W35312X	32,9	-	-
	3 ¹³ / ₁₆	81,5	132,5	W35313X	32,7	-	-
	3 ⁷ / ₈	81,5	132,5	W35314X	32,4	3 ⁷ / ₈ - 2 ¹¹ / ₁₆	W35314R211
	3 ¹⁵ / ₁₆	87,0	137,0	W35315X	34,1	3 ¹⁵ / ₁₆ - 2 ¹³ / ₁₆	W35315R213
	4	87,0	137,0	W35400X	33,9	-	-
	4 ¹ / ₁₆	87,0	137,0	W35401IX	33,7	-	-
	4 ¹ / ₈	87,0	137,0	W35402X	33,5	-	-
	4 ³ / ₁₆	87,0	137,0	W35403IX	33,3	-	-
	4 ¹ / ₄	87,0	137,0	W35404X	33,0	4 ¹ / ₄ - 3 ¹ / ₁₆	W35404R301
	4 ⁵ / ₁₆	93,0	143,0	W35405X	34,9	-	-
	4 ³ / ₈	93,0	143,0	W35406X	34,7	-	-
	4 ⁷ / ₁₆	93,0	143,0	W35407X	34,5	-	-
	4 ¹ / ₂	93,0	143,0	W35408IX	34,3	-	-
	4 ⁹ / ₁₆	93,0	143,0	W35409IX	34,1	-	-
	4 ⁵ / ₈	93,0	143,0	W35410IX	33,7	4 ⁵ / ₈ - 3 ⁵ / ₈	W35410R310
	4 ³ / ₄	98,5	148,5	W35412X	35,6	4 ³ / ₄ - 3 ³ / ₄	W35412R312
	4 ⁷ / ₈	98,5	148,5	W35414X	34,9	-	-
	5	98,5	148,5	W35500X	34,3	5 - 4	W35500R400
	5 ¹ / ₈	103,0	153,0	W35502X	35,8	5 ¹ / ₈ - 4 ¹ / ₈	W35502R402
	5 ³ / ₁₆	103,0	153,0	W35503IX	35,6	-	-
	5 ¹ / ₄	103,0	153,0	W35504IX	35,2	-	-
5 ³ / ₈	103,0	153,0	W35506X	34,6	5 ³ / ₈ - 4 ⁵ / ₁₆	W35506R405	
5 ¹ / ₂	108,5	158,5	W35508X	36,2	-	-	
5 ⁹ / ₁₆	108,5	158,5	W35509X	36,0	-	-	
5 ⁵ / ₈	108,5	158,5	W35510X	35,6	-	-	
5 ³ / ₄	108,5	164,0	W35512X	34,9	5 ³ / ₄ - 4 ³ / ₄	W35512R412	
5 ⁷ / ₈	114,0	164,0	W35514X	36,7	5 ⁷ / ₈ - 4 ⁷ / ₈	W35514R414	
6	114,0	164,0	W35600X	36,1	-	-	
6 ¹ / ₈	114,0	164,0	W35602X	35,3	6 ¹ / ₈ - 5 ¹ / ₈	W35602R502	

W
Serie
X-Edition



Nenn Drehmoment bei 690 bar:

47.454 Nm

Sechskantbereich:

3¹/₈ - 6¹/₈ Zoll

Maximaler Betriebsdruck:

690 bar



Backup-Schlüssel

Wird verwendet, um zu verhindern, dass sich die Mutter beim Anziehen oder Lösen mitdreht. Zwei Sechskantgrößen für ein Werkzeug.

Seite: 11



Größen von Sechskant-Bolzen und Muttern

Siehe die Tabelle mit den Größen von Sechskant-Bolzen, Muttern und den betreffenden Schraubenmaßen.

Seite: 128

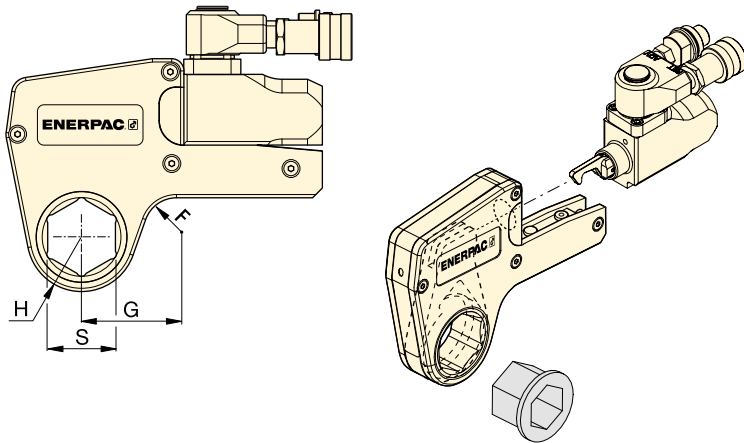

W
Serie
X-Edition



Sechskantbereich:
24 - 105 mm

Maximaler Betriebsdruck:
690 bar

▼ AUSWAHLDIAGRAMM

Modell-Nr. Antriebs- einheit	Sechskant- größe ¹⁾	Kopf- radius	Abm.	Modell- nummer	🏋️ (kg)	Sechskant		Sechskant		Sechskant	
						Sechskant (mm)	Modell- nummer	Sechskant (mm)	Modell- nummer	Sechskant (mm)	Modell- nummer
W2000X (2766 Nm)	30	31	54	W2103X	2,1	-	-	-	-	-	-
	32	31	54	W2104X	2,1	-	-	-	-	-	-
	36	31	54	W2107X	2,1	-	-	-	-	-	-
	38	34	58	W2108X	2,2	-	-	-	-	-	-
	41	34	58	W2110X	2,2	41 - 32	W2110R104	41 - 30	W2110R103	41 - 24	W2110R024M
	46	34	61	W2113X	2,2	46 - 36	W2113R107	46 - 32	W2113R104	-	-
	50	39	63	W2200X	2,2	50 - 41	W2200R110	50 - 36	W2200R107	-	-
	55	42	69	W2203X	2,3	55 - 46	W2203R113	55 - 41	W2203R110	55 - 36	W2203R107
	60	45	65	W2206X	2,2	60 - 50	W2206R200	60 - 46	W2206R113	60 - 41	W2206R110
	-	-	-	-	-	-	60 - 36	W2206R107	-	-	-
W4000X (5661 Nm)	36	37	61	W4107X	3,7	-	-	-	-	-	-
	41	37	61	W4110X	3,7	-	-	-	-	-	-
	46	40	64	W4113X	3,8	-	-	-	-	-	-
	50	42	67	W4200X	3,9	50 - 36	W4200R107	-	-	-	-
	55	44	73	W4203X	4,0	55 - 41	W4203R110	55 - 36	W4203R107	55 - 32	W4203R104
	60	47	71	W4206X	4,1	60 - 50	W4206R200	60 - 46	W4206R113	60 - 36	W4206R107
	65	50	76	W4209X	4,1	65 - 55	W4209R203	65 - 50	W4209R200	65 - 46	W4209R113
	70	53	78	W4212X	4,2	70 - 60	W4212R206	70 - 55	W4212R203	-	-
	75	55	82	W4215X	4,3	75 - 65	W4215R209	75 - 60	W4215R206	-	-
	-	-	-	W4215X	-	75 - 55	W4215R203	75 - 50	W4215R200	-	-
W8000X (11.484 Nm)	80	59	84	W4302X	-	-	-	80 - 70	W4302R212	80 - 65	W4302R209
	-	-	-	W4302X	-	80 - 55	W4302R203	80 - 50	W4302R200	-	-
	85	62	86	W4085MX	4,5	-	-	-	-	-	-
	50	45	78	W8200X	8,1	-	-	-	-	-	-
	55	48	80	W8203X	8,1	-	-	-	-	-	-
	60	51	83	W8206X	8,1	-	-	-	-	-	-
	65	56	85	W8209X	8,1	65 - 50	W8209R200	-	-	-	-
	70	56	85	W8212X	7,9	70 - 55	W8212R203	-	-	-	-
	75	58	85	W8215X	7,9	75 - 60	W8215R206	75 - 55	W8215R203	-	-
	80	61	90	W8302X	8	80 - 65	W8302R209	80 - 60	W8302R206	80 - 55	W8302R203
	-	-	-	-	-	80 - 50	W8302R200	-	-	-	-
	85	66	92	W8085MX	8,2	85 - 70	W8085R070M	85 - 65	W8085R065M	85 - 60	W8085R060M
	-	-	-	-	-	85 - 55	W8085R055M	-	-	-	-
	90	74	103	W8090MX	8,8	90 - 75	W8090R075M	-	-	-	-
	95	74	103	W8312X	8,8	95 - 80	W8312R302	95 - 75	W8312R215	-	-
100	80	110	W8315X	9,3	-	-	-	-	-	-	
105	80	110	W8402X	9,3	-	-	-	-	-	-	

¹⁾ Siehe Seite 128 für Sechskantabmessungen von Bolzen, Muttern und Gewinde.

Spannrad- & Reduziereinsätze, metrisch

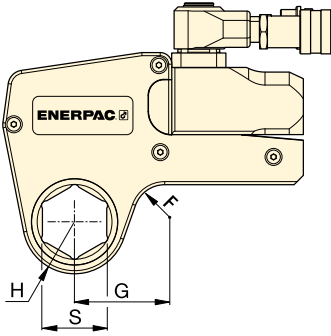

Sechskantbereich:

50 - 155 mm

Maximaler Betriebsdruck:

690 bar

W

Serie

X-Edition



▼ AUSWAHLDIAGRAMM

Modell-Nr. Antriebs-einheit	Sechskant-größe ¹⁾	Kopf-radius	Abm.	Modell-nummer	🔑	🔑		🔑	
						Sechskant (mm)	Modell-nummer	Sechskant (mm)	Modell-nummer
	S (mm)	H (mm)	G (mm)		(kg)				
W15000X (20.785 Nm)	65	59	89	W15209X	13,6	-	-	-	-
	70	59	89	W15212X	13,6	-	-	-	-
	75	62	91	W15215X	13,7	-	-	-	-
	80	65	93	W15302X	13,8	80 - 65	W15302R209	-	-
	85	70	97	W15085MX	14,1	85 - 70	W15085R070M	-	-
	90	75	102	W15090MX	14,5	90 - 75	W15090R75M	-	-
	95	75	102	W15312X	14,6	95 - 80	W15312R302	95 - 75	W15312R215
	100	81	103	W15315X	14,8	-	-	-	-
	105	81	103	W15402X	14,8	105 - 90	W15402R090M	-	-
	110	88	115	W15405X	15,1	110 - 95	W15110R095M	-	-
	115	88	115	W15115MX	15,1	115 - 100	W15115R100M	-	-
W22000X (30.506 Nm)	75	67	102	W22215X	22,0	-	-	-	-
	80	67	102	W22302X	21,6	80-60	W22302R206	80 - 55	W22302R203
	85	73	107	W22085MX	22,5	85-65	W22085MR209	85 - 60	W22085MR206
	90	78	113	W22090MX	23,4	90-70	W22090MR212	90 - 60	W22090MR206
	95	78	113	W22312X	22,9	95-75	W22312R215	-	-
	100	85	120	W22315X	24,3	-	-	-	-
	105	85	120	W22402X	23,4	-	-	-	-
	110	90	125	W22405X	24,6	-	-	-	-
	115	90	125	W22115MX	24,0	-	-	-	-
	120	95	130	W22412X	24,7	-	-	-	-
	123	95	130	W22123MX	24,4	-	-	-	-
	130	100	135	W22502X	25,0	-	-	-	-
	135	100	135	W22506X	23,9	135 - 105	W22506R402	-	-
W35000X (47.454 Nm)	80	77	129	W35302X	32,8	80 - 50	W35302R200	-	-
	85	77	129	W35085MX	32,3	-	-	-	-
	90	82	135	W35090MX	33,5	90 - 60	W35090R206	-	-
	95	82	135	W35312X	32,9	-	-	-	-
	100	88	139	W35315X	34,1	-	-	-	-
	105	88	139	W35402X	33,5	-	-	-	-
	110	94	146	W35405X	34,9	110 - 85	W35405R085M	-	-
	115	94	146	W35115MX	34,2	-	-	-	-
	120	100	153	W35412X	35,6	120 - 95	W35412R312	-	-
	123	100	153	W35123MX	35,0	-	-	-	-
	130	104	160	W35502X	35,8	130 - 105	W35502R402	-	-
	135	104	160	W35506X	34,6	135 - 110	W35506R405	-	-
	140	110	163	W35508X	36,2	140 - 115	W35508R115M	-	-
	145	110	163	W35512X	34,9	145 - 120	W35512R412	-	-
	150	115	169	W35514X	36,7	-	-	-	-
	151	115	169	W35151MX	36,5	-	-	-	-
	155	115	169	W35602X	35,3	155 - 130	W35602R502	-	-

¹⁾ Siehe Seite 128 für Sechskantabmessungen von Bolzen, Muttern und Gewinde.

▼ W4206SL Bi-Hexagonalkassette mit W4000X Antriebseinheit



Vielseitigkeit

- **Schlanke, abgestufte Baubreite ermöglicht Einsatz bei schwer zugänglichen Bolzen, bei denen andere Werkzeuge passen müssen**
- **Bi-Hexagonale Kassette ermöglicht doppelt so viel Positionierungspunkte auf Mutter oder Bolzen**
- **Robuster, an der Oberseite montierter Hebel stört nicht und ermöglicht ein sicheres Anziehen an schwer zugänglichen Stellen**
- **Verwendet die gleiche Antriebseinheit wie die Hexagon-Kassetten der W-Serie**

Leistung

- **Premiumkomponenten garantieren im Vergleich zu Werkzeugen von Mitbewerbern unübertroffene Langlebigkeit**

Nutzungsfreundlich

- **Wenige bewegliche Teile sind leicht zugänglich, um eine schnelle Wartung vor Ort zu gewährleisten**
- **Schnellauslösung der Antriebseinheit ermöglicht schnellen Kassettenaustausch, kein Werkzeug erforderlich**
- **An der Oberseite montierter gerader Hebel für bessere Handhabung des Werkzeugs und zusätzliche Sicherheit**

Präzision

- **Konstantes Drehmoment bietet $\pm 3\%$ Präzision über den vollen Hub**
- **Jede Kassette wird Kalibrierungszertifikat ausgeliefert.**

An schwer zugänglichen Stellen einsetzbar und extrem belastbar. Der UltraSlim-Drehmomentschlüssel ist die optimale Verschraubungslösung für Flansche der Öl- und Gasindustrie. ►

Die einfache Lösung für schwer zugängliche Bereiche



UltraSlim: Für engste Räume konzipiert

Die abgestufte Baubreite bietet Zugang zu engsten Räumen. UltraSlim-Kassetten gelangen auch an Stellen, wo Standardlösungen versagen.



Unübertroffene Leistung

Extrem widerstandsfähige Komponenten arbeiten auch dort weiter, wo andere versagen.



An der Oberseite montierter gerader Hebel

Der an der Oberseite montierte, gerade Hebel ist Standard und ermöglicht eine sichere und

bequeme Positionierung bei schwer zugänglichen Verschraubungsanwendungen.

Gerader Hebel (Standard)	SWH6S
Abgewinkelter Hebel (optional)	SWH6A



ATEX zertifiziert und mit Kalibrierungszertifikat ausgeliefert

Alle UltraSlim Kassetten sind ATEX- und CE-zertifiziert, werkseitig kalibriert und werden mit Kalibrierungszertifikat ausgeliefert.



UltraSlim Bi-Hexagonalkassetten



UltraSlim Bi-Hexagonal-kassetten

Für schwer zugängliche Verschraubungsanwendungen muss die Breite des Drehmomentschlüssels erheblich reduziert werden. Für den Bediener des Werkzeugs war dies bislang mit einer äußerst geringen Lebensdauer des Werkzeugs und/oder einem reduzierten Drehmoment verbunden.

Durch die Verwendung hochwertigster Werkstoffe, optimierter Geometrie und Anbringung des Positionierungshebels an der Oberseite des Werkzeugs, um ein sicheres Anziehen zu gewährleisten, bieten die UltraSlim-Kassetten von Enerpac ein höheres Drehmoment, Zugang zu engen Stellen und eine hohe Lebensdauer des Produkts.*

Haltbarkeit der Schlüsselkomponenten*

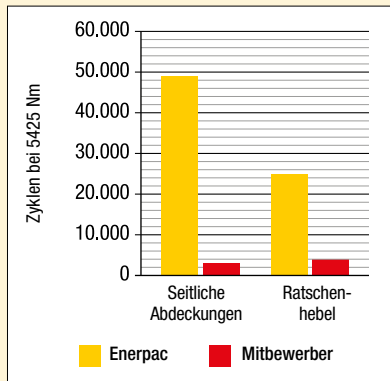

* Durchschnittliche Testergebnisse, wobei drei Enerpac 46 mm UltraSlim-Kassetten und drei 46 mm Kassetten eines Mitbewerbers bei 5425 Nm und 50.000 Zyklen getestet wurden. Die seitlichen Abdeckungen von Enerpac sind während der gesamten Testdauer nicht gebrochen.

W-SL Serie UltraSlim



Nenn Drehmoment:
5911 Nm

Bi-Hexagonaler Größenbereich:
46 - 75 mm

Maximaler Betriebsdruck:
690 bar



Pumpen für Drehmomentschlüssel

Hydraulische und elektrische Drehmomentschlüsselpumpen, die für den Einsatz mit hydraulischen Drehmomentschlüsseln ideal geeignet sind.

Seite: **45**



Zwillingsschläuche

Benutzen Sie Enerpac Drehmomentschlüsselschläuche der Serie THQ-700 mit Drehmomentschlüsseln

der W-Serie, um die Kompatibilität Ihres Hydrauliksystems zu wahren.

6 m lang, 2 Schläuche	THQ-706T
12 m lang, 2 Schläuche	THQ-712T

Seite: **86**

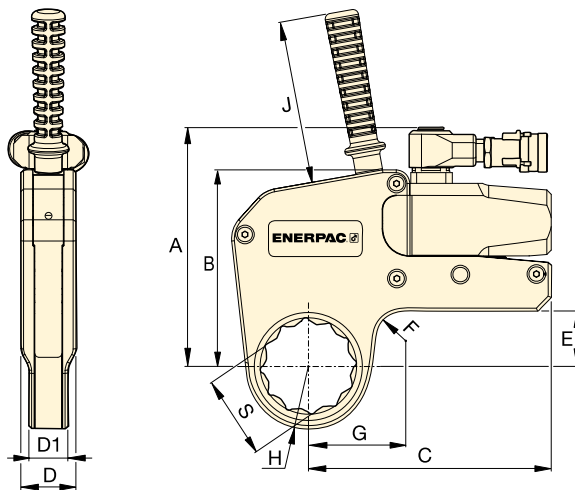

▼ AUSWAHLTABELLE

Bi-Hexagonale Größe		Nenn Drehmoment @ 690 bar (Nm)	UltraSlim-Kassette * Modell-Nr.	Min. Drehmoment @ 69 bar (Nm)	Nasenradius H (mm)	Abmessungen (mm)										Antriebs-einheit Modell-Nr.** (separat erhältlich)	
(mm)	(Zoll)					G	A	B	C	D	D1	E	F	J	(kg)		
S																	
46	1 ⁹ / ₁₆	2685	W2113SL	269	36,5	59,6											2,2
55	2 ³ / ₁₆	2685	W2203SL	269	41,5	63,2	140,7	109,3	147,7	32,4	25,4	24,0	20,0	120			2,2
60	2 ³ / ₈	2685	W2206SL	269	44,5	65,1											2,2
55	2 ³ / ₁₆	5911	W4203SL	591	44,0	68,7											4,6
60	2 ³ / ₈	5911	W4206SL	591	48,0	71,6											4,7
65	2 ⁹ / ₁₆	5911	W4209SL	591	50,5	74,1	175,6	144,5	178,5	40,5	28,6	40,8	20,0	120			4,7
70	2 ³ / ₄	5911	W4212SL	591	53,5	75,6											4,7
75	2 ¹⁵ / ₁₆	5911	W4215SL	591	56,0	76,0											4,7

* Bi-Hexagonale Kassette wird mit einem an der Oberseite montierten, geraden Hebel ausgeliefert.

** Kassette kann auch mit W2000PX- und W4000PX-Antriebseinheiten verwendet werden, mit Kipp- und Schwenkkupplung. Gewicht der Antriebseinheit W2000X = 1,4 kg; W4000X = 2,0 kg.

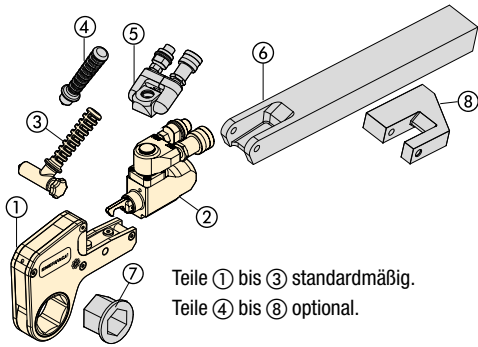

- ① Sechskant-Spannrad
- ② Antriebseinheit
- ③ Abgewinkelter Positionierungshebel
- ④ Gerader Positionierungshebel
- ⑤ Kipp- und Schwenkkupplung
- ⑥ Erweiterter Abstützarm
- ⑦ Reduziereinsatz
- ⑧ Abstützfuß

Teile ① bis ③ standardmäßig.
Teile ④ bis ⑧ optional.

**TSP
WTE
WRP
Serie**



TSP-Serie, Kipp- und Schwenkkupplung

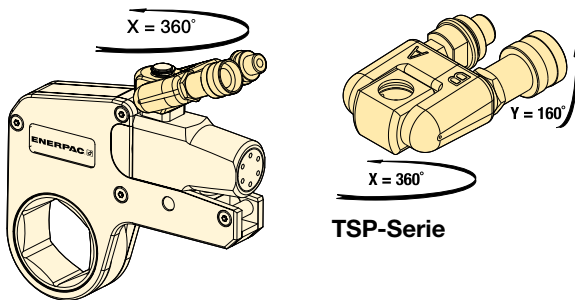

TSP-Serie

- Robuste formschüssige Bauweise
- 360° X-Achsen- und 160° Y-Achsen-Drehung
- Erhöht die Werkzeugeinsatzmöglichkeiten unter beengten Raumverhältnissen
- Vereinfachte Anbringung der Druckschläuche
- Inklusive Kupplungsstecker und -Kupplungsmuffen

Für Drehmomentschlüssel Modellnummer	Modell- nummer ¹⁾	Max. Druck (bar)	 (kg)
W2000X, W4000X, W8000X, W15000X, W22000X, W35000X	TSP300	690	0,2

¹⁾ Bei der Bestellung einer Antriebseinheit der W-Serie (X-Edition) mit TSP300 Neigungs- und Schwenkkupplung, geben Sie bei der Modellnummer des Werkzeugs vor dem "X" ein "P" ein, Beispiel: **W2000PX**. TSP300 wurde speziell für Werkzeuge der X-Edition konzipiert und ist nicht kompatibel mit Werkzeugen der Standardedition. Für Austauschteile von vorhandenen Werkzeugen siehe die Reparaturanleitung auf www.enerpac.com

WTE-Serie, Erweiterter Abstützarm

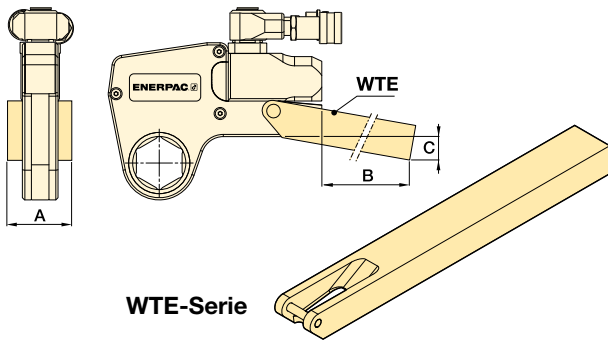

WTE-Serie

- Im gesamten Drehmomentbereich einsetzbar
- Erhöht die Werkzeugeinsatzmöglichkeiten unter beengten Raumverhältnissen.

Für Drehmoment- schlüssel Modellnummer	Modell- nummer	Abmessungen (mm)			 (kg) *
		A	B	C	
W2000X	WTE20	56	398	76	2,6
W4000X	WTE40	66	436	74	4,6
W8000X	WTE80	85	449	55	7,6
W15000X	WTE150	102	498	72	12,0
W22000X	WTE220	114	524	77	17,3
W35000X	WTE350	127	419	133	17,8

* Die Gewichtsangaben gelten nur für das Zubehör ohne Drehmomentschlüssel.

WRP-Serie, Flache Abstützfüße

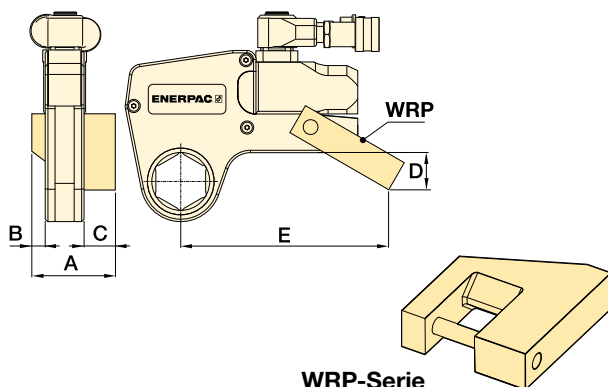

WRP-Serie

- Austauschbare, leichte Konstruktion
- Ermöglichte versetzte Abstützung, wenn Inline-Abstützung nicht verfügbar ist.

Für Dreh- moment- schlüssel	Modell- nummer	Abmessungen (mm)					 (kg) *
		A	B	C	D	E	
W2000X	WRP20	84	16	35	45	148	0,4
W4000X	WRP40	109	21	47	59	190	0,8
W8000X	WRP80	137	26	57	69	223	2,0
W15000X	WRP150	165	32	69	87	257	3,9
W22000X	WRP220	207	37	91	134	317	7,2
W35000X	WRP350	225	42	91	182	367	10,6

* Die Gewichtsangaben gelten nur für das Zubehör ohne Drehmomentschlüssel.

Anwendungsvorschläge der Verschraubungstechnik

Die professionellen Enerpac Stahl-Drehmomentschlüssel bieten einer Vielzahl von Industriezweigen zuverlässige Verschraubungslösungen.

S3000X Vierkantantrieb-Drehmomentschlüssel bei Windkraftanlagenerrichtung und Wartung

Benutzung der S3000X bei der Verschraubung von Windkraftanlagensegmenten. Zum Anziehen der Schrauben an Windkraftanlagensegmenten wird eine robuste aber trotzdem platzsparende Lösung verlangt. Die große Anzahl Schrauben erfordert ein Werkzeug mit dem an allen Verbindungssegmenten identische Vorspannungen erzielt und aufrechterhalten werden können. Enerpac Drehmomentschlüssel der S-Serie wurden gewählt, weil sie eine einfache und zuverlässige Arbeitsweise bieten und genaue und reproduzierbare Ergebnisse liefern.



Flachdrehmomentschlüssel W4000X an API-Rohrflansch

In der Erdöl- und Gasindustrie sowie in der petrochemischen und Verarbeitungsindustrie stellt die kontrollierte Verschraubung von Pipeline-Verbindungen, Ventilen, Pumpen und Maschinen eine Herausforderung dar. Die beschränkte Zugänglichkeit dieses Flansches war durch den Einsatz eines Enerpac Drehmomentschlüssels der W-Serie kein Problem. Diese Schlüssel ermöglichen die zuverlässige und kontrollierte Verschraubung aller Bolzen mit einem gleichmäßigen und gleichbleibenden Drehmoment.

S3000X an einem Flansch der Öl- und Gasindustrie

Bei der Wartung sind für die Fertigung kurze Wartezeiten wichtig. Schlüssel der S-Serie werden gewählt, weil sie pro Hub einen großen Mutterndrehwinkel ermöglichen und so Geschwindigkeit und Genauigkeit in einem ergonomischen Kompaktwerkzeug bieten.



▼ RSL-Antriebseinheiten mit austauschbarer RLP-Sechskant-Kassette und RSQ-Vierkant-Kassette



Sicherheit und Leistung

- Innovatives Design, bei dem alle beweglichen Teile in jeder Hinsicht einbezogen und Quetschpunkte minimiert werden
- Drehwinkel von 30-35° des Arbeitshubs sorgt für zusätzliche Produktivität bei gleichzeitiger Vermeidung von Werkzeugverkantung, wie es bei einigen Drehmomentschlüsselkonstruktionen üblich ist.

Bedienungsfreundlichkeit

- Einfache robuste Stahlkonstruktion mit nur drei beweglichen Teilen für geringeren Wartungsaufwand
- Erhältlich mit robusten, beidseitig und an der Oberseite der Kassetten montierbaren Hebeln für optimale Manövrierbarkeit
- Konzipiert für optimales Festigkeits-/Gewichtsverhältnis und Drehmoment-/Gewichtsverhältnis
- Minimaler Ansatzradius für problemlose Werkzeugpassung.

Vielseitigkeit

- Wechselkassettenkonstruktion
- Große Auswahl an Sechskantgrößen für die unterschiedlichsten Anwendungen
- Abstützarm mit einfachem Dialock für schnellen Wechsel
- Für die unterschiedlichsten Anwendungen im Energiesektor sowie in der Öl- und Gasindustrie.

Genauigkeit

- Genauigkeit von $\pm 3\%$.

Setzt neue Standards in Bezug auf Sicherheit, Bedienungsfreundlichkeit und Leistung



Optionen und Zubehör für Drehmomentschlüssel

Für maximale Vielseitigkeit ist optionales Zubehör erhältlich. Um eine optimale Lösung für Ihre Anwendung zu finden, wenden Sie sich bitte an Ihren Enerpac Vertragshändler.

Seite: 33



Backup-Schlüssel

Wird verwendet, um zu verhindern, dass sich die Mutter beim Anziehen oder Lösen mitdreht. Zwei Sechskantgrößen für ein Werkzeug.

Schlüsselweite (A/F)		Modell-Nr. des Backup-Schlüssels
mm	Zoll	
27 - 32	1 ¹ / ₁₆ - 1 ¹ / ₄ "	BUS 01
36 - 41	1 ⁷ / ₁₆ - 1 ⁵ / ₈ "	BUS 02
46 - 50	1 ¹³ / ₁₆ - 2"	BUS 03
55 - 60	2 ³ / ₁₆ - 2 ³ / ₈ "	BUS 04
65 - 70	2 ⁹ / ₁₆ - 2 ³ / ₄ "	BUS 05
75 - 80	2 ¹⁵ / ₁₆ - 3 ¹ / ₈ "	BUS 06
-	3 ¹ / ₂ - 3 ⁷ / ₈ "	BUS 07
-	4 ¹ / ₄ - 4 ⁵ / ₈ "	BUS 08
85 - 90	-	BUS 09
95 - 100	3 ³ / ₄ - 3 ¹⁵ / ₁₆ "	BUS 10
105 - 110	4 ¹ / ₈ - 4 ¹⁵ / ₁₆ "	BUS 11
115 - 120	-	BUS 12

Seite: 11



Drehmomentschlüsselpumpen

Besuchen Sie enerpac.com für elektrische und luftbetriebene Pumpen für Drehmomentschlüssel, die für den Einsatz mit hydraulischen Drehmomentschlüsseln ideal geeignet sind.

Seite: 45

Antriebseinheiten für Sechskant- und Vierkant-Kassetten



Ein Antrieb, zwei Werkzeuge
Eine hydraulische Antriebseinheit der RSL-Serie

passt zur RLP-Sechskant-Kassette oder RSQ-Vierkant-Kassette.

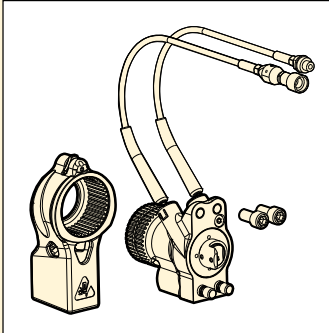

RSL

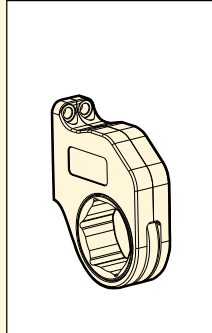

RLP... / RLP...SL

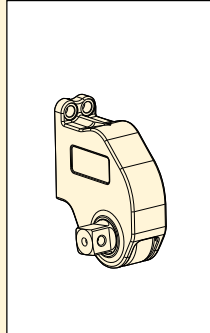

RSQ

▼ RSL-Antriebseinheit für Drehmomentschlüssel mit flacher Sechskant-Kassette der RLP-Serie

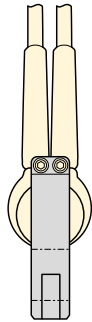
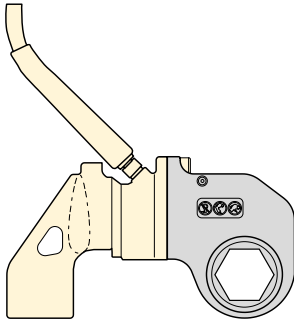

▼ Wenden Sie sich an Enerpac, um optionale Hebel zu erhalten.

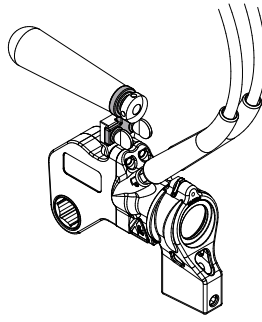

▼ RSL-Antriebseinheit für Drehmomentschlüssel abgebildet mit RSQ-Vierkant-Kassette

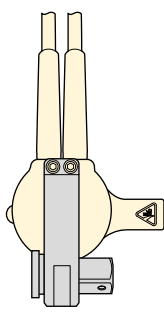
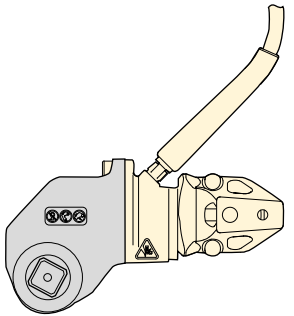

▼ Wenden Sie sich an Enerpac, um optionale Hebel zu erhalten.

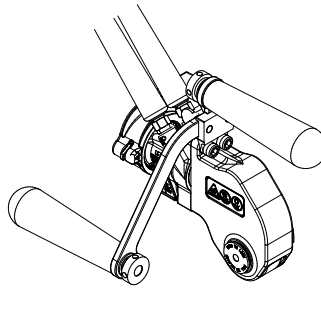

▼ AUSWAHLTABELLE

Schlüsselweitebereich, (A/F) (Für Größen und Modellnummern siehe Seiten 28 - 32)		Modellnummer der Antriebseinheit	Maximales Drehmoment		 (kg)
(Zoll)	(mm)		(Ft.lbs)	(Nm)	
7/8 - 2 3/8	26 - 60	RSL 1500	1408	1909	1,6
1 5/16 - 2 15/16	33 - 75	RSL 3000	3080	4176	2,6
1 11/16 - 3 1/8	46 - 80	RSL 5000	5303	7190	4,1
2 3/8 - 3 1/8	60 - 80	RSL 8000	7862	10.659	4,9
2 7/16 - 4 5/8	62 - 110	RSL 11000	11.154	15.123	5,3
2 15/16 - 4 3/8	75 - 115	RSL 19000	18.843	25.547	9,1
3 1/8 - 6 1/8	80 - 155	RSL 28000	28.002	37.965	10,0

RSL-Serie



Maximales Drehmoment bei 690 bar:
1909 - 37.965 Nm

Sechskant-Reihe:
7/8 - 6 1/8 Zoll

Sechskantbereich:
26 - 155 mm

Maximaler Betriebsdruck:
690 bar



Wählen Sie das geeignete Drehmoment aus: Verschraubungssoftware

Benutzen Sie die Verschraubungssoftware und lassen Sie sich über Werkzeugauswahl, Schraubenlastberechnungen und Werkzeugdruckeinstellungen informieren. Ein kombinierter Bericht mit Anwendungsdatenblatt und Verschraubungsprüfbericht steht ebenfalls zur Verfügung.

Seite: 126



Zwillingsschläuche

Benutzen Sie THQ-Zwillingsschläuche mit RSL-Drehmomentschlüsseln um die Kompatibilität Ihres Hydrauliksystems zu wahren.

86



Flache Sechskant-Kassetten der RLP-Serie

Für Sechskant-Kassetten in metrischen und imperialen Größen siehe die Seiten 28-32.

Seite: 28



RSQ-Vierkantantriebskassetten

RSQ-Vierkant-Kassetten sind austauschbar mit RLP-Sechskant-Kassetten. Alle verwenden die gleiche RSL-Antriebseinheit.

Seite: 36

Sechskant-Kassetten für RSL-Serie

Sechskantbereich:
7/8 - 6 1/8 Zoll

Sechskantbereich:
26 - 155 mm

Maximaler Betriebsdruck:
690 bar

**RSL-
Serie**

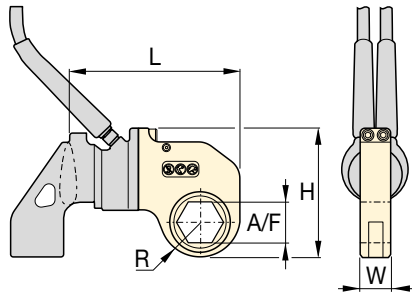

Slimline Sechskant-Kassetten

Für schwer zugängliche Anwendungen sind RLP...SL Sechskant-Kassetten mit abgestufter Baubreite erhältlich. Slimline-Kassetten verwenden die

gleiche Antriebseinheit wie die RLP-Standardkassetten.

Seite: **35**

▼ AUSWAHLTABELLE

Modell-Nr. der Antriebseinheit	Schlüsselweite (A/F)		Modell-Nr. der Sechskant-Kassette	Maximales Drehmoment		Abmessungen (Zoll)				Abmessungen (lbs)	Abmessungen (mm)				Abmessungen (kg)
	(Zoll)	(mm)		(Ft.lbs)	(Nm)	R	L	W	H		R	L	W	H	
RSL5000	1 11/16	-	RLP5111	2600	3526	1.61	9.08	1.75	6.52	6.6	40,9	230,6	44,5	165,6	3,0
	1 3/4	-	RLP5112	2600	3526	1.61	9.08	1.75	6.52	6.6	40,9	230,6	44,5	165,6	3,0
	1 13/16	46	RLP5113	2600	3526	1.61	9.08	1.75	6.52	6.6	40,9	230,6	44,5	165,6	3,0
	1 7/8	-	RLP5114	2600	3526	1.61	9.08	1.75	6.52	6.6	40,9	230,6	44,5	165,6	3,0
	1 15/16	-	RLP5115	2600	3526	1.61	9.08	1.75	6.52	6.6	40,9	230,6	44,5	165,6	3,0
	2	50	RLP5200	2600	3526	1.61	9.08	1.75	6.52	6.6	40,9	230,6	44,5	165,6	3,0
	2 1/16	-	RLP5201	3500	4746	1.71	9.18	1.75	6.62	6.5	43,4	233,2	44,5	168,1	2,9
	2 1/8	-	RLP5202	3500	4746	1.71	9.18	1.75	6.62	6.5	43,4	233,2	44,5	168,1	2,9
	2 3/16	55	RLP5203	3500	4746	1.71	9.18	1.75	6.62	6.5	43,4	233,2	44,5	168,1	2,9
	2 1/4	-	RLP5204	4500	6102	1.87	9.34	1.75	6.78	7.0	47,5	237,2	44,5	172,2	3,2
	2 5/16	-	RLP5205	4500	6102	1.87	9.34	1.75	6.78	7.0	47,5	237,2	44,5	172,2	3,2
	2 3/8	60	RLP5206	4500	6102	1.87	9.34	1.75	6.78	7.0	47,5	237,2	44,5	172,2	3,2
	2 7/16	62	RLP5207	5303	7191	2.01	9.48	1.75	6.92	7.0	51,1	240,8	44,5	175,8	3,2
	2 1/2	63	RLP5208	5303	7191	2.01	9.48	1.75	6.92	7.0	51,1	240,8	44,5	175,8	3,2
	2 9/16	65	RLP5209	5303	7191	2.01	9.48	1.75	6.92	7.0	51,1	240,8	44,5	175,8	3,2
	2 5/8	-	RLP5210	5303	7191	2.16	9.63	1.75	7.07	7.5	54,9	244,6	44,5	179,6	3,4
	2 11/16	-	RLP5211	5303	7191	2.16	9.63	1.75	7.07	7.5	54,9	244,6	44,5	179,6	3,4
	2 3/4	70	RLP5212	5303	7191	2.16	9.63	1.75	7.07	7.5	54,9	244,6	44,5	179,6	3,4
	2 13/16	-	RLP5213	5303	7191	2.24	9.71	1.75	7.15	7.5	56,9	246,6	44,5	181,6	3,4
	2 7/8	-	RLP5214	5303	7191	2.24	9.71	1.75	7.15	7.5	56,9	246,6	44,5	181,6	3,4
2 15/16	75	RLP5215	5303	7191	2.24	9.71	1.75	7.15	7.5	56,9	246,6	44,5	181,6	3,4	
3	-	RLP5300	5303	7191	2.26	9.73	1.75	7.17	7.2	57,4	247,1	44,5	182,1	3,3	
3 1/16	-	RLP5301	5303	7191	2.26	9.73	1.75	7.17	7.2	57,4	247,1	44,5	182,1	3,3	
3 1/8	80	RLP5302	5303	7191	2.26	9.73	1.75	7.17	7.2	57,4	247,1	44,5	182,1	3,3	
RSL8000	2 3/8	60	RLP8206	4500	6102	1.87	9.53	2.25	7.00	8.9	47,5	242,1	57,2	177,8	4,0
	2 7/16	62	RLP8207	5800	7865	2.01	9.67	2.25	7.13	9.0	51,1	245,6	57,2	181,1	4,1
	2 1/2	63	RLP8208	5800	7865	2.01	9.67	2.25	7.13	9.0	51,1	245,6	57,2	181,1	4,1
	2 9/16	65	RLP8209	5800	7865	2.01	9.67	2.25	7.13	9.0	51,1	245,6	57,2	181,1	4,1
	2 5/8	-	RLP8210	7862	10.661	2.16	9.82	2.25	7.28	9.6	54,9	249,4	57,2	184,9	4,4
	2 11/16	-	RLP8211	7862	10.661	2.16	9.82	2.25	7.28	9.6	54,9	249,4	57,2	184,9	4,4
	2 3/4	70	RLP8212	7862	10.661	2.16	9.82	2.25	7.28	9.6	54,9	249,4	57,2	184,9	4,4
	2 13/16	-	RLP8213	7862	10.661	2.24	9.90	2.25	7.38	9.6	56,9	251,5	57,2	187,5	4,4
	2 7/8	-	RLP8214	7862	10.661	2.24	9.90	2.25	7.38	9.6	56,9	251,5	57,2	187,5	4,4
	2 15/16	75	RLP8215	7862	10.661	2.24	9.90	2.25	7.38	9.6	56,9	251,5	57,2	187,5	4,4
	3	-	RLP8300	7862	10.661	2.26	9.92	2.25	7.39	9.3	57,4	252,0	57,2	187,7	4,2
	3 1/16	-	RLP8301	7862	10.661	2.26	9.92	2.25	7.39	9.3	57,4	252,0	57,2	187,7	4,2
	3 1/8	80	RLP8302	7862	10.661	2.26	9.92	2.25	7.39	9.3	57,4	252,0	57,2	187,7	4,2

Sechskantbereich:
7/8 - 6 1/8 Zoll

Sechskantbereich:
26 - 155 mm

Maximaler Betriebsdruck:
690 bar

RSL-
Serie

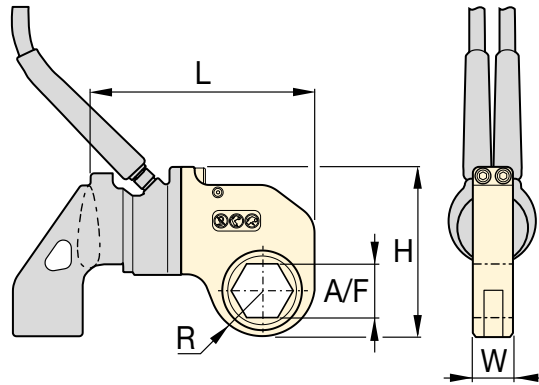

▼ AUSWAHLTABELLE

Modell-Nr. der Antriebs-einheit	Schlüsselweite (A/F)		Modell-Nr. der Sechskant-Kassette	Maximales Drehmoment		Abmessungen (Zoll)				Abmessungen (lbs)	Abmessungen (mm)				Abmessungen (kg)
	(Zoll)	(mm)		(Ft.lbs)	(Nm)	R	L	W	H		R	L	W	H	
RSL11000	2 7/16	62	RLP11207	5800	7865	1.98	10.00	2.50	8.03	14.2	50,3	254,0	63,5	204,0	6,4
	2 1/2	-	RLP11208	5800	7865	1.98	10.00	2.50	8.03	14.2	50,3	254,0	63,5	204,0	6,4
	2 9/16	65	RLP11209	5800	7865	1.98	10.00	2.50	8.03	14.2	50,3	254,0	63,5	204,0	6,4
	2 5/8	-	RLP11210	7300	9899	2.19	11.20	2.50	8.23	14.8	55,6	284,5	63,5	209,0	6,7
	2 1 1/16	-	RLP11211	7300	9899	2.19	11.20	2.50	8.23	14.8	55,6	284,5	63,5	209,0	6,7
	2 3/4	70	RLP11212	7300	9899	2.19	11.20	2.50	8.23	14.8	55,6	284,5	63,5	209,0	6,7
	2 13/16	-	RLP11213	9000	12.204	2.29	11.31	2.50	8.34	14.8	58,2	287,3	63,5	211,8	6,7
	2 7/8	-	RLP11214	9000	12.204	2.29	11.31	2.50	8.34	14.8	58,2	287,3	63,5	211,8	6,7
	2 15/16	75	RLP11215	9000	12.204	2.29	11.31	2.50	8.34	14.8	58,2	287,3	63,5	211,8	6,7
	3	-	RLP11300	11.154	15.125	2.43	11.44	2.50	8.47	15.2	61,7	290,6	63,5	215,1	6,9
	3 1/16	-	RLP11301	11.154	15.125	2.43	11.44	2.50	8.47	15.2	61,7	290,6	63,5	215,1	6,9
	3 1/8	80	RLP11302	11.154	15.125	2.43	11.44	2.50	8.47	15.2	61,7	290,6	63,5	215,1	6,9
	3 3/16	-	RLP11303	11.154	15.125	2.60	11.71	2.50	8.64	16.6	66,0	297,4	63,5	219,5	7,5
	-	85	RLP11085M	11.154	15.125	2.60	11.71	2.50	8.64	16.6	66,0	297,4	63,5	219,5	7,5
	3 1/4	-	RLP11304	11.154	15.125	2.60	11.71	2.50	8.64	16.6	66,0	297,4	63,5	219,5	7,5
	3 5/16	-	RLP11305	11.154	15.125	2.60	11.71	2.50	8.64	16.6	66,0	297,4	63,5	219,5	7,5
	3 3/8	-	RLP11306	11.154	15.125	2.60	11.71	2.50	8.64	16.6	66,0	297,4	63,5	219,5	7,5
	3 7/16	-	RLP11307	11.154	15.125	2.60	11.71	2.50	8.64	16.6	66,0	297,4	63,5	219,5	7,5
	3 1/2	-	RLP11308	11.154	15.125	2.60	11.71	2.50	8.64	16.6	66,0	297,4	63,5	219,5	7,5
	-	90	RLP11090M	11.154	15.125	2.88	11.89	2.50	8.92	17.2	73,2	302,0	63,5	226,6	7,8
	3 9/16	-	RLP11309	11.154	15.125	2.88	11.89	2.50	8.92	17.2	73,2	302,0	63,5	226,6	7,8
	3 5/8	-	RLP11310	11.154	15.125	2.88	11.89	2.50	8.92	17.2	73,2	302,0	63,5	226,6	7,8
	3 1 1/16	-	RLP11311	11.154	15.125	2.88	11.89	2.50	8.92	17.2	73,2	302,0	63,5	226,6	7,8
	3 3/4	95	RLP11312	11.154	15.125	2.88	11.89	2.50	8.92	17.2	73,2	302,0	63,5	226,6	7,8
	3 13/16	-	RLP11313	11.154	15.125	2.88	11.89	2.50	8.92	17.2	73,2	302,0	63,5	226,6	7,8
	3 7/8	-	RLP11314	11.154	15.125	2.88	11.89	2.50	8.92	17.2	73,2	302,0	63,5	226,6	7,8
	3 15/16	100	RLP11315	11.154	15.125	2.98	12.00	2.50	9.03	16.4	75,7	304,8	63,5	229,4	7,4
	4	-	RLP11400	11.154	15.125	2.98	12.00	2.50	9.03	16.4	75,7	304,8	63,5	229,4	7,4
	4 1/16	-	RLP11401	11.154	15.125	2.98	12.00	2.50	9.03	16.4	75,7	304,8	63,5	229,4	7,4
	4 1/8	105	RLP11402	11.154	15.125	2.98	12.00	2.50	9.03	16.4	75,7	304,8	63,5	229,4	7,4
4 1/4	-	RLP11404	11.154	15.125	2.98	12.00	2.50	9.03	16.4	75,7	304,8	63,5	229,4	7,4	
4 5/16	110	RLP11405	11.154	15.125	3.25	12.27	2.50	9.30	17.6	82,6	311,7	63,5	236,2	8,0	
4 1/2	-	RLP11408	11.154	15.125	3.25	12.27	2.50	9.30	17.6	82,6	311,7	63,5	236,2	8,0	
4 5/8	-	RLP11410	11.154	15.125	3.25	12.27	2.50	9.30	17.6	82,6	311,7	63,5	236,2	8,0	

Sechskant-Kassetten für RSL-Serie

Sechskantbereich:
7/8 - 6 1/8 Zoll

Sechskantbereich:
26 - 155 mm

Maximaler Betriebsdruck:
690 bar

RSL-
Serie

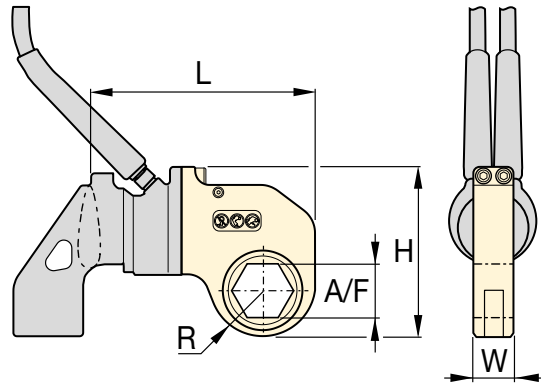

▼ AUSWAHLTABELLE

Modell-Nr. der Antriebs-einheit	Schlüsselweite (A/F)		Modell-Nr. der Sechskant-Kassette	Maximales Drehmoment		Abmessungen (Zoll)				Abmessungen (mm)					
	(Zoll)	(mm)		(Ft.lbs)	(Nm)	R	L	W	H	(lbs)	R	L	W	H	(kg)
RSL19000	2 ¹⁵ / ₁₆	75	RLP19215	11.000	14.916	2.45	12.72	2.75	9.44	21.5	62,2	323,1	69,9	239,8	9,8
	3	-	RLP19300	11.000	14.916	2.45	12.72	2.75	9.44	21.5	62,2	323,1	69,9	239,8	9,8
	3 ¹ / ₁₆	-	RLP19301	11.000	14.916	2.45	12.72	2.75	9.44	21.5	62,2	323,1	69,9	239,8	9,8
	3 ¹ / ₈	80	RLP19302	11.000	14.916	2.45	12.72	2.75	9.44	21.5	62,2	323,1	69,9	239,8	9,8
	3 ³ / ₁₆	-	RLP19303	16.000	21.696	2.77	13.04	2.75	9.76	22.6	70,4	331,2	69,9	247,9	10,3
	-	85	RLP19085M	16.000	21.696	2.77	13.04	2.75	9.76	22.6	70,4	331,2	69,9	247,9	10,3
	3 ¹ / ₄	-	RLP19304	16.000	21.696	2.77	13.04	2.75	9.76	22.6	70,4	331,2	69,9	247,9	10,3
	3 ⁵ / ₁₆	-	RLP19305	16.000	21.696	2.77	13.04	2.75	9.76	22.6	70,4	331,2	69,9	247,9	10,3
	3 ³ / ₈	-	RLP19306	16.000	21.696	2.77	13.04	2.75	9.76	22.6	70,4	331,2	69,9	247,9	10,3
	3 ⁷ / ₁₆	-	RLP19307	16.000	21.696	2.77	13.04	2.75	9.76	22.6	70,4	331,2	69,9	247,9	10,3
	3 ¹ / ₂	-	RLP19308	16.000	21.696	2.77	13.04	2.75	9.76	22.6	70,4	331,2	69,9	247,9	10,3
	-	90	RLP19090M	18.843	25.551	2.95	13.22	2.75	9.94	23.8	74,9	335,8	69,9	252,5	10,8
	3 ⁹ / ₁₆	-	RLP19309	18.843	25.551	2.95	13.22	2.75	9.94	23.8	74,9	335,8	69,9	252,5	10,8
	3 ⁵ / ₈	-	RLP19310	18.843	25.551	2.95	13.22	2.75	9.94	23.8	74,9	335,8	69,9	252,5	10,8
	3 ¹¹ / ₁₆	-	RLP19311	18.843	25.551	2.95	13.22	2.75	9.94	23.8	74,9	335,8	69,9	252,5	10,8
	3 ³ / ₄	95	RLP19312	18.843	25.551	2.95	13.22	2.75	9.94	23.8	74,9	335,8	69,9	252,5	10,8
	3 ¹³ / ₁₆	-	RLP19313	18.843	25.551	2.95	13.22	2.75	9.94	23.8	74,9	335,8	69,9	252,5	10,8
	3 ⁷ / ₈	-	RLP19314	18.843	25.551	2.95	13.22	2.75	9.94	23.8	74,9	335,8	69,9	252,5	10,8
	3 ¹⁵ / ₁₆	100	RLP19315	18.843	25.551	3.30	13.57	2.75	10.28	25.3	83,8	344,7	69,9	261,1	11,5
	4	-	RLP19400	18.843	25.551	3.30	13.57	2.75	10.28	25.3	83,8	344,7	69,9	261,1	11,5
	4 ¹ / ₁₆	-	RLP19401	18.843	25.551	3.30	13.57	2.75	10.28	25.3	83,8	344,7	69,9	261,1	11,5
	4 ¹ / ₈	105	RLP19402	18.843	25.551	3.30	13.57	2.75	10.28	25.3	83,8	344,7	69,9	261,1	11,5
	4 ³ / ₁₆	-	RLP19403	18.843	25.551	3.30	13.57	2.75	10.28	25.3	83,8	344,7	69,9	261,1	11,5
	4 ¹ / ₄	-	RLP19404	18.843	25.551	3.30	13.57	2.75	10.28	25.3	83,8	344,7	69,9	261,1	11,5
	4 ⁵ / ₁₆	110	RLP19405	18.843	25.551	3.44	13.71	2.75	10.43	25.6	87,4	348,2	69,9	264,9	11,6
	4 ³ / ₈	-	RLP19406	18.843	25.551	3.44	13.71	2.75	10.43	25.6	87,4	348,2	69,9	264,9	11,6
	4 ⁷ / ₁₆	-	RLP19407	18.843	25.551	3.44	13.71	2.75	10.43	25.6	87,4	348,2	69,9	264,9	11,6
	4 ¹ / ₂	-	RLP19408	18.843	25.551	3.44	13.71	2.75	10.43	25.6	87,4	348,2	69,9	264,9	11,6
	-	115	RLP19115M	18.843	25.551	3.44	13.71	2.75	10.43	25.6	87,4	348,2	69,9	264,9	11,6
	4 ⁹ / ₁₆	-	RLP19409	18.843	25.551	3.44	13.71	2.75	10.43	25.6	87,4	348,2	69,9	264,9	11,6
4 ⁵ / ₈	-	RLP19410	18.843	25.551	3.44	13.71	2.75	10.43	25.6	87,4	348,2	69,9	264,9	11,6	

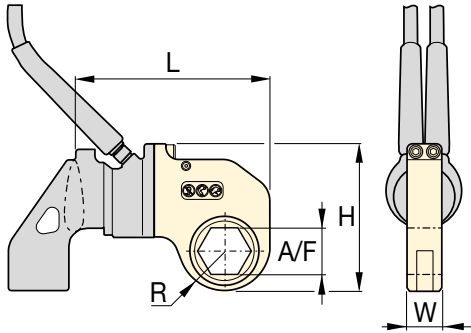

Sechskantbereich:
7/8 - 6 1/8 Zoll

Sechskantbereich:
26 - 155 mm

Maximaler Betriebsdruck:
690 bar

RSL-
Serie



▼ AUSWAHLTABELLE

Modell-Nr. der Antriebs- einheit	Schlüsselweite (A/F)		Sechskant- Kassette Modell-Nr.	Maximales Drehmoment		Abmessungen (Zoll)					Abmessungen (mm)				
	(Zoll)	(mm)		(Ft.lbs)	(Nm)	R	L	W	H		(lbs)	R	L	W	
RSL28000	3 1/8	80	RLP28302	16.000	21.696	2.56	14.36	3.00	10.54	27.6	65,0	364,7	76,2	267,7	12,5
	3 9/16	-	RLP28303	16.000	21.696	2.56	14.36	3.00	10.54	27.6	65,0	364,7	76,2	267,7	12,5
	-	85	RLP28085M	16.000	21.696	2.56	14.36	3.00	10.54	27.6	65,0	364,7	76,2	267,7	12,5
	3 1/4	-	RLP28304	16.000	21.696	2.56	14.36	3.00	10.54	27.6	65,0	364,7	76,2	267,7	12,5
	3 5/16	-	RLP28305	16.000	21.696	2.56	14.36	3.00	10.54	27.6	65,0	364,7	76,2	267,7	12,5
	3 3/8	-	RLP28306	16.000	21.696	2.56	14.36	3.00	10.54	27.6	65,0	364,7	76,2	267,7	12,5
	3 7/16	-	RLP28307	16.000	21.696	2.56	14.36	3.00	10.54	27.6	65,0	364,7	76,2	267,7	12,5
	3 1/2	-	RLP28308	16.000	21.696	2.56	14.36	3.00	10.54	27.6	65,0	364,7	76,2	267,7	12,5
	-	90	RLP28090M	22.000	29.832	2.92	14.36	3.00	10.77	28.8	74,2	364,7	76,2	273,6	13,1
	3 9/16	-	RLP28309	22.000	29.832	2.92	14.36	3.00	10.77	28.8	74,2	364,7	76,2	273,6	13,1
	3 5/8	-	RLP28310	22.000	29.832	2.92	14.36	3.00	10.77	28.8	74,2	364,7	76,2	273,6	13,1
	3 1 1/16	-	RLP28311	22.000	29.832	2.92	14.36	3.00	10.77	28.8	74,2	364,7	76,2	273,6	13,1
	3 3/4	95	RLP28312	22.000	29.832	2.92	14.36	3.00	10.77	28.8	74,2	364,7	76,2	273,6	13,1
	3 13/16	-	RLP28313	22.000	29.832	2.92	14.36	3.00	10.77	28.8	74,2	364,7	76,2	273,6	13,1
	3 7/8	-	RLP28314	22.000	29.832	2.92	14.36	3.00	10.77	28.8	74,2	364,7	76,2	273,6	13,1
	3 15/16	100	RLP28315	28.002	37.971	3.29	14.47	3.00	11.14	31.7	83,6	367,5	76,2	283,0	14,4
	4	-	RLP28400	28.002	37.971	3.29	14.47	3.00	11.14	31.7	83,6	367,5	76,2	283,0	14,4
	4 1/16	-	RLP28401	28.002	37.971	3.29	14.47	3.00	11.14	31.7	83,6	367,5	76,2	283,0	14,4
	4 1/8	105	RLP28402	28.002	37.971	3.29	14.47	3.00	11.14	31.7	83,6	367,5	76,2	283,0	14,4
	4 3/16	-	RLP28403	28.002	37.971	3.29	14.47	3.00	11.14	31.7	83,6	367,5	76,2	283,0	14,4
	4 1/4	-	RLP28404	28.002	37.971	3.29	14.47	3.00	11.14	31.7	83,6	367,5	76,2	283,0	14,4
	4 5/16	110	RLP28405	28.002	37.971	3.43	14.61	3.00	11.28	31.5	87,1	371,1	76,2	286,5	14,3
	4 3/8	-	RLP28406	28.002	37.971	3.43	14.61	3.00	11.28	31.5	87,1	371,1	76,2	286,5	14,3
	4 7/16	-	RLP28407	28.002	37.971	3.43	14.61	3.00	11.28	31.5	87,1	371,1	76,2	286,5	14,3
	4 1/2	-	RLP28408	28.002	37.971	3.43	14.61	3.00	11.28	31.5	87,1	371,1	76,2	286,5	14,3
	-	115	RLP28115M	28.002	37.971	3.43	14.61	3.00	11.28	31.5	87,1	371,1	76,2	286,5	14,3
	4 9/16	-	RLP28409	28.002	37.971	3.43	14.61	3.00	11.28	31.5	87,1	371,1	76,2	286,5	14,3
	4 5/8	-	RLP28410	28.002	37.971	3.43	14.61	3.00	11.28	31.5	87,1	371,1	76,2	286,5	14,3
	4 3/4	120	RLP28412	28.002	37.971	3.65	14.83	3.00	11.50	33.5	92,7	376,7	76,2	292,1	15,2
	-	123	RLP28123M	28.002	37.971	3.65	14.83	3.00	11.50	33.5	92,7	376,7	76,2	292,1	15,2
	4 7/8	-	RLP28414	28.002	37.971	3.65	14.83	3.00	11.50	33.5	92,7	376,7	76,2	292,1	15,2
	5	-	RLP28500	28.002	37.971	3.65	14.83	3.00	11.50	33.5	92,7	376,7	76,2	292,1	15,2
	5 1/8	130	RLP28502	28.002	37.971	3.79	14.97	3.00	11.64	33.2	96,3	380,2	76,2	295,7	15,1
	5 3/16	-	RLP28503	28.002	37.971	3.79	14.97	3.00	11.64	33.2	96,3	380,2	76,2	295,7	15,1
	5 1/4	-	RLP28504	28.002	37.971	3.79	14.97	3.00	11.64	33.2	96,3	380,2	76,2	295,7	15,1
	5 5/8	135	RLP28506	28.002	37.971	3.79	14.97	3.00	11.64	33.2	96,3	380,2	76,2	295,7	15,1
5 1/2	140	RLP28508	28.002	37.971	4.05	15.23	3.00	11.90	33.5	102,9	386,8	76,2	302,3	15,2	
5 9/16	-	RLP28509	28.002	37.971	4.05	15.23	3.00	11.90	33.5	102,9	386,8	76,2	302,3	15,2	
5 5/8	-	RLP28510	28.002	37.971	4.05	15.23	3.00	11.90	33.5	102,9	386,8	76,2	302,3	15,2	
5 3/4	145	RLP28512	28.002	37.971	4.05	15.23	3.00	11.90	33.5	102,9	386,8	76,2	302,3	15,2	
5 7/8	150	RLP28514	28.002	37.971	4.22	15.48	3.00	12.15	34.5	107,2	393,2	76,2	308,6	15,6	
6	-	RLP28600	28.002	37.971	4.22	15.48	3.00	12.15	34.5	107,2	393,2	76,2	308,6	15,6	
6 1/8	155	RLP28602	28.002	37.971	4.22	15.48	3.00	12.15	34.5	107,2	393,2	76,2	308,6	15,6	

Zubehör für Drehmomentschlüssel der RSL-Serie

TWMP503, Moly Paste für Drehmomentschlüssel

- Enerpac 503 Moly Paste reduziert die Reibung an Schraubverbindungen – Schrauben, Muttern und Bolzen.
- Der niedrige und gleichmäßige Reibungskoeffizient von 0,06 (Drehmomentkoeffizient, K, von 0,10) sorgt für zuverlässige Montagebedingungen.
- Dieses Schmiermittel bleibt auch bei Hitze, Belastung und Vibration an der vorgesehenen Position, um von -29 °C bis 400 °C (-20 °F bis 750 °F) eine problemlose Demontage zu gewährleisten.
- Dose mit 1,8 kg (4 lb).

▼ TWMP503



für
RSL-
Serie



ERA-Serie, Erweiterte Abstützarme

Für Drehmoment- schlüssel- Modell-Nr.	Modell- nummer	Abmessungen (mm)					 (kg)
		A	B	C	D	E	
RSL1500	ERA15114	87	145	195	29	36	0,9
	ERA15228	113	181	230	29	36	1,8
	ERA15342	139	226	276	29	36	2,7
	ERA15456	164	236	286	29	36	3,6
	ERA15570	189	287	337	29	36	4,5
RSL3000	ERA30114	105	195	257	34	41	2,7
	ERA30228	131	231	293	34	41	3,6
	ERA30342	156	266	328	34	41	4,5
	ERA30456	181	302	364	34	41	5,4
RSL5000	ERA50114	131	208	284	44	48	4,1
	ERA50228	156	243	320	44	48	5,0
	ERA50342	181	279	355	44	48	5,9
	ERA50456	207	314	391	44	48	6,8
RSL11000	ERA110114	125	219	296	51	59	6,3
	ERA110228	150	255	331	51	59	7,3
	ERA110342	176	291	367	51	59	8,2
	ERA110456	201	326	402	51	59	9,1
RSL28000	ERA280228	171	335	411	57	85	11,3
	ERA280342	197	370	447	57	85	13,6

- Nur zu verwenden an RSL-Antriebseinheiten mit RSQ-Vierkant-Drehmomentschlüsseln
- Wird anstelle des standardmäßigen Abstützarms verwendet
- Austauschbare, leichte Konstruktion
- Im gesamten Drehmomentbereich einsetzbar

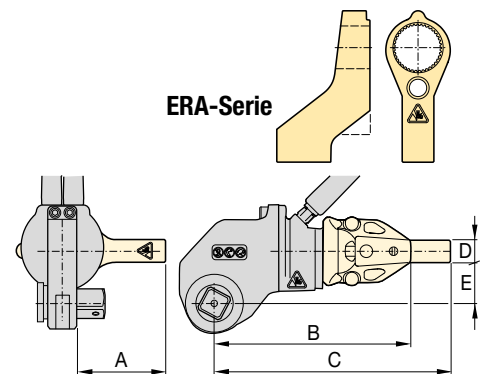

HINWEIS: Erweiterte Abstützarme für RSL8000 und RSL19000 sind auf Anfrage erhältlich.

ERT-Serie, Abstützarm-Verlängerungen

Für Drehmoment- schlüssel- Modell-Nr.	Modell- nummer	Abmessungen (mm)			 (kg)
		A	B	Ø C	
RSL1500	ERT152	157	51	57	0,9
	ERT156	259	152	57	1,6
	ERT159	335	229	57	2,5
	ERT1512	411	305	57	3,4
	ERT1524	716	610	57	6,7
RSL3000	ERT3012	429	305	70	3,0
	ERT3024	734	610	70	5,9
RSL5000	ERT5012	451	305	89	5,6
	ERT5024	756	610	89	11,3
RSL11000	ERT1106	330	152	95	2,1
	ERT11012	483	305	95	4,1
	ERT11018	635	457	95	6,1
	ERT11024	787	610	95	8,4
RSL19000	ERT19024	800	610	127	16,7
RSL28000	ERT2806	351	152	127	3,6
	ERT28012	503	305	127	7,3
	ERT28018	655	457	127	10,9
	ERT28024	808	610	127	16,6

- Nur zu verwenden an RSL-Antriebseinheiten mit RLP-Sechskant-Kassetten
- Wird anstelle des standardmäßigen Abstützarms verwendet
- Stahlkonstruktion aus einem Stück, langlebig und einfach
- Erhöht die Werkzeugeinsatzmöglichkeiten unter beengten Raumverhältnissen
- Im gesamten Drehmomentbereich einsetzbar

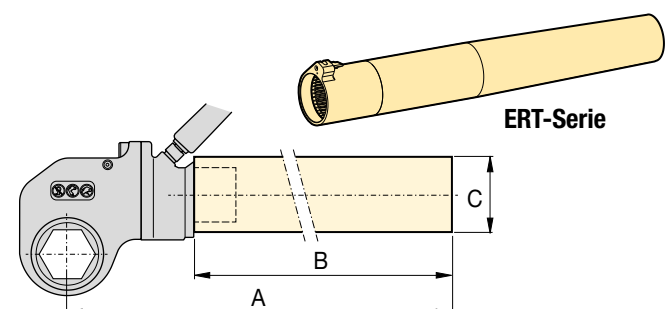

HINWEIS: Erweiterte Abstützarme für RSL8000 sind auf Anfrage erhältlich.

▼ RSL-Antriebseinheit mit austauschbarer RLP...SL-Slimline-Sechskant-Kassette



Bedienungsfreundlichkeit

- Minimaler Ansatzradius für problemlose Werkzeugpassung, um auch einen Einsatz unter beengten Raumverhältnissen zu gewährleisten.
- Einfache robuste Stahlkonstruktion mit nur drei beweglichen Teilen für geringeren Wartungsaufwand
- Erhältlich mit robusten, beidseitig und an der Oberseite der Kassetten montierbaren Hebeln für optimale Manövrierbarkeit
- Bewährte Leistung auch unter härtesten Bedingungen
- Abstützarm mit einfachem Dialock für schnellen Wechsel
- Konzipiert für optimales Festigkeits-/Gewichtsverhältnis und Drehmoment-/Gewichtsverhältnis.

Vielseitigkeit

- Wechsellassettenkonstruktion
- Antriebseinheit-/Sechskant-Kassettenkombination für Lösungen mit begrenzter Höhe
- Große Auswahl an Sechskantgrößen für die unterschiedlichsten Anwendungen.

Genauigkeit

- Genauigkeit von $\pm 3\%$.

Nutzungsfreundlich

- Wenige bewegliche Teile sind leicht zugänglich, um eine schnelle Wartung vor Ort zu gewährleisten
- Innovatives Design, bei dem alle beweglichen Teile in jeder Hinsicht einbezogen und Quetschpunkte minimiert werden.

Setzt neue Standards in Bezug auf Sicherheit, Bedienungsfreundlichkeit und Leistung



Drehmomentschlüsselpumpen

Besuchen Sie unsere Website enerpac.com für hydraulische und elektrische Drehmomentschlüsselpumpen, die für den Einsatz mit hydraulischen

Drehmomentschlüsseln ideal geeignet sind.

Seite: 45



Optionen und Zubehör für Drehmomentschlüssel

Für maximale Vielseitigkeit ist optionales Zubehör erhältlich. Um eine optimale Lösung für Ihre Anwendung zu finden, wenden Sie sich bitte an Ihren Enerpac Vertragshändler.

Seite: 33



Backup-Schlüssel

Wird verwendet, um zu verhindern, dass sich die Mutter beim Anziehen oder Lösen mitdreht. Zwei Sechskantgrößen für ein Werkzeug.

Schlüsselweite (A/F)		Modell-Nr. des Backup-Schlüssels
mm	Zoll	
27 - 32	1 ¹ / ₁₆ - 1 ¹ / ₄ "	BUS 01
36 - 41	1 ⁷ / ₁₆ - 1 ⁵ / ₈ "	BUS 02
46 - 50	1 ¹³ / ₁₆ - 2"	BUS 03
55 - 60	2 ³ / ₁₆ - 2 ³ / ₈ "	BUS 04
65 - 70	2 ⁹ / ₁₆ - 2 ³ / ₄ "	BUS 05
75 - 80	2 ¹⁵ / ₁₆ - 3 ¹ / ₈ "	BUS 06
–	3 ¹ / ₂ - 3 ⁷ / ₈ "	BUS 07
–	4 ¹ / ₄ - 4 ⁵ / ₈ "	BUS 08
85 - 90	–	BUS 09
95 - 100	3 ³ / ₄ - 3 ¹⁵ / ₁₆ "	BUS 10
105 - 110	4 ¹ / ₈ - 4 ¹⁵ / ₁₆ "	BUS 11
115 - 120	–	BUS 12

Seite: 11

Slimline-Sechskant-Kassetten mit abgestufter Baubreite



Slimline-Sechskant-Kassetten mit abgestufter Baubreite

Für schwer zugängliche Verschraubungsanwendungen muss die Breite des Drehmomentschlüssels erheblich reduziert werden. Für den Bediener des Werkzeugs war dies bislang mit einer äußerst geringen Lebensdauer des Werkzeugs und/oder einem reduzierten Drehmoment verbunden.

Durch die Verwendung hochwertigster Werkstoffe und optimierter Geometrie, bieten die UltraSlim-Kassetten von Enerpac ein höheres Drehmoment, Zugang zu engen Stellen und eine hohe Lebensdauer des Produkts.

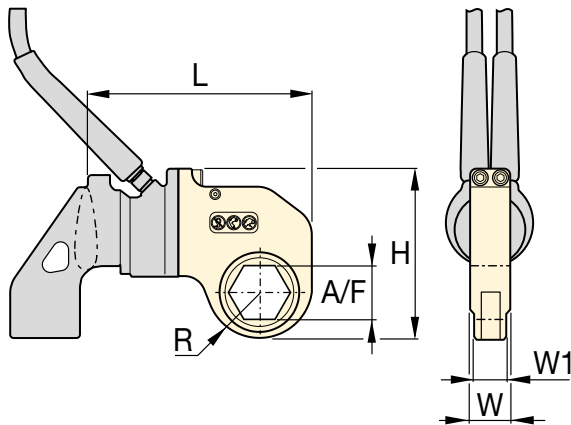

RSL-Serie



Sechskantbereich:

1 1/4 - 3 3/16 Zoll

Sechskantbereich:

32 - 80 mm

Maximaler Betriebsdruck:

690 bar



Wählen Sie das geeignete Drehmoment aus

Gehen Sie bei der Wahl Ihres Enerpac-Drehmomentschlüssels von der folgenden Faustregel aus: Das zum Lösen erforderliche Drehmoment beträgt etwa 250 % des Anzugsmoments.

Seite: **123**



Zwillingshosen

Benutzen Sie Enerpac THQ-Serie Zwillingshosen mit RSL-Drehmomentschlüsseln, um die Kompatibilität Ihres Hydrauliksystems zu wahren.

Seite: **86**

▼ AUSWAHLTABELLE

Modell-Nr. Antriebs- einheit	Schlüsselweite (A/F)		Slimline- Sechskant- Kassette Modell-Nr.	Maximales Drehmoment		Abmessungen (Zoll)					Abmessungen (mm)						
	(Zoll)	(mm)		(Ft.lbs)	(Nm)	R	L	W	W1	H	(lbs)	R	L	W	W1	H	(kg)
RSL1500	1 1/4	32	RLP1104SL	375	509	1.03	6.12	1.25	1.00	4.57	2.2	26,2	155,4	31,8	25,4	116,1	1,0
	1 7/16	36	RLP1107SL	658	892	1.15	6.24	1.25	1.00	4.69	2.3	29,2	158,5	31,8	25,4	119,1	1,0
	1 5/8	41	RLP1110SL	831	1127	1.31	6.41	1.25	1.00	4.86	2.7	33,3	162,8	31,8	25,4	123,4	1,2
	1 13/16	46	RLP1113SL	831	1127	1.40	6.49	1.25	1.00	4.94	2.7	35,6	164,8	31,8	25,4	125,5	1,2
	2	50	RLP1200SL	831	1127	1.48	6.58	1.25	1.00	5.03	2.7	37,6	167,1	31,8	25,4	127,8	1,2
RSL3000	2	50	RLP3200SL	1354	1836	1.60	8.04	1.38	1.13	5.92	4.5	40,6	204,2	35,1	28,7	150,4	2,0
	2 3/16	55	RLP3203SL	1604	2175	1.76	8.16	1.38	1.13	6.08	4.7	44,7	207,3	35,1	28,7	154,4	2,1
	2 3/8	60	RLP3206SL	1604	2175	1.84	8.25	1.38	1.13	6.15	4.8	46,7	209,6	35,1	28,7	156,2	2,2
	2 9/16	65	RLP3209SL	1604	2175	1.95	8.14	1.38	1.13	6.26	4.6	49,5	206,8	35,1	28,7	159,0	2,1
	2 3/4	70	RLP3212SL	1604	2175	2.04	8.23	1.38	1.13	6.36	4.4	51,8	209,0	35,1	28,7	161,5	2,0
	2 15/16	75	RLP3215SL	1604	2175	2.16	8.34	1.38	1.13	6.54	4.7	54,9	211,8	35,1	28,7	166,1	2,1
RSL5000	2 3/4	70	RLP5212SL	4173	5659	2.16	9.63	1.75	1.62	7.07	7.5	54,9	244,6	44,5	41,1	179,6	3,4
	3 1/8	80	RLP5302SL	4173	5659	2.26	9.73	1.75	1.62	7.17	7.2	57,4	247,1	44,5	41,1	182,1	3,3
RSL8000	2 3/16	55	RLP8203SL	2487	3372	1.71	9.53	2.25	2.00	6.84	8.5	43,4	242,1	57,2	50,8	173,7	3,9
	2 3/8	60	RLP8206SL	3198	4336	1.87	9.67	2.25	2.00	7.00	8.9	47,5	245,6	57,2	50,8	177,8	4,0
	2 9/16	65	RLP8209SL	4122	5589	2.01	9.67	2.25	2.00	7.13	9.0	51,1	245,6	57,2	50,8	181,1	4,1
	2 3/4	70	RLP8212SL	5587	7576	2.16	9.82	2.25	2.00	7.28	9.6	54,9	249,4	57,2	50,8	184,9	4,4
	2 15/16	75	RLP8215SL	5587	7576	2.24	9.90	2.25	2.00	7.36	9.6	56,9	251,5	57,2	50,8	186,9	4,4
	3 1/8	80	RLP8302SL	5587	7576	2.26	9.92	2.25	2.00	7.39	9.3	57,4	252,0	57,2	50,8	187,7	4,2
	3 3/16	-	RLP8303SL	4740	6427	2.26	9.92	2.25	2.00	7.39	9.3	57,4	252,0	57,2	50,8	187,7	4,2

▼ RSL-Antriebseinheit mit austauschbarer RLP...SL-Slimline-Sechskant-Kassette



Bedienungsfreundlichkeit

- Minimaler Ansatzradius für problemlose Werkzeugpassung, um auch einen Einsatz unter beengten Raumverhältnissen zu gewährleisten.
- Einfache robuste Stahlkonstruktion mit nur drei beweglichen Teilen für geringeren Wartungsaufwand
- Erhältlich mit robusten, beidseitig und an der Oberseite der Kassetten montierbaren Hebeln für optimale Manövrierbarkeit
- Bewährte Leistung auch unter härtesten Bedingungen
- Abstützarm mit einfachem Dialock für schnellen Wechsel
- Konzipiert für optimales Festigkeits-/Gewichtsverhältnis und Drehmoment-/Gewichtsverhältnis.

Vielseitigkeit

- Wechsellassettenkonstruktion
- Antriebseinheit-/Sechskant-Kassettenkombination für Lösungen mit begrenzter Höhe
- Große Auswahl an Sechskantgrößen für die unterschiedlichsten Anwendungen.

Genauigkeit

- Genauigkeit von $\pm 3\%$.

Nutzungsfreundlich

- Wenige bewegliche Teile sind leicht zugänglich, um eine schnelle Wartung vor Ort zu gewährleisten
- Innovatives Design, bei dem alle beweglichen Teile in jeder Hinsicht einbezogen und Quetschpunkte minimiert werden.

Setzt neue Standards in Bezug auf Sicherheit, Bedienungsfreundlichkeit und Leistung



Drehmomentschlüsselpumpen

Besuchen Sie unsere Website enerpac.com für hydraulische und elektrische Drehmomentschlüsselpumpen, die für den Einsatz mit hydraulischen

Drehmomentschlüsseln ideal geeignet sind.

Seite: 45



Optionen und Zubehör für Drehmomentschlüssel

Für maximale Vielseitigkeit ist optionales Zubehör erhältlich. Um eine optimale Lösung für Ihre Anwendung zu finden, wenden Sie sich bitte an Ihren Enerpac Vertragshändler.

Seite: 33



Backup-Schlüssel

Wird verwendet, um zu verhindern, dass sich die Mutter beim Anziehen oder Lösen mitdreht. Zwei Sechskantgrößen für ein Werkzeug.

Schlüsselweite (A/F)		Modell-Nr. des Backup-Schlüssels
mm	Zoll	
27 - 32	1 ¹ / ₁₆ - 1 ¹ / ₄ "	BUS 01
36 - 41	1 ⁷ / ₁₆ - 1 ⁵ / ₈ "	BUS 02
46 - 50	1 ¹³ / ₁₆ - 2"	BUS 03
55 - 60	2 ³ / ₁₆ - 2 ³ / ₈ "	BUS 04
65 - 70	2 ⁹ / ₁₆ - 2 ³ / ₄ "	BUS 05
75 - 80	2 ¹⁵ / ₁₆ - 3 ¹ / ₈ "	BUS 06
–	3 ¹ / ₂ - 3 ⁷ / ₈ "	BUS 07
–	4 ¹ / ₄ - 4 ⁵ / ₈ "	BUS 08
85 - 90	–	BUS 09
95 - 100	3 ³ / ₄ - 3 ¹⁵ / ₁₆ "	BUS 10
105 - 110	4 ¹ / ₈ - 4 ¹⁵ / ₁₆ "	BUS 11
115 - 120	–	BUS 12

Seite: 11

Hydraulik-Drehmomentschlüssel mit Vierkantantrieb

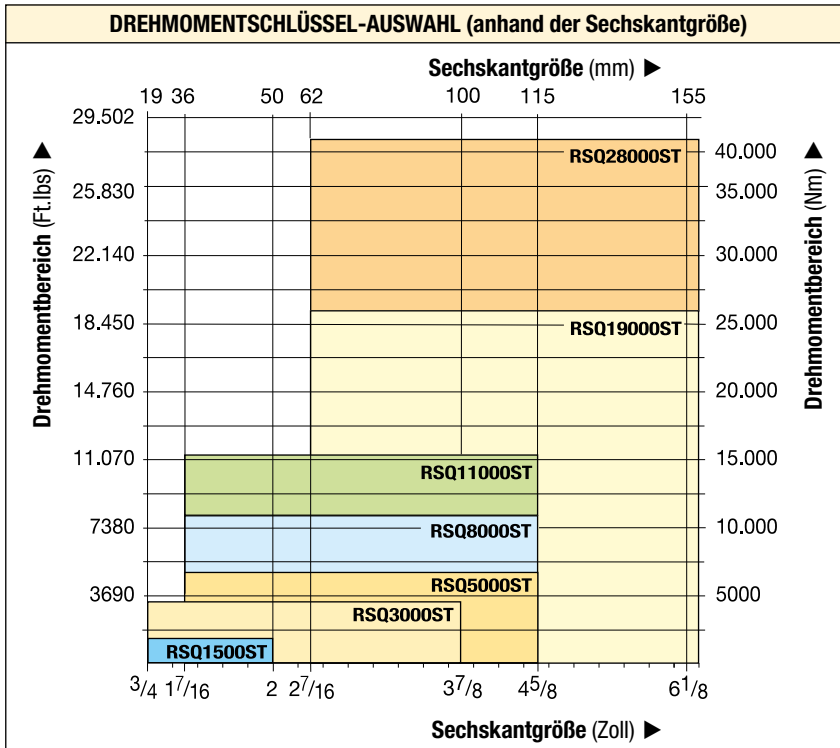

RSL-Serie



Maximales Drehmoment:
1408 - 28.002 Ft.lbs

Maximales Drehmoment:
1909 - 37.965 Nm

Bereich der Vierkantantriebe:
3/4 - 2 1/2 Zoll

Maximaler Betriebsdruck:
690 bar



BSH-Serie, Stecknüsse

Hochleistungs-Schlagschrauber-nüsse für Verschraubungsgeräte mit Motorantrieb.

Seite: **10**

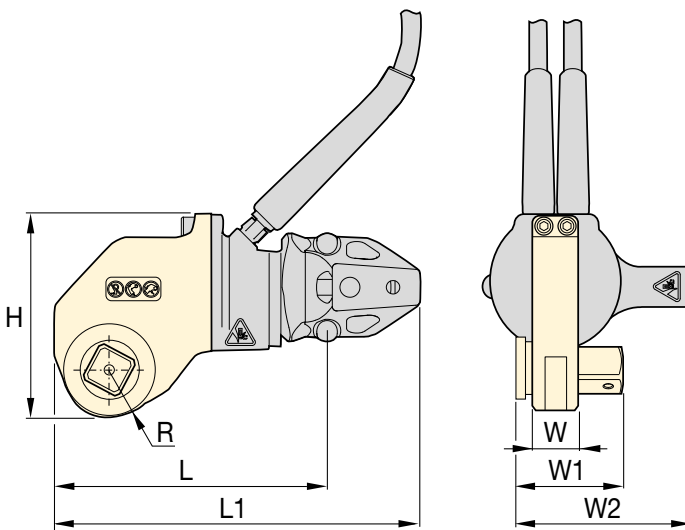

Wählen Sie das geeignete Drehmoment aus

Gehen Sie bei der Wahl von der folgenden Faustregel aus: Das zum Lösen erforderliche Drehmoment beträgt etwa 250 % des Anzugsmoments.



Drehmomentschlüsselpumpen

Besuchen Sie enerpac.com für elektrische und luftbetriebene Pumpen für Drehmomentschlüssel, die für den Einsatz mit hydraulischen Drehmomentschlüsseln ideal geeignet sind.

Seite: **45**

▼ AUSWAHLTABELLE

Maximales Drehmoment		Größe des Vierkant-antriebs (Zoll)	Modell-Nr. der Vierkant-kassette ¹⁾	Modell-Nr. des Drehmoment-schlüssel-sets mit Vierkantantrieb ²⁾	Abmessungen (mm)							Gewicht (kg)		
(Ft.lbs)	(Nm)				W	W1	W2	H	L	L1	R	Antriebs-einheit (ohne Abstüt-zarm)	Abstüt-zarm	Vierkant-kassette
1408	1909	3/4	RSQ1500	RSQ1500ST	32	58	101	114	160	189	24	1,6	0,5	1,3
3080	4176	1	RSQ3000	RSQ3000ST	38	73	124	141	195	262	32	2,6	1,0	2,4
5303	7190	1 1/2	RSQ5000	RSQ5000ST	45	94	160	163	235	296	39	4,1	1,8	4,1
7862	10.659	1 1/2	RSQ8000	RSQ8000ST	61	105	160	169	241	300	39	4,8	2,0	5,3
11.154	15.123	1 1/2	RSQ11000	RSQ11000ST	64	118	170	201	284	315	48	5,3	3,0	8,4
18.843	25.547	2 1/2	RSQ19000	RSQ19000ST	83	162	265	241	342	482	64	9,1	7,1	13,1
28.002	37.965	2 1/2	RSQ28000	RSQ28000ST	89	166	227	263	358	536	64	10,0	5,0	17,9

¹⁾ Bei der Bestellung von RSQ-Vierkant-Kassetten muss die RSL-Antriebseinheit separat bestellt werden.

²⁾ Ein RSQ....ST-Drehmomentschlüsselset umfasst RSQ-Vierkant-Kassette, RSL-Antriebseinheit mit Schläuchen und Abstüt-zarm.

▼ PTW1000



Produktivität

- Kontinuierliche Hochgeschwindigkeitsrotation für konstantes Drehmoment.
- Reibungsarmes Planetengetriebe-Design minimiert Abnutzung und erhöht die Betriebsbereitschaft.

Sicherheit

- Ergonomisches, reibungsarmes Design garantiert ermüdungsfreies Arbeiten und reduziert das Verletzungsrisiko für den Bediener aufgrund von Vibrationen.
- Der geräuscharme Luftmotor sorgt für ruhige, konsistente Leistung beim Einsatz im Freien wie in Gebäuden.

Benutzerfreundlichkeit

- Mit Standard-Abstützarm: umfangreiches Sortiment maßgeschneiderter Abstützarme und Zubehörteile.
- Mit oder ohne Luft-Wartungseinheit (FRL) erhältlich.
- Einzigartiges Kalibrierungszertifikat zu jedem Werkzeug.



◀ Mit dem PTW1000 lässt sich diese Flansch-Instandhaltung rasch erledigen.

Kontinuierliche Rotation Konstantes Drehmoment



Kalibrierungszertifikat

Alle Werkzeuge der PTW-Serie sind CE-zertifiziert und werden mit Kalibrierungszertifikat ausgeliefert.



FRL120C, Luft-Wartungseinheit mit Luftschlauch

Alle Werkzeuge der PTW-Serie werden mit Standard-Stützarm und Luft-Wartungseinheit (FRL120C) ausgeliefert.



MCS-Serie, Mobiles Kalibriersystem

Zur Überprüfung der Genauigkeit des Drehmoments, Durchführung von Kalibrierungstests und

Erstellung von Kalibrierungszertifikaten vor dem Einsatz von Drehmomentwerkzeugen mit kontinuierlicher Rotation in verschiedenen Anwendungen am Einsatzort.

Seite: 44

▼ Die pneumatischen Drehmomentschlüssel der PTW-Serie sind ideal für Anwendungen, bei denen Geschwindigkeit und Präzision entscheidend sind, wie zum Beispiel bei der Schienen-Instandhaltung.



Pneumatische Drehmomentschlüssel



PTW-Serie, Pneumatische Drehmomentschlüssel

Die Enerpac PTW-pneumatischen Drehmomentschlüssel wurden speziell für Anwendungen konzipiert, die Geschwindigkeit und Präzision erfordern.

Das Standardpaket umfasst einen Drehmomentschlüssel mit einem Kalibrierungszertifikat, einer FRL (Luft-Wartungseinheit) und einem 3 m langen Luftschlauch mit 13 mm (½ Zoll) Durchmesser, der die FRL mit dem Drehmomentschlüssel verbindet. Sobald der Luftschlauch angeschlossen ist, passt der

Bediener lediglich den Luftdruck entsprechend dem Kalibrierungszertifikat an der FRL an, um das gewünschte Drehmoment zu erhalten. Anschließend ist das Werkzeug einsatzbereit!*

Die für das PTW-System verwendete Luftquelle muss auf 8,3 bar reguliert und/oder begrenzt werden und ein Volumen von minimal 85 m³/h bei 6,9 bar bereitstellen. Ein separater Schlauch mit ½ Zoll Durchmesser (nicht im Lieferumfang eingeschlossen) ist zum Anschließen der FRL an die Luftzufuhr zu verwenden.

* Umfassende Anweisungen finden Sie in der Bedienungsanleitung.

PTW Serie



Nenn Drehmoment:

8135 Nm

Bereich der Vierkanttriebe:

¾ - 1 - 1½ Zoll

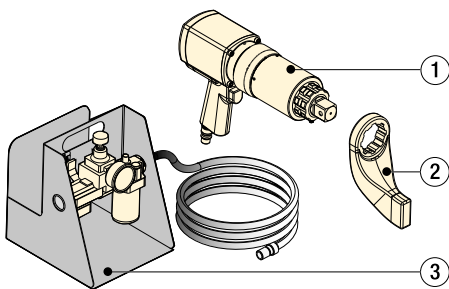

- ① PTW-Drehmomentschlüssel
- ② Standard-Abstützarm
- ③ FRL120C Luft-Wartungseinheit mit 3 Meter langem Luftschlauch

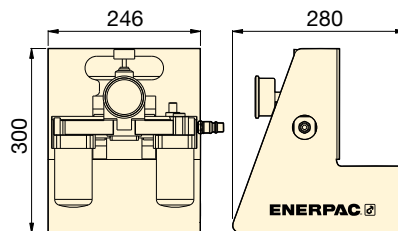
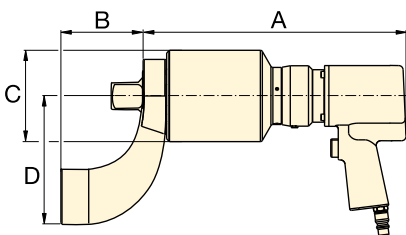

Zubehör

Enerpac bietet ein umfangreiches Zubehör-Sortiment, einschließlich verschiedener Abstützarme und Antriebe.

Seite: 42



BSH-Serie Stecknüsse

Hochleistungs-Schlagschrauber-nüsse für Verschraubungsgeräte mit Motorantrieb.

Seite: 10



Backup-Schlüssel

Wird verwendet, um zu verhindern, dass sich die Mutter beim Anziehen oder Lösen mitdreht. Zwei Sechskantgrößen für ein Werkzeug.

Seite: 11

▼ AUSWAHLTABELLE

Alle Werkzeuge werden mit Standard-Stützarm und FRL120C ausgeliefert.

Minimales Drehmoment (Nm)	Minimales Drehmoment (Ft.lbs)	Nenn Drehmoment		Vierkant-antrieb (Zoll)	Modellnummer ¹⁾ (Inklusive FRL120C)	Geschwindigkeit (RPM)	Abmessungen (mm)				Gewicht (kg) ²⁾
		(Nm)	(Ft.lbs)				A	B	C	D	
407	300	1356	1000	¾	PTW1000C-75	12,6	272	83	72	130	7,9
407	300	1356	1000	1	PTW1000C	12,6	272	83	72	130	8,2
678	500	2712	2000	1	PTW2000C	8,0	286	83	79	133	8,8
1220	900	4067	3000	1	PTW3000C	3,1	343	83	95	133	10,4
1763	1300	8135	6000	1½	PTW6000C	2,5	366	114	127	178	17,7

¹⁾ Für eine Bestellung ohne FRL120C, entfernen Sie den Buchstaben "C" am Ende der Modellnummer (Beispiel: **PTW3000**).

²⁾ Gewicht ohne Abstützarm. Das Abstützarm-Gewicht für PTW1000, PTW2000, PTW3000 beträgt 1,3 kg und für PTW6000 3,5 kg.

▼ TW3000EI (dargestellter Drehmomentschlüssel ohne Servomotorkabel)



Vielseitigkeit

- Patentiertes Firmware-Design sorgt für präzise Befestigung an weichen oder vorgespannten Verbindungen, wenn Präzision an erster Stelle steht
- Es können mehrere Drehmomentschlüssel-Modelle über einen einzelnen Steuerungskasten betrieben werden
- Drehmomentschlüssel und Steuerungen sind separat oder als kalibriertes Set erhältlich.

Leistung

- Durch die kontinuierliche Hochgeschwindigkeitsrotation lässt sich die Aufgabe schneller erledigen.
- Drehmoment und Winkelfunktionalität ermöglichen die Eingabe eines nominalen Drehmomentwerts, gefolgt von einem spezifischen Drehwinkel.
- Die Erfolgs-/Fehler-Anzeige auf der Rückseite des Werkzeugs bestätigt, ob die Befestigung der Eingabe entsprechend erfolgt ist.

Bedienungsfreundlichkeit

- Die Steuerung mit großem 7-Zoll-Touchscreen erleichtert die Bedienung des Werkzeugs.
- Steuerungen auf der Rückseite des Drehmomentschlüssels ermöglichen dem Bediener den Befestigungsprozess zu überwachen und zu steuern, ohne auf den Steuerungskasten zugreifen zu müssen.
- Die gut beleuchtete dreizeilige LED-Anzeige am Drehmomentschlüssel ist in jeder Umgebung leicht ablesbar, auch bei starker Sonneneinstrahlung.

Nachweisbarkeit

- Die Befestigungsdaten können am Bildschirm angezeigt und über eine Standard-USB-Verbindung an die Steuerung weitergeleitet werden.
- Jedes Werkzeug ist leistungsgeprüft und wird mit einem werksseitigen Kalibrierungszertifikat ausgeliefert.

Sicherheit

- Hubpunkte am Drehmomentschlüssel ermöglichen den Einsatz mit Positionierungsgriff oder einer Hebevorrichtung für die zusätzliche Sicherheit des Bedieners.
- Ein Erdschluss-Detektor schützt den Bediener im Falle unzulänglicher Erdung.

Ihre einfache Lösung für die intelligente Verschraubung



Steuerung mit Touchscreen

Werkzeuge der ETW-Serie bieten eine einfach zu bedienende interaktive Steuerung mit Touchscreen, mit der sich auch die komplexesten Aufgaben problemlos erledigen lassen.

Es können mehrere Drehmomentschlüssel-Modelle über einen einzelnen Steuerungskasten betrieben werden. Firmware Upgrades können online heruntergeladen und über einen USB-Anschluss problemlos auf das Werkzeug übertragen werden.



Gut zugängliche Steuerungen

Über die Steuerungen mit LED-Anzeige auf der Rückseite des Drehmomentschlüssels kann der Bediener das

gewünschte Drehmoment direkt eingeben, die Drehrichtung ändern und den Befestigungsprozess überwachen.



Zertifizierungen und Erklärungen

- Alle ETW-Sets und TW-Werkzeuge:
- sind CE-zertifiziert.
 - werden mit Kalibrierungszertifikat ausgeliefert,
 - sind von CSA International den amerikanischen, elektrotechnischen Normen entsprechend zertifiziert,
 - tragen ein CSA-USA und Kanada Gütesiegel.



▼ Die elektrischen ETW-Drehmomentschlüssel sind ideal für hochvolumige Verschraubungsanwendungen, welche Präzision und Nachweisbarkeit voraussetzen, wie zum Beispiel für diese Windkraftanlage.





ETW-Serie, Elektrische Drehmomentschlüssel

Die elektrischen ETW-Drehmomentschlüssel sind besonders gut für komplexe Aufgaben geeignet, die Präzision und Nachweisbarkeit voraussetzen.

Die Werkzeuge der ETW-Serie bieten einen Automatik-Modus, mit dem sich komplexe Aufgaben vereinfachen und automatisieren lassen, einschließlich derer mit Drehmoment- und Winkelspezifikationen mittels Voreinstellung.

Über den Touchscreen geben Sie lediglich die Anzahl Befestigungen und den gewünschten Drehmomentwert für jeden Befestigungsschritt, gefolgt vom erforderlichen Drehwinkel ein. Diese Sequenz kann dann als automatische

Voreinstellung für künftige Anwendungen gespeichert werden.

Für einfachere Aufgaben können die Drehmomentwerte mit einem digitalen Schieber am Touchscreen oder direkt an der rückwärtigen Steuerung des Drehmomentschlüssels eingegeben werden.

Sobald das eingegebene Drehmoment erreicht ist, schaltet das Werkzeug ab und eine Erfolgs-/Fehler-Anzeige bestätigt, dass es für die nächste Verschraubung bereit ist.

Sobald die Aufgabe erledigt ist, können die Befestigungsdaten am Touchscreen abgelesen oder über eine USB-Verbindung an der Steuerung an einen Computer exportiert werden.

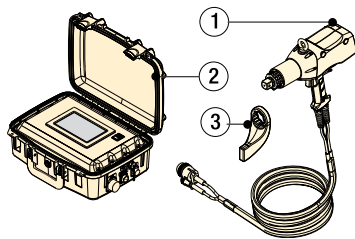

ETW-Set

- ① ETW-Drehmomentschlüssel mit 6 m Servomotorkabel
- ② Steuerung mit 2 m Stromkabel
- ③ Standard-Abstützarm

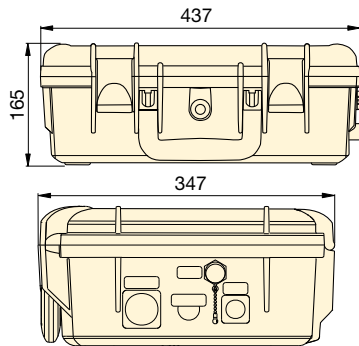
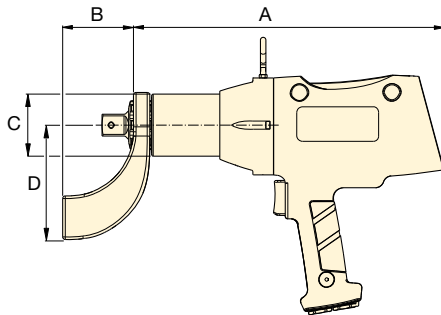

ETW-Drehmomentschlüssel

ETWCB-Steuerung

Minimales Drehmoment (Nm) (Ft.lbs)		Nenn-drehmoment (Nm) (Ft.lbs)		Vierkant-antrieb (Zoll)	Modellnr. des ETW-Sets	Das ETW-Set umfasst Drehmoment-schlüssel ²⁾	Steuerung ²⁾	Spannung	Geschwin-digkeit (RPM)	Abmessungen (mm)				Gewicht (kg) ¹⁾
A	B	C	D											
270	200	1355	1000	1	ETW1000B	TW1000B	ETWCB-B	115V 60 Hz	9,8	365	83	72	130	8,2
270	200	1355	1000	1	ETW1000I	TW1000EI	ETWCB-I	230V 60 Hz	15,2	365	83	72	130	8,2
270	200	1355	1000	1	ETW1000E	TW1000EI	ETWCB-E	230V 50 Hz	15,2	365	83	72	130	8,2
540	400	2710	2000	1	ETW2000B	TW2000B	ETWCB-B	115V 60 Hz	5,8	380	83	79	133	8,9
540	400	2710	2000	1	ETW2000I	TW2000EI	ETWCB-I	230V 60 Hz	9,0	380	83	79	133	8,9
540	400	2710	2000	1	ETW2000E	TW2000EI	ETWCB-E	230V 50 Hz	9,0	380	83	79	133	8,9
810	600	4065	3000	1	ETW3000B	TW3000B	ETWCB-B	115V 60 Hz	2,8	436	83	95	133	11,9
810	600	4065	3000	1	ETW3000I	TW3000EI	ETWCB-I	230V 60 Hz	4,3	436	83	95	133	11,9
810	600	4065	3000	1	ETW3000E	TW3000EI	ETWCB-E	230V 50 Hz	4,3	436	83	95	133	11,9
1625	1200	8135	6000	1½	ETW6000B	TW6000B	ETWCB-B	115V 60 Hz	1,9	453	114	127	178	19,1
1625	1200	8135	6000	1½	ETW6000I	TW6000EI	ETWCB-I	230V 60 Hz	2,9	453	114	127	178	19,1
1625	1200	8135	6000	1½	ETW6000E	TW6000EI	ETWCB-E	230V 50 Hz	2,9	453	114	127	178	19,1

¹⁾ Gewicht ohne Abstützarm. Das Abstützarm-Gewicht für ETW1000, ETW2000, ETW3000 beträgt 1,3 kg und für ETW6000 3,5 kg. Die Steuerung wiegt 9 kg.

²⁾ Der Einsatz des ETW-Sets setzt sowohl Drehmomentschlüssel als auch Steuerung voraus. Diese sind separat oder als kalibriertes Set erhältlich.

ETW Serie



Nenn Drehmoment:

8135 Nm

Bereich der Vierkant-antriebe:

1 - 1½ Zoll



Zubehör

Enerpac bietet ein umfangreiches Zubehör-Sortiment, einschließlich verschiedener Abstützarme und Antriebe.

Seite: **42**



BSH-Serie Stecknüsse

Hochleistungs-Schlagschraubennüsse für Verschraubungsgeräte mit Motorantrieb.

Seite: **10**

Spannung: (Modellnummer-Endung mit Suffix)

B = 115V, 60 Hz

I = 230V, /60 Hz (mit NEMA 6-15 Stecker)

E = 230V, 50 Hz (mit gebräuchlichem europäischen (SCHUKO-) Stecker)

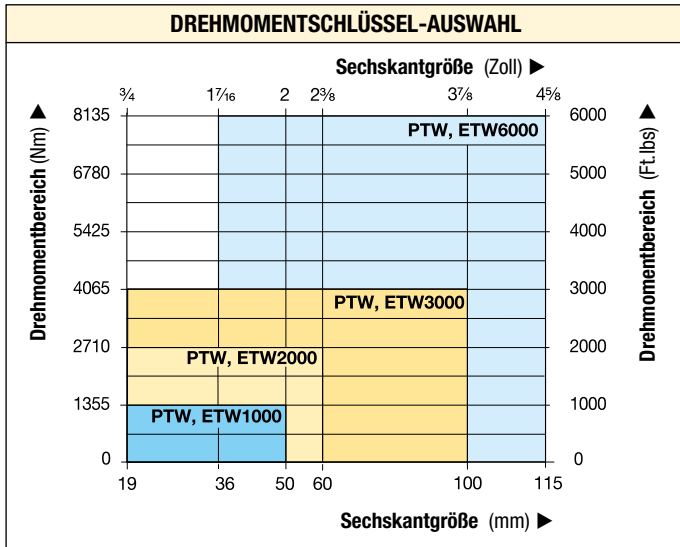

PTW, ETW Serie



Nenn Drehmoment:
8135 Nm

Bereich der Vierkantantriebe:
1 - 1 1/2 Zoll

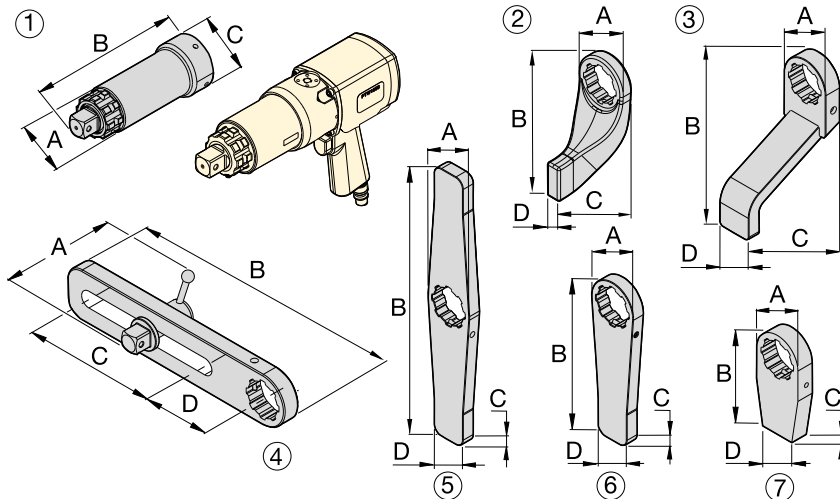

BSH-Serie Stecknüsse

Hochleistungs-Schlagschrauberrnüsse für Verschraubungsgeräte mit Motorantrieb.

Seite: **10**



PTW- und ETW-Zubehör

Enerpac bietet das folgende Zubehör für eine Vielzahl von Anwendungen in Industriezweigen wie Bergbau, Stromerzeugung und der Öl- und Gasindustrie. Für zusätzliches, kundenspezifisches Zubehör, das hier nicht abgebildet ist, wenden Sie sich bitte an Enerpac.

Optionales Zubehör

Für den Einsatz mit den PTW und ETW1000, 2000 und 3000-Modellen

Nr.	Beschreibung	Modell-Nr.	Anwendungen	Abmessungen (mm)			
				A	B	C	D
1	Erweiterter Antrieb, 152 mm (6 Zoll)	ED6TWS	Adapter-Erweiterung, hauptsächlich für Lkw-Radbolzen	62	206	73	–
1	Erweiterter Antrieb, 305 mm (12 Zoll)	ED12TWS	Adapter-Erweiterung, hauptsächlich für Lkw-Radbolzen	62	384	73	–
1	Erweiterter Antrieb, 457 mm (18 Zoll)	ED18TWS	Adapter-Erweiterung, hauptsächlich für Lkw-Radbolzen	62	511	73	–
2	Standard-Abstützarm	RATWS	Standardarm im Lieferumfang mit PTW- und ETW-Modell	76	172	102	21
3	Erweiterter Abstützarm	ERATWS	Lange Platte für den Einsatz mit tiefen Stecknüsseinsätzen	73	150	202	51
4	Gleit-Abstützarm	SLRATWS	Für gut zugängliche und unterschiedliche Bolzenmitten	112	381	203	102
5	Doppelter gerader Abstützarm	DSATWS	Spart Zeit beim Neupositionieren des Arms *	73	406	19	102
6	Gerader Abstützarm	SRATWS	Lange Platte für gut zugängliche Widerlager	73	240	19	51
7	Unbehandelter Abstützarm **	BLTWS	Schweißbarer unbehandelter Abstützarm **	72	151	25	51

Für den Einsatz mit dem PTW- und ETW6000-Modell

1	Erweiterter Antrieb 152 mm (6 Zoll)	ED6TWL	Adapter-Erweiterung, hauptsächlich für Lkw-Radbolzen	84	232	102	–
1	Erweiterter Antrieb 305 mm (12 Zoll)	ED12TWL	Adapter-Erweiterung, hauptsächlich für Lkw-Radbolzen	84	384	102	–
2	Standard-Abstützarm	RATWL	Standardarm im Lieferumfang mit PTW- und ETW-Modell	102	229	146	32
3	Erweiterter Abstützarm	ERATWL	Lange Platte für den Einsatz mit tiefen Stecknüsseinsätzen	102	254	184	64
4	Gleit-Abstützarm	SLRATWL	Für gut zugängliche und unterschiedliche Bolzenmitten	152	419	190	114
5	Doppelter gerader Arm	DSATWL	Spart Zeit beim Neupositionieren des Arms *	102	508	32	57
6	Gerader Abstützarm	SRATWL	Lange Platte für gut zugängliche Widerlager	102	305	32	57
7	Unbehandelter Abstützarm **	BLTWL	Schweißbarer unbehandelter Abstützarm **	102	152	32	57

* Zeitraum zum Neupositionieren des Arms bei wiederholtem Wechsel zwischen Festziehen und Lösen.

** ACHTUNG: unbehandelter Abstützarme für kundenspezifische Anwendungen müssen vor deren Verwendung auf HRc 38-42 wärmebehandelt werden.

Typische Drehmomentschlüssel-Anwendungen

Bergbau

- Gleiskette-Instandhaltung
- Fahrgestell-Instandhaltung
- Rad-Instandhaltung
- Radlader-Instandhaltung



Stromerzeugung

- Turbinenbolzen
- Mastsegmente
- Turbinengehäuse

Öl und Gas

- Rohrflansche
- Ventile
- Schachtabdeckungen
- Druckbehälter



▼ MCS7500, Mobiles Kalibriersystem



MCS Serie

Messbarer Drehmomentbereich:
200 - 10.000 Nm

Innenvierkanttrieb:
1½ Zoll



Präzision

Das Kalibriersystem ist ein geeichtes Instrument, welches die Qualitätsanforderungen der britischen Akkreditierungsstelle UKAS erfüllt. Die Genauigkeit des MCS7500 ist so geeicht, dass die folgenden Werte erfüllt oder übertroffen werden: 1 % des FSD zwischen 2 % und 8 % des Drehmoment-bereichs und 1 % des Messwerts zwischen 8 % und 100 % des Drehmomentbereichs.

Vielseitigkeit

- Exakte Messung des Drehmoments für Werkzeuge mit kontinuierlicher Rotation von 200 - 10.000 Nm (148 - 7375 Ft.lbs)
- Das anpassungsfähige Design ermöglicht die Verwendung mit einer Vielzahl von Schraubenschlüsseln von Enerpac oder anderer Anbieter
- Interne Lithiumionen-Akkus, externe Stromversorgung über 5V DC USB-Netzteil

Leistung

- Der Certificate Manager ermöglicht eine schnelle und einfache Erstellung von Kalibrierungszertifikaten
- Die Werkzeugdatenbank ermöglicht die Aufzeichnung und Speicherung spezifischer Schraubenschlüsseldaten und Kalibrierungsergebnisse zur späteren Verwendung
- Jedes Gerät der MCS-Serie wird mit einem Standard-Kalibrierungszertifikat nach ISO 17025 geliefert.

Benutzerfreundlichkeit

- Das kompakte Design und Tragekoffer erleichtert den Transport und macht Kalibrierungen in der Werkstatt, am Einsatzort oder sogar in einem Fahrzeug möglich
- Die integrierte digitale Schnittstelle ermöglicht das Anzeigen, Speichern oder Drucken von Drehmomentwerten sowie das Übertragen der Drehmomentwerte auf einen Computer.



Innen-Reduzierstück-Set

Das Innen-Reduzierstück-Set besteht aus zwei Reduzierstücken: 1½ x 1 Zoll und 1½ x 3/4 Zoll. Separat bestellbar als **MCS7500RS**.

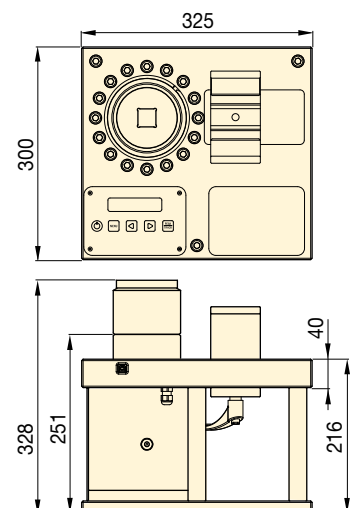























Minimales messbares Drehmoment		Messbares Nenndrehmoment		Innen-vierkant-antrieb	Modell-nummer *	Beschreibung	(kg)
(Nm)	(Ft.lbs)	(Nm)	(Ft.lbs)				
200	148	10.000	7375	1½	MCS7500	Mobiles Kalibriersystem (MCS)	35
200	148	10.000	7375	1½	MCS7500C	MCS mit Tragekoffer	40

* Nicht zur Verwendung mit hydraulischen Drehmomentschlüsseln oder Schlagwerkzeuge geeignet.

Optimale Kombinationen von Drehmomentschlüssel und Pumpen

Für optimale Geschwindigkeit und Leistung empfiehlt Enerpac die folgende Systemkonfiguration in Form von Drehmomentschlüssel-Pumpen-Schlauch-Kombinationen. Für andere Kombinationen wenden Sie sich bitte an Ihren Enerpac Verschraubungsexperten oder Ihren autorisierten Enerpac Vertragshändler.

		ELEKTROPUMPEN					LUFT-PUMPEN
		Akkupumpe XC-Serie	E-Pulse™- E-Serie	TQ-Serie	ZU4-Serie	ZE-Serie	ZA4-Serie
							
		Seite: 46	Seite: 48	Seite: 50	Seite: 52	Seite: 56	Seite: 58
Geschwindigkeit:							
Fördervolumen bei 700 bar:		0,25 L/min	0,52 L/min	0,5 L/min	1,0 L/min	0,8 - 1,6 L/min	0,8 L/min
Tankvolumen:		2,0 Liter	3,0 Liter	4,0 Liter	4,0 - 8,0 Liter	4,0 - 40 Liter	4,0 - 8,0 Liter
Betriebsart:		Intermittierend	Schwerlast	Standard	Standard	Schwerlast	Schwerlast
Gewicht:							
Baustelle/Fabrik:		Baustelle	Baustelle/Fabrik	Baustelle/Fabrik	Baustelle	Fabrik	Baustelle
S-Serie 	S1500X	Optimal	Optimal	Optimal	Optimal	Optimal	Optimal
	S3000X						
	S6000X	-	Akzeptabel	Akzeptabel			
	S11000X						
	S25000X						
W-Serie 	W2000X	Optimal	Optimal	Optimal			
	W4000X						
	W8000X	-	Akzeptabel	Akzeptabel			
	W15000X						
	W22000X						
RSL-Serie 	RSL1500	Optimal	Optimal	Optimal	Optimal	Optimal	Optimal
RSL3000							
RSL5000	-	-	Akzeptabel				
RSL8000							
RSL11000							
RSL19000							
RSL28000							



XC-Serie, tragbare Akkupumpen

Die Akkupumpe für Drehmomentschlüssel ist ideal für Wartungverschraubungen an Standorten, an denen kein Zugang zur Stromversorgung besteht oder an denen Verlängerungskabel oder Luftschläuche Stolperfallen verursachen können.

E-Serie, E-Pulse Tragbare Pumpen

Hocheffizienter Permanentmagnet, Direktantriebsmotor für Dauerbetrieb und lange Lebensdauer. Ideale Pumpe für hochvolumige Verschraubungsanwendungen, bei denen das Gewicht entscheidend ist. Langlebige, robuste Schutzrahmenkonstruktion. Die E-Pulse-Pumpen verfügen über eine interaktive Kabel-Fernbedienung für Bedienung, Programmierung und Diagnose.

TQ-700 Serie, Elektropumpen

Auf Tragbarkeit und Leistung ausgelegt, bietet die TQ-700 Optimized Flow Technology hervorragende Verschraubungsgeschwindigkeit.

ZU4T – Elektropumpen

Aufgrund des Universalmotors arbeitet die ZU4T-Serie äußerst effektiv, auch bei Verwendung von Verlängerungskabeln oder bei Einsatz von mobilen Generatoren. Die Pumpen der ZU4T-Serie sind in den Ausführungen **Pro** und **Classic** lieferbar.

Die **ZU4T-Pro-Pumpen** verfügen über eine LCD-Anzeige, auf der Drehmoment oder Druck, Drehmomentschlüsselauswahl sowie Selbstdiagnosemöglichkeiten angezeigt werden – Funktionen, über die keine andere Pumpe verfügt.

Die **ZU4T-Classic-Pumpen** verfügen über ein analoges Manometer sowie eine Standard-Stromversorgungsausstattung für dauerhafte, sichere und wirtschaftliche Hydraulikleistung.

ZE-Serie Elektropumpen

Die ZE-Serie verfügt über eine hervorragende Ausstattung, wie eine LCD-Anzeige für Drehmoment- und Druckwerte sowie Selbstdiagnosemöglichkeiten. Die Pumpen der ZE-Serie verfügen über einen Induktionsmotor und sind somit die kühlest und leisesten Pumpen ihrer Klasse.

ZA4T-Serie, Pneumatikpumpen

Durch die sehr effiziente Konstruktion des Pumpenelements der Z-Klasse eignet sich diese Pneumatikpumpe für die Energieversorgung von mittelgroßen bis großen Drehmomentschlüsseln.

THQ-Series, Zwillingschläuche

Verwenden Sie Enerpac THQ-Serie Zwillingschläuche mit S, W und RSL-Drehmomentschlüsseln, um die Kompatibilität Ihres Hydrauliksystems zu wahren. Siehe Seite 86.

▼ XC1502TE



Mobile Akkupumpe für Drehmomentanwendungen

- Ideal für Verschraubungsanwendungen, die Mobilität und Bedienungsfreundlichkeit erfordern
- Interaktive Kabelfernbedienung bietet visuelles und Vibrations-Feedback des Pumpenbetriebs
- Der Benutzer kann den Druck einstellen und im manuellen oder Autozyklus-Modus arbeiten
- Intelligenter Autozyklus ermöglicht Drücken und Loslassen des Drehmomentschlüssels, bis das Enddrehmoment erreicht ist
- Hervorragende Laufzeiten mit 5Ah, 28V Akku
- 6 Meter lange, abnehmbare Kabelfernbedienung
- mit 100 mm Glyzerin gefülltes Manometer zum leichteren Ablesen
- Blasentank ermöglicht die Nutzung der Pumpe in jeder beliebigen Position
- Das widerstandsfähige, glasfaserverstärkte Verbundwerkstoff-Gehäuse der Pumpe garantiert eine extrem hohe Lebensdauer in anspruchsvollen Arbeitsumgebungen
- Mit integriertem Griff und bequemem Tragegurt.



28-Volt 5 Ah Akku

Die **XC28V5** mit Lithiumionen-Technologie für maximale Akkuleistung.



Schutzrahmen

Schutzrahmen optional als Zubehör für XC-TW- und XC-Pumpe. Bitte bestellen Sie unter der Modellnummer **XCRCTK**.



Drehmomentschlüssel

Die folgenden Drehmomentschlüssel sind für den Einsatz mit den Akkupumpen der XC-Serie ideal geeignet:

S-Serie	W-Serie	RSL-Serie
S1500X	W2000X	RSL1500
S3000X	W4000X	RSL3000
		RSL5000

Größere Drehmomentschlüssel sind in Kombination mit der Pumpe einsetzbar, was sich jedoch auf die Akkulaufzeit und die Anwendungsgeschwindigkeit auswirkt.

XC-Serie, Akkupumpen für Drehmomentschlüssel



Akkupumpen für Drehmomentschlüssel

Die XC-Serien Akkupumpe für Drehmoment-schlüssel ist ideal für Wartungsanwendungen im Energiesektor, in der Öl- und Gasindustrie sowie den MRO-Märkten. Die Akkupumpen eignen sich bestens für abgelegene Orte und solche ohne Zugang zum Stromnetz sowie für Orte, an denen Stolperfallen ein Problem darstellen. Die interaktive Kabelfernbedienung ermöglicht dem

Benutzer, Druck zu beaufschlagen und abzulassen und die Pumpe entweder manuell oder im Autozyklus-Modus zu betreiben. Die Pumpe verfügt über ein leicht zugängliches, vom Benutzer einstellbares Ventil zur präzisen Druckregelung.

Drehmoment-schlüssel	Mutter A/F (mm)	Bolzen (mm)	Druck (bar)	Drehmoment (Nm)	Befestigungen angezogen
S3000X	60	38	330	2035	32
W2000X	60	38	350	1356	52

XC-Serie



Tankvolumen:
2,0 Liter

Fördervolumen bei Nenndruck:
0,25 L/min

Motorleistung:
0,37 kW

Max. Betriebsdruck:
700 bar

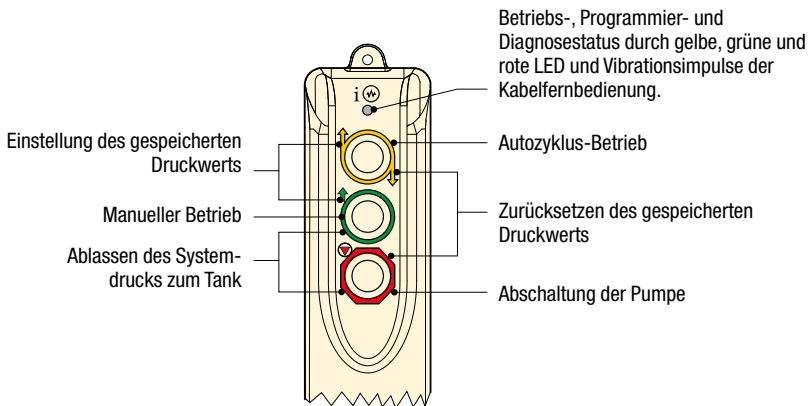

Zwillingschläuche

Verwenden Sie für Drehmomentschlüssel und Pumpen Enerpac 700 bar Zwillingschläuche der Serie THQ-700-Serie

2 m lang, 2 Schläuche	THQ-702T
6 m lang, 2 Schläuche	THQ-706T
12 m lang, 2 Schläuche	THQ-712T

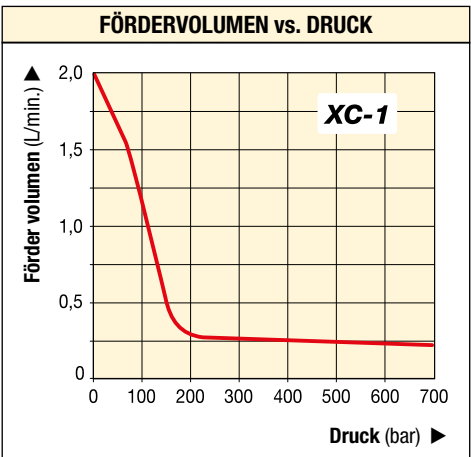
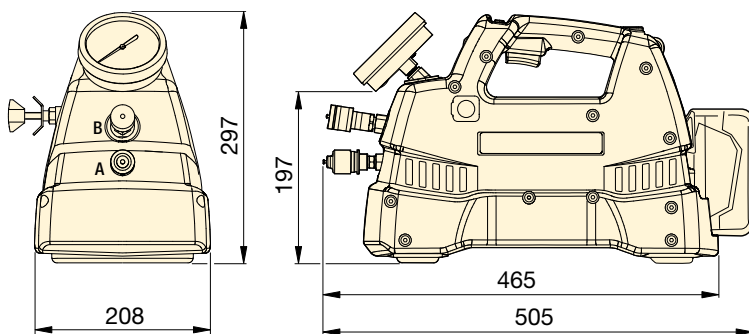

▼ AUSWAHLTABELLE

Beschreibung	Nutzbare Öl-Kapazität (Liter)	Modellnummer	Fördervolumen (L/min)			Im Lieferumfang der Pumpe enthalten	Gewicht (kg) ¹⁾
			Keine Belastung	140 bar	700 bar		
Akkupumpe-Set	2,0	XC-1502TB	2,05	0,49	0,25	2 Akkus und 115V-Ladegerät	12
Akkupumpe-Set	2,0	XC-1502TE	2,05	0,49	0,25	2 Akkus und 230V-Ladegerät	12
Akkupumpe	2,0	XC-1502T	2,05	0,49	0,25	Ohne Akkus oder Ladegerät	12

¹⁾ Gewicht einschließlich Öl, ohne Akku. Akku-Gewicht 1,1 kg.

▼ EP3504TE, E-Pulse Elektropumpe für Drehmomentschlüssel



Leistung

- Zweistufige Pumpen mit hohem Umschaltdruck: 3,6 L/min bei 200 bar, 0,52 L/min bei 700 bar
- Intelligente Steuerungen ermöglichen es dem Motor, die Leistung über den Druckbereich konstant zu halten
- 24VDC-Leistungsregler minimiert die Auswirkungen einer schlechten Stromversorgung
- Die Sechs-Kolbenblock-Konstruktion gewährleistet einen gleichmäßigen Durchfluss und sorgt für einen reibungslosen Betrieb von Zylinder oder Werkzeug.

Langlebigkeit

- Langlebiges Aluminiumgehäuse
- Integrierter Wärmetauscher minimiert Wärmeentwicklung
- Hocheffizienter Permanentmagnet, Direktantriebsmotor für Dauerbetrieb und lange Lebensdauer
- Eingebaute Thermosicherung
- IP-Schutzart: IP54 an der Pumpe, IP67 an der Kabel-Fernbedienung.

Benutzerfreundlichkeit

- Integriertes kalibriertes Manometer
- Interaktive Kabel-Fernbedienung mit intelligenten Bedienelementen
- Kabel-Fernbedienungs- und Kabel-Managementsystem
- Der Benutzer kann den Druck einstellen und im manuellen oder Autozyklus-Modus arbeiten
- Intelligenter Autozyklus ermöglicht Drücken und Loslassen des Drehmomentschlüssels, bis das Enddrehmoment erreicht ist
- Praktischer Öleinfüllstutzen, Ölstandsanzeige und automatische Entlüftung.

Produktivität durch Innovation



Verschraubungssoftware

Eine umfassende Online-Softwarelösung für Verschraubungen. Die Software bietet

Werkzeugauswahl, Schraubenlastberechnungen und Werkzeugdruckeinstellungen, sowie eine Kombination von Anwendungsspezifikation und Abschlussprotokoll. Auch Ihre eigenen Verschraubungsdaten können erfasst werden.

Seite: 126



Drehmomentschlüssel

Die folgenden Drehmomentschlüssel sind für den Einsatz mit den E-Pulse-Pumpen ideal geeignet:

S-Serie	W-Serie	RSL-Serie
S1500X	W2000X	RSL1500
S3000X	W4000X	RSL3000
S6000X	W8000X	RSL5000

Größere Drehmomentschlüssel sind in Kombination mit der Pumpe einsetzbar, was sich jedoch auf die Anwendungsgeschwindigkeit auswirkt.

Seite: 45



Zwillingsschläuche

Verwenden Sie für Drehmomentschlüssel und Pumpen 700 bar Zwillingsschläuche der Serie THQ-700 von Enerpac

2 m lang, 2 Schläuche	THQ-702T
6 m lang, 2 Schläuche	THQ-706T
12 m lang, 2 Schläuche	THQ-712T

Seite: 86

E-Pulse™, Elektropumpen für Drehmomentschlüssel



E-Pulse Elektropumpe für Drehmomentschlüssel

Die Elektropumpe für Drehmomentschlüssel E-Pulse von Enerpac ist aufgrund ihrer innovativen Konstruktion ideal für hochvolumige Verschraubungsanwendungen, bei denen das Gewicht ein entscheidender Faktor ist. Intelligente Steuerungen ermöglichen es dem Motor, eine konstante Leistung aufrechtzuerhalten, die einen höheren Durchfluss als bei herkömmlichen Pumpen ermöglicht.

Das langlebige Aluminiumgehäuse, der integrierte Wärmetauscher und der hocheffiziente Permanentmagnetmotor minimieren Wärmeentwicklung unter härtesten Bedingungen. Die interaktive Kabel-Fernbedienung bietet dem Bediener zahlreiche Nutzungsmöglichkeiten, um optimale Effizienz zu gewährleisten. Die E-Pulse Elektropumpe für Drehmomentschlüssel ist das optimale Verschraubungswerkzeug.

E-Serie



Tankvolumen:
3,0 Liter

Fördervolumen bei Nenndruck:
0,52 L/min

Motorleistung:
0,63 kW

Maximaler Betriebsdruck:
700 bar



Kabel-Fernbedienung mit 6 m langem Kabel

Interaktive Kabel-Fernbedienung für Drehmomentschlüssel

- Der Benutzer kann den Druck einstellen und im manuellen oder Autozyklus-Modus arbeiten
- Intelligenter Autozyklus ermöglicht Drücken und Loslassen des Drehmomentschlüssels, bis das Enddrehmoment erreicht ist

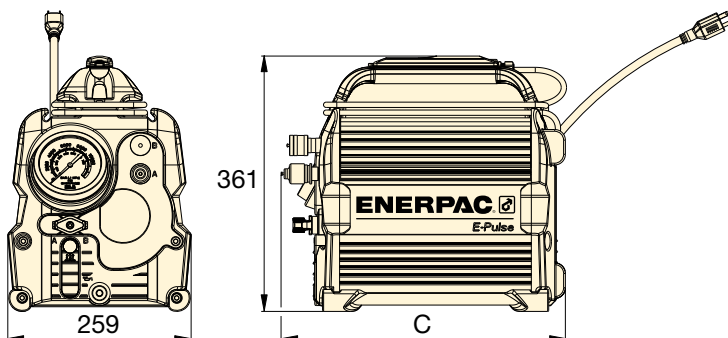
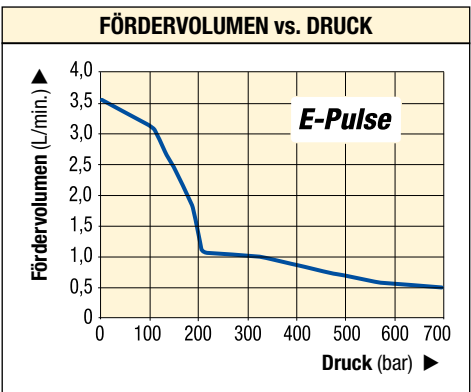

▲ EP3504T-EM Pumpe mit Verteiler mit mehreren Ausgängen.

▼ AUSWAHLTABELLE

Anzahl für Pumpe geeignete Drehmomentschlüssel	Nutzbare Ölmenge (Liter)	Modellnummer	Fördervolumen (L/min)				Motorspannung (VAC)	Leistungsaufnahme (Amp.)	Steckertyp	Lärmpegel (dBA)	Abmessungen C (mm)	Gewicht (kg) ¹⁾
			1 bar	175 bar	350 bar	700 bar						
1	3,0	EP3504TB	3,61	2,13	0,95	0,52	100-120	12	NEMA 5-15	70-85	401	20,4
		EP3504TI	3,61	2,13	0,95	0,52	200-250	7	NEMA 6-15	70-85	401	20,4
		EP3504TE	3,61	2,13	0,95	0,52	200-250	7	Schuko CEE 7/7	70-85	401	20,4
2	3,0	EP3504TB-M *	3,61	2,13	0,95	0,52	100-120	12	NEMA 5-15	70-85	429	21,7
		EP3504TI-M *	3,61	2,13	0,95	0,52	200-250	7	NEMA 6-15	70-85	429	21,7
		EP3504TE-M *	3,61	2,13	0,95	0,52	200-250	7	Schuko CEE 7/7	70-85	429	21,7

* Pumpenmodell mit Verteiler mit mehreren Ausgängen.

¹⁾ mit Öl

▼ TQ-700E



Leichtgewicht Verschraubungspumpe

- **Optimized Flow Technology** – die drei Stufen erhöhen die Produktivität der Pumpe und des Werkzeugs und reduzieren gleichzeitig Wärmeentwicklung und Ausfallzeiten
- **Standard mit Wärmetauscher**
- **Eine ruhige (<85 dBA), leichte Pumpe mit kompakter Auflagefläche** – lässt sich problemlos am Einsatzort umher transportieren
- **Stabiler Schutzrahmen mit ergonomisch geformtem Griff und abgedecktem Druckmanometer** – eine Pumpe, die sich einfach positionieren lässt und vor Beschädigungen auf der Baustelle geschützt ist
- **Einfache Wartung dank des bürstenlosen Motors, der auf ununterbrochenen Einsatz ausgelegt ist**
- **Unkomplizierter Betrieb mit einfachem Druck-Set und bequem zu bedienender 6-Meter-Kabelfernbedienung** – unmittelbare Produktivität für die Bedienungs-Teams
- **IP55-Bewertung für hervorragenden Staub- und Spritzwasserschutz**
- **Transparente Manometer-Skalenaufgaben in Nm und Ft.lbs für alle Drehmomentschlüssel der S-, W- und RSL-Serie von Enerpac bieten schnelle Drehmoment-Ablesung.**



4-fach Verteilerblock

Die TQ-700 bietet einen optionalen, werksseitig installierten, 4-fach-Verteiler als Zubehör. (Suffix "M" nach der Modellnummer hinzufügen. Beispiel: **TQ-700EM**).

Seite: 1



Hydraulische Drehmomentschlüssel

Enerpac bietet eine vollständige Palette von Vier- und Sechskant-kassetten-Drehmomentschlüsseln.

Seite: 1



Zwillingschläuche

Verwenden Sie die Zwillings-schläuche der THQ-700 Serie für die 700 bar Verschraubungspumpen und Drehmomentschlüssel.

Für 700 bar	Modell-Nr.
2 m lang, 2 Schläuche	THQ-702T
6 m lang, 2 Schläuche	THQ-706T
12 m lang, 2 Schläuche	THQ-712T

Seite: 86

Elektrische Verschraubungspumpe



Pumpenanwendungen

Die TQ-700 Pumpe ist die am besten geeignete Pumpe zum Betreiben hydraulischer Drehmomentschlüssel für den Stromerzeugungs- und Windenergie-Markt.

Verschraubungsgeschwindigkeit ist komplexer als die Höhe des Fördervolumens, das die Pumpe pro Minute erzeugt. Entscheidend ist vielmehr die Optimierung des Fördervolumens über den gesamten Verschraubungszyklus.

Durch höheren Öl-Durchfluss zum richtigen Zeitpunkt und in der richtigen Menge erreichen Sie ein optimiertes Fördervolumen für ein hydraulisches Verschraubungssystem.

Dieses optimierte Fördervolumen führt dazu, dass mehr Bolzen in kürzerer Zeit verschraubt werden und das Team produktiver arbeiten kann.

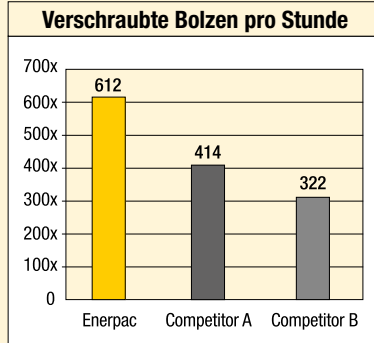

Interne Labortests basierend auf Standard-Drehmomentaufbringung auf einen Rohrflansch mit 14x 1 1/8" Bolzen.

TQ Serie



Tankvolumen:

4,0 Liter

Fördervolumen bei Nenndruck:

0,5 L/min

Motorleistung:

0,75 kW

Maximaler Betriebsdruck:

700 bar



Auswahlmatrix Pumpen und Drehmomentschlüssel

Für die optimale Geschwindigkeit und Leistung siehe die Drehmomentschlüssel- und Pumpen-Matrix.

Seite: 45

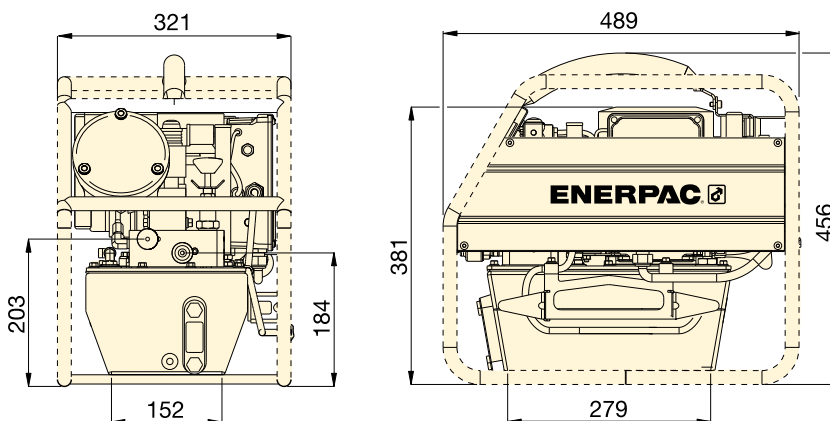

Für den Einsatz mit Drehmomentschlüsseln	Druckbereich (bar)	Modellnummer	Nutzbares Ölmenge (Liter)	Motorleistung (kW)	Technische Motordaten (Volt - Ph - Hz)	Lärmpegel (dBA)	(kg)
der S-, W- und RSL-Serie	700	TQ-700B	4,0	0,75	115 - 1 - 50/60	82 - 85	31
	700	TQ-700E ²⁾	4,0	0,75	230 - 1 - 50	82 - 85	30
	700	TQ-700I ³⁾	4,0	0,75	230 - 1 - 60	82 - 85	30

¹⁾ Alle Modelle erfüllen die CE- und die TÜV-Sicherheitsanforderungen.

²⁾ TQ-700E mit europäischem Stecker, entspricht dem CE EMC-Standard

³⁾ TQ-700I mit NEMA 6-15 Stecker.

▼ Die TQ-700E und die Drehmomentschlüssel der W-Serie sind eine produktive Kombination.



▼ ZU4204TE-Q (Pro-Ausführung), ZU4204BE-Q (Classic Ausführung)



Z

Stabil,
Zuverlässig
Innovativ
CLASSIC



Elektropumpen in Classic-Ausführung

Standard-Elektroaustattung mit mechanischem Kontaktgeber, Ein-/Ausschalter, Kabelfernbedienung mit elektromechanischen Tasten.

- Hocheffizientes Z-Klassen-Pumpen-Design; höheres Fördervolumen und höherer Umschaltdruck, niedrigere Betriebstemperatur und 18% geringerer Stromverbrauch als vergleichbare Pumpen
- Leistungsfähiger universeller 1,25 kW Elektromotor bietet ein hohes Verhältnis von Leistung zu Gewicht und hervorragende Niederspannungs-Betriebseigenschaften
- Äußerst stabile Verbundwerkstoff-Abdeckung schützt Motor und Elektronik und bietet gleichzeitig einen ergonomischen, nicht leitenden Griff für problemlosen Transport
- Niederspannungs-Fernbedienung bietet zusätzliche Sicherheit für den Benutzer

Nur Pumpen der Pro-Serie Ausführung

- LCD ermöglicht Druckablesung und verschiedene für eine tragbare Elektropumpe einmalige Diagnose- und Ablesefunktionen.
- Die Funktion Automatikbetrieb gestattet einen kontinuierlichen Zyklusbetrieb des Drehmomentschlüssels, solange der Vorlaufknopf gedrückt wird (die Pumpe kann mit und ohne Automatikbetrieb verwendet werden).



Pro-Serie Ausführung

LCD-Display und Drucksensor sowie Automatikbetrieb.

- Drehmomentschlüsselmodell ist wählbar
- „Automatikbetrieb“ ist einfach programmierbar.
- Digitale Anzeige und „Automatikbetrieb“-Einstellung
- Pumpenverwendungsinformation, Stunden- und Zykluszähler
- Niederspannungswarnung und -aufzeichnung
- Autocheck und Diagnose
- Die Informationen können in Englisch, Französisch, Deutsch, Italienisch, Spanisch und Portugiesisch angezeigt werden
- Der Drucksensor ist genauer und langlebiger als analoge Geräte
- Gut sichtbare Anzeige der Variablen
- Druckanzeige in bar, MPa oder psi.



◀ Hydraulik-Drehmomentschlüssel jeder beliebigen Marke können mit den tragbaren Drehmomentpumpen der ZU4T-Serie betrieben werden

Elektrische Verschraubungspumpe



Eine Pumpe für jede Anwendung

Die patentierte Z-Klasse-Pumpentechnologie ermöglicht hohe Umschaltdrücke für verbesserte Produktivität, besonders wichtig bei Anwendungen mit langen Schläuchen und bei Druckabfall im Hydrauliksystem, wie z. B. beim Heben schwerer Lasten oder bei bestimmten doppelwirkenden Werkzeugen.

Die Enerpac Pumpen der ZU4T-Serie wurden für die Energieversorgung von kleinen bis großen Drehmomentschlüsseln entwickelt. Es findet sich leicht eine Drehmomentpumpe aus der ZU4T-Serie für Ihre Anwendungszwecke.

Classic Ausführung

- Anstatt mit Halbleiter-Elektronik ist die Classic-Pumpe mit herkömmlichen elektromechanischen Bauteilen ausgeführt (Transformatoren, Relais und Schalter). Die Classic-Pumpe wurde für dauerhafte, sichere und wirtschaftliche Hydraulikleistung entwickelt.

Pro-Serie Ausführung

- Digitale (LCD) Anzeige mit eingebautem Stundenzähler, Druckanzeige und Selbstdiagnose, Zykluszähler und Niederspannungswarnung. Über diese einmaligen Premium-Eigenschaften verfügt nur diese Pumpe!
- Die Funktion Automatikbetrieb gestattet einen kontinuierlichen Zyklusbetrieb des Drehmomentschlüssels, solange der Vorlaufknopf gedrückt wird (die Pumpe kann mit und ohne Automatikbetrieb verwendet werden).

ZU4T Serie



Tankvolumen:

4,0 - 8,0 Liter

Fördervolumen bei Nenndruck:

1,0 L/min

Motorleistung:

1,25 kW

Max. Betriebsdruck:

700 bar

FÖRDERDIAGRAMM

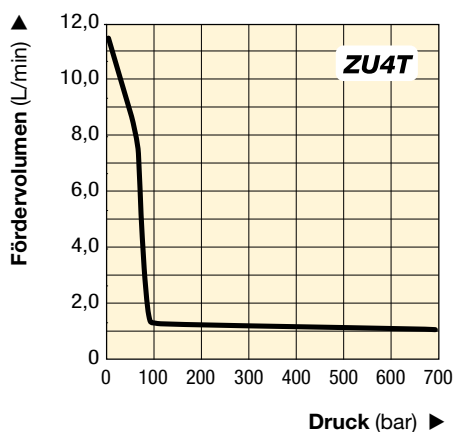

Auswahlmatrix Verschraubungspumpe

Für die optimale Geschwindigkeit und Leistung siehe die Drehmomentschlüssel und Pumpen-Auswahlmatrix.

Seite: 45



Manometer mit Skalenauflagen

Separat erhältlich für ZU4 Classic Pumpen: Skalenauflagen einschliesslich Manometer: **GT-4015Q** für alle Drehmomentschlüssel der S-, W- und RSL-Serie.

▼ GÄNGIGE PUMPENMODELLE

	Für Drehmomentschlüssel	Modellnummer ¹⁾	Elektrische Motorspezifikationen	Nutzbares Ölvolumen (Liter)	⚖️ (kg)
Pro-Serie	Alle Drehmomentschlüssel	ZU4204TB-Q	115 VAC, 1-ph	4,0	32
		ZU4208TB-Q	115 VAC, 1-ph	8,0	34
		ZU4204TE-Q ²⁾	208-240 VAC, 1-ph	4,0	32
		ZU4208TE-Q ²⁾	208-240 VAC, 1-ph	8,0	34
		ZU4204TI-Q ³⁾	208-240 VAC, 1-ph	4,0	32
		ZU4208TI-Q ³⁾	208-240 VAC, 1-ph	8,0	34
Classic	Alle Drehmomentschlüssel	ZU4204BB-QH	115 VAC, 1-ph	4,0	37
		ZU4204BB-Q	115 VAC, 1-ph	4,0	33
		ZU4208BE-QH ²⁾	208-240 VAC, 1-ph	8,0	38
		ZU4204BE-Q ²⁾	208-240 VAC, 1-ph	4,0	34
		ZU4208BI-QH ³⁾	208-240 VAC, 1-ph	8,0	40
		ZU4208BI-Q ³⁾	208-240 VAC, 1-ph	8,0	36



Verschraubungssoftware

Die Verschraubungssoftware von Enerpac spielt eine wichtige

Rolle bei der Anwendung und Kontrolle der Schraubverbindungen. Benutzen Sie die Verschraubungssoftware und lassen Sie sich über Werkzeugauswahl, Schraubenlastberechnungen und Werkzeugdruck-einstellungen informieren. Auch Ihre eigenen Verschraubungsdaten können erfasst werden.

Seite: 126

¹⁾ Alle Modelle erfüllen die CE- und die CSA-Sicherheitsanforderungen.

²⁾ Mit europäischem Stecker, entspricht dem CE EMC-Standard).

³⁾ Mit NEMA 6-15 Stecker



4-fach Verteilerblock

- Für den gleichzeitigen Betrieb mehrerer Drehmomentschlüssel
- Können werksseitig installiert oder separat bestellt werden.

Zubehör-satz * Modell-Nr.	Kann mit Verschraubungs- aggregaten der ZU4-Serie verwendet werden
ZTM-Q	700 bar Drehmomentschl.

* Für werksseitigen Einbau der Bestellnummer **M** hinzufügen. Gewicht Verteilerblock 4,5 kg.
Bestellbeispiel: **ZU4208TE-QM**



Gleitbügel

- Bietet bessere Pumpenstabilität auf weichem oder unebenem Untergrund
- Ermöglicht problemloses zuehändiges Anheben.

Zubehör-satz * Modell-Nr.	Kann mit Verschraubungs- aggregaten der ZU4-Serie verwendet werden
SBZ-4	4 und 8 Liter Tankgröße ¹⁾
SBZ-4L	4 und 8 Liter Tankgröße ²⁾

* Für werksseitigen Einbau der Bestellnummer **K** hinzufügen.

¹⁾ Für Pumpe ohne Wärmetauscher. Gewicht 2,2 kg.

²⁾ Für Pumpe mit Wärmetauscher. Gewicht 3,2 kg.
Bestellbeispiel: **ZU4208TE-QK**



Wärmetauscher

- Kühlt das Öl auf niedrigere Betriebstemperaturen
- Stabilisiert die Öl-Viskosität, erhöht die Lebensdauer des Öls und reduziert die Abnutzung der Pumpe und anderer hydraulischer Komponenten.

Zubehör-satz * Modell-Nr.	Kann mit Verschraubungs-aggregaten der ZU4-Serie verwendet werden
ZHE-U115	115 V Pumpen
ZHE-U230	230 V Pumpen

* Für werksseitigen Einbau der Bestellnummer **H** hinzufügen. Wärmetauscher erhöht das Pumpengewicht um 4,1 kg.
Bestellbeispiel: **ZU4208TE-QH**

▼ *Hydraulik-Drehmomentschlüssel der meisten Marken können mit den Verschraubungsaggregate der ZU4T-Serie von Enerpac betrieben werden.*



Schutzrahmen

- Schützt die Pumpe
- Sorgt für mehr Pumpenstabilität.

Zubehör-satz * Modell-Nr.	Kann mit Verschraubungs- aggregaten der ZU4-Serie verwendet werden
ZRC-04	4 und 8 Liter Tankgröße ¹⁾
ZRC-04H	4 und 8 Liter Tankgröße ²⁾

* Für werksseitigen Einbau der Bestellnummer **R** hinzufügen.

¹⁾ Für Pumpe ohne Wärmetauscher. Gewicht 5 kg

²⁾ Für Pumpe mit Wärmetauscher. Gewicht 7 kg
Bestellbeispiel: **ZU4208TE-QR**

Kühl- leistung *	Max. Druck	Max. Volumen- strom	Voltage
(Btu/h)	(bar)	(l/min)	(V)
900	20,7	26,5	12

* Bei 1,9 l/Min. und einer Umgebungs-temperatur von 21 °C.

Verhindern Sie ein Überschreiten des max. Fördervolumens und des Druckes.
Der Ölkühler ist nicht für Wasser-Glykol oder Liquiden mit hohem Wasseranteil geeignet.

Bestellschlüssel und Pumpenspezifikationen

▼ So ist die Modellnummer der Pumpen der ZU4T-Serie aufgebaut:

Z U 4 2 08 T E - Q H M

1 Produkttyp
2 Motortyp
3 Fördervolumen Gruppe
4 Ventiltyp
5 Tankgröße
6 Ventilbetrieb
7 Motorspannung
8 Zubehör Q
8 Zubehör
8 Zubehör

1 Produkttyp

Z = Pumpenklasse

2 Motortyp

U = Universeller Elektromotor

3 Fördervolumen-Gruppe

4 = 1,0 L/min bei 700 bar

4 Ventiltyp

2 = Ventil für Drehmomentschlüssel

5 Tankgröße (nutzbares Ölvolumen)

04 = 4 Liter

08 = 8 Liter

6 Ventilbedienung

T = Pro Serie Ausführung mit Elektromagnetventil, Kabelfernbedienung, LCD-Display und Drucksensor

B = Classic Ausführung mit Elektromagnetventil u. Kabelfernbedienung.

7 Motorspannung

B = 115V, 1 Ph, 50/60 Hz

E = 208-240V, 1 Ph, 50/60 Hz (mit europäischem Stecker, CE- und RF-konform).

I = 208-240V, 1 Ph, 50/60 Hz (mit NEMA 6-15 Stecker)

8 Zubehör und Optionen

Q = 700 bar-Kupplung für Drehmomentschlüssel der Serien S, W und RSL oder anderer Marken

H = Wärmetauscher

K = Gleitbügel

M = 4-fach Verteilerblock

R = Schutzrahmen

ZU4T Serie



Tankvolumen:

4 - 8 Liter

Fördervolumen bei Nenndruck:

1,0 L/min

Motorleistung:

1,25 kW

Max. Betriebsdruck

700 bar



Bestellschlüsselbeispiel

Modellnr. ZU4208TE-QMHK

700 Bar Pumpe Pro-Serie Ausführung für Enerpac S-, W- und RSL-Serien Drehmomentschrauber oder anderer Marken, mit 230 V Motor, 8 Liter Tank, 4-fach Verteilerblock, Wärmetauscher und Gleitbügel.

Siehe die Auswahlmatrix um die optimale Drehmomentschlüssel- und Pumpenkombination zu finden.

Seite: 45

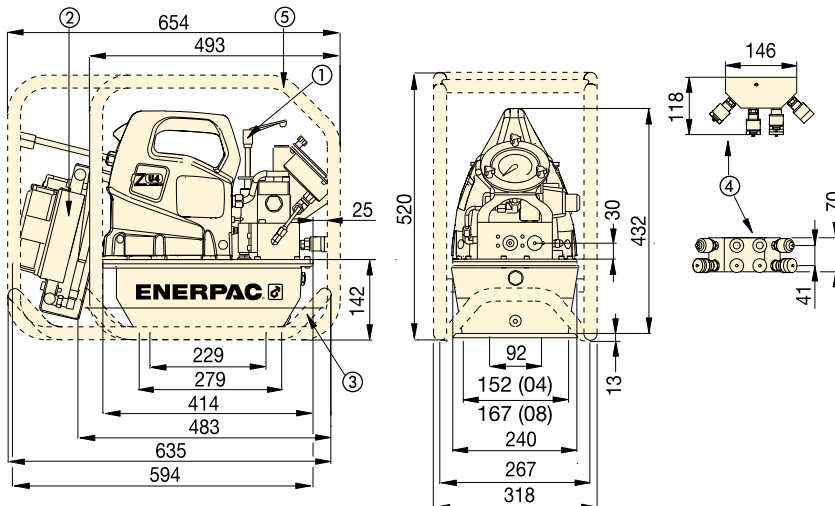

Verschraubungsaggregate der ZU4T-Serie

- ① Vom Benutzer einstellbares Druckbegrenzungsventil
- ② Wärmetauscher (optional)
- ③ Gleitbügel (optional)
- ④ 4-fach Verteilerblock (optional)
- ⑤ Schutzrahmen (optional)

LEISTUNGSDIAGRAMM							
Motorleistung (kW)	Fördervolumen (L/min)				Elektrische Motorspezifikationen (Volt - Phase - Hz)	Lärmpegel (dBA)	Einstellungsbereich Druckbegrenzungsventils (bar)
	0 bar	50 bar	350 bar	700 bar			
1,25	11,5	8,8	1,2	1,0	115 - 1 - 50/60 208-240 - 1 - 50/60	85-90	124-700



Zwillingsschläuche

Verwenden Sie Enerpac Zwillingsschläuche für den Anschluss Ihres Drehmomentschlüssels an die Hydraulikpumpe.

Für 700 bar	Modell-Nr
2 m lang, 2 Schläuche	THQ-702T
6 m lang, 2 Schläuche	THQ-706T
12 m lang, 2 Schläuche	THQ-712T

Seite: 86

▼ ZE4204TE-QHR



- Die Funktion **Automatikbetrieb** gestattet einen kontinuierlichen Zyklusbetrieb des Drehmomentschlüssels, solange der Vorlaufknopf gedrückt wird (die Pumpe kann mit und ohne Automatikbetrieb verwendet werden).
- **LCD** ermöglicht Druck- und Drehmomentablesung und verschiedene für eine tragbare Elektropumpe einmalige Diagnose- und Ablesefunktionen.
- Der durch ein Gehäuse geschützte und belüftete **Industrie-Elektromotor** garantiert eine lange Lebensdauer und eignet sich auch für anspruchsvolle Umgebungsbedingungen
- Der **robuste Schaltkasten** schützt Elektronik, Stromversorgung und LCD-Anzeige und hält auch anspruchsvollen Umgebungen stand.



◀ Die Verschraubungsaggregate der ZE4T-Serie eignen sich perfekt für diesen W2000X-Drehmomentschlüssel.

Z

Stabil,
Zuverlässig
Innovativ

CLASSIC



Pro-Serie Ausführung
LCD-Display und Drucksensor
sowie Automatikbetrieb.

- Drehmomentschlüsselmodell ist wählbar
- „Automatikbetrieb“ ist einfach programmierbar.
- Digitale Anzeige und „Automatikbetrieb“-Einstellung
- Pumpenverwendungsinformation, Stunden- und Zykluszähler
- Niederspannungswarnung und -aufzeichnung
- Autocheck und Diagnose
- Die Informationen können in Englisch, Französisch, Deutsch, Italienisch, Spanisch und Portugiesisch angezeigt werden
- Der Drucksensor ist genauer und langlebiger als analoge Geräte
- Gut sichtbare Anzeige der Variablen
- Druckanzeige in bar, MPa oder psi.



Verschraubungssoftware

Die Verschraubungssoftware von Enerpac spielt eine wichtige Rolle bei der Anwendung und Kontrolle der Schraubverbindungen. Benutzen Sie die Verschraubungssoftware und lassen Sie sich über Werkzeugauswahl, Schraubenlastberechnungen und Werkzeugdruck-einstellungen informieren. Auch Ihre eigenen Verschraubungsdaten können erfasst werden.

Seite: 126

Elektrische Verschraubungspumpe

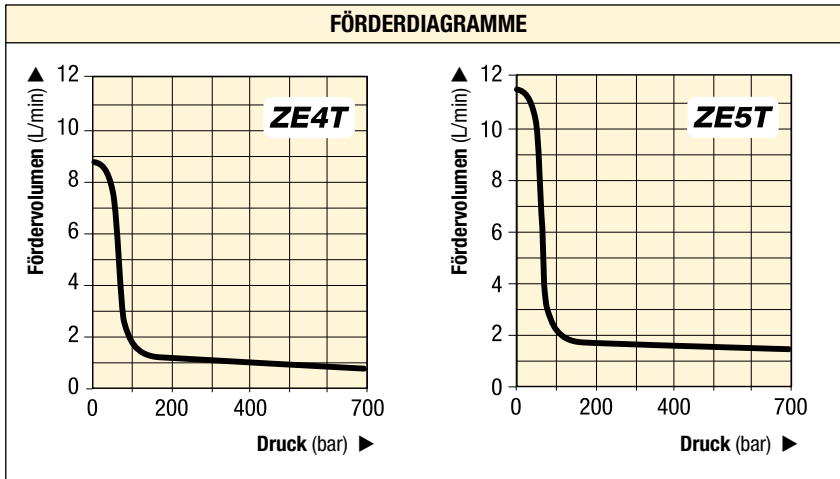

**ZE4T
ZE5T
Serie**



Tankvolumen:

4 - 40 Liter

Fördervolumen bei Nenndruck:

0,82 - 1,64 L/min

Motorleistung:

1,1 - 2,2 kW

Max. Betriebsdruck:

700 bar

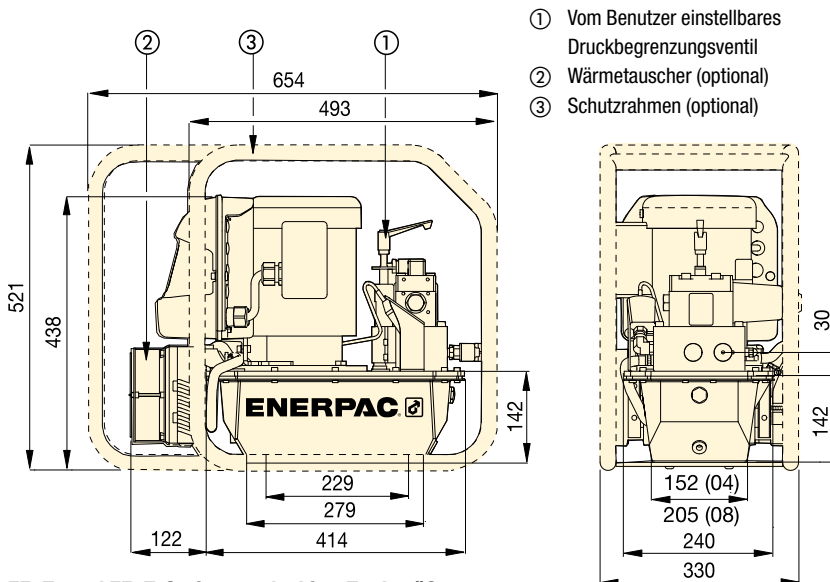

ZE4T- und ZE5T-Serie, 4 und 8 Liter Tankgröße

▼ BASIS-VERSCHRAUBUNGSPUMPEN-MODELLE

Für den Einsatz mit Drehmoment-schlüsselmodellen	Maximaler Betriebsdruck (bar)	Modellnummer mit Wärmetauscher und Schutzrahmen	Elektrische Motorspezifikationen (Volt - Ph - Hz)	Nutzbare Ölvolumen ¹⁾ (Liter)	(kg)
der S-, W- und RSL-Serie	700	ZE4204TB-QHR	115 - 1 - 50/60	4,0	61
	700	ZE4204TE-QHR	230 - 1 - 50/60	4,0	61
	700	ZE4204TG-QHR	230 - 3 - 50/60	4,0	62
	700	ZE5204TW-QHR	400 - 3 - 50/60	4,0	62

¹⁾ Größere Tanks (8, 10, 20 und 40 Liter) sind lieferbar. Wenden Sie sich an Enerpac.

▼ TECHNISCHE DATEN

Pumpen-serie	Fördervolumen bei 50 Hz ²⁾ (L/min)				Motor-leistung (kW)	Einstellung des Druck-begrenzungs-ventils (bar)	Lärmpegel (dBA)
	7 bar	50 bar	350 bar	700 bar			
ZE4T	8,8	8,1	0,9	0,8	1,1	70 - 700	75
ZE5T	11,8	11,2	1,7	1,6	2,2	70 - 700	75

²⁾ Das Fördervolumen bei 60 Hz beträgt etwa 6/5 dieses Wertes.



Auswahlmatrix Verschraubungspumpen

Für die optimale Geschwindigkeit und Leistung siehe die Drehmomentschlüssel- und Pumpen-Auswahlmatrix.

Seite: 45



Zwillingschläuche

Verwenden Sie Enerpac Zwillingschläuche für den Anschluss Ihres Drehmomentschlüssels an die Hydraulikpumpe.

Für 700 bar	Modell-Nr
2 m lang, 2 Schläuche	THQ-702T
6 m lang, 2 Schläuche	THQ-706T
12 m lang, 2 Schläuche	THQ-712T

Seite: 86

▼ ZA4204TX-QR



- Feineinstellung des Luftdrucks für äußerst genaue Drehmomentregelung
- Hoher Umschaltdruck (200 bar) für schnellere Drehmomentzyklen
- Optimierte Leistungsfähigkeit des Drehmomentschlüssels bei Niederdruck
- Zweistufen-Betrieb und hoher Umschaltdruck reduzieren Taktzeiten für eine höhere Produktivität
- Glycerin gefülltes Druckmanometer mit durchsichtigen Skalenauflagen in Nm und Ft.lbs für alle Drehmomentschlüssel von Enerpac ermöglichen eine schnelle Drehmomentablesung
- Wartungseinheit mit auswechselbaren Behältern und automatischer Schmierung
- Wärmetauscher erwärmt die Abluft, zum Schutz vor gefrieren und kühlt das Öl
- Ergonomische Kabelfernbedienung ermöglicht Fernsteuerung aus bis zu 6 m.



Z Stabil, zuverlässig und innovativ CLASSI



Zwillingsschläuche

Verwenden Sie Enerpac Zwillingschläuche für den Anschluss Ihres Drehmomentschlüssels an die Hydraulikpumpe.

Für 700 bar	Modell-Nr
2 m lang, 2 Schläuche	THQ-702T
6 m lang, 2 Schläuche	THQ-706T
12 m lang, 2 Schläuche	THQ-712T



Manometer mit Skalenauflagen

Erhältlich für ZA4T-Serien Verschraubungspumpen:

GT-4015Q Skalenauflagen für alle

Enerpac Drehmomentschlüssel der S-, W- und RSL-Serie.



Auswahlmatrix Pumpen und Drehmomentschlüssel

Für die optimale Geschwindigkeit und Leistung siehe die Drehmomentschlüssel- und Pumpen-Auswahlmatrix

Seite: 45

◀ Hydraulik-Drehmomentschlüssel der gängigsten Marken können mit der Verschraubungspumpe der ZA4T-Serie von Enerpac betrieben werden.

Luftbetriebene Verschraubungspumpen



Luftbetriebene Verschraubungspumpen

Die Pumpen der ZA4T-Serie sind optimal für den Antrieb mittlerer bis großer Drehmomentschlüssel geeignet. Die Z-Class Technologie (Patent angemeldet) ermöglicht hohen Umschalt-Druck für verbesserte Produktivität. Durch ihr gutes Leistungs-/Gewichtsverhältnis und die kompakte Bauweise ist sie ideal für Anwendungen geeignet, die einen einfachen und schnellen Transport der Pumpe erfordern.

Alle Pumpen der ZA4T-Serie entsprechen den CE-, CSA- und TÜV-Sicherheitsanforderungen.

Für weitere Hinweise zu Anwendungsmöglichkeiten wenden Sie sich an Ihre nächstgelegene Enerpac Niederlassung.

ATEX 95-zertifiziert

Die Pumpen der ZA4T-Serie sind der Gerärichtlinie 94 / 9 / EC „ATEX Directive“ entsprechend getestet und zertifiziert.

Der Explosionsschutz gilt für Gerätegruppe II, Gerätekategorie 2 (Gefahrenzone 1), in gas- bzw. staubhaltigen Umgebungen. Die Pumpen der ZA4T-Serie sind folgendermaßen gekennzeichnet: Ex II 2 GD ck T4.



ZA4T Serie



Tankvolumen:

4,0 - 8,0 Liter

Fördervolumen bei Nenndruck:

0,8 L/min

Luftverbrauch:

600 - 2840 L/min

Max. Betriebsdruck:

700 bar

FÖRDERDIAGRAMM

6,9 bar dynamischer Luftdruck bei 2840 L/min

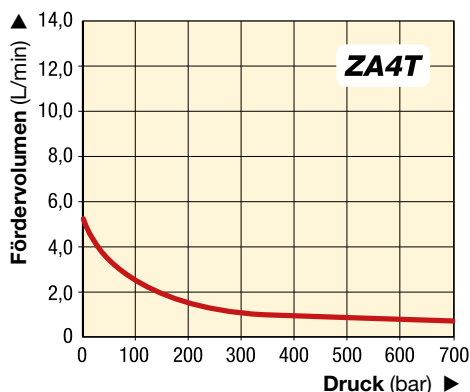

Zubehör und Optionen

Optionales Zubehör ist verfügbar, indem der Modellnummer der betreffende Buchstabe

hinzugefügt wird:

- K** = Gleitbügel
- M** = 4-fach Verteilerblock
- R** = Schutzrahmen.

Seite: 60

▼ ZA4208TX-QR für optimierte Leistungsfähigkeit des Drehmomentschlüssels und genaue Drehmomentregelung bei niedrigem Druck.

▼ BASIS PUMPENMODELLEN

Für den Einsatz mit Drehmomentschlüsselmodellen	Maximaler Betriebsdruck (bar)	Modellnummer	Nutzbares Ölvolumen (Liter)	 (kg)
der S-, W- und RSL-Serie	700	ZA4204TX-Q	2,7	42
	700	ZA4208TX-Q	6,6	47
	700	ZA4204TX-QR *	2,7	46
	700	ZA4208TX-QR *	6,6	51

* Standardmäßig mit Schutzrahmen





Gleitbügel

- Bietet bessere Pumpenstabilität auf weichem oder unebenem Untergrund
- Ermöglicht problemloses zweihändiges Anheben.



4-fach Verteilerblock

- Für den gleichzeitigen Betrieb mehrerer Drehmomentschlüssel
- Können werksseitig installiert oder separat bestellt werden.



Schutzrahmen

- Schützt die Pumpe
- Sorgt für mehr Pumpenstabilität.

Zubehörsatz * Modell-Nr.	Für Verwendung mit ZA4T-Serie Pumpen-Ausführung mit
SBZ-4	4 (04) und 8 (08) Liter Tank

* Für werksseitigen Einbau den Buchstaben **K** hinzufügen. Gewicht Gleitbügel: 2,2 kg
Bestellbeispiel: **ZA4208TX-QK**

Zubehörsatz * Modell-Nr.	Für Verwendung mit ZA4T-Serie Pumpen-Ausführung mit
ZTM-Q	700 bar Drehmomentschlüssel

* Für werksseitigen Einbau der Bestellnummer **M** hinzufügen. Verteilergewicht: 4,5 kg
Bestellbeispiel: **ZA4208TX-QM**

Zubehörsatz * Modell-Nr.	Für Verwendung mit ZA4T-Serie Pumpen-Ausführung mit
ZRC-04	4 (04) und 8 (08) Liter Tank

* Für werksseitigen Einbau der Bestellnummer **R** hinzufügen. Schutzrahmengewicht: 3,4 kg
Bestellbeispiel: **ZA4208TX-QR**



700 bar Spin-on-Kupplungen

- Montiert an:
 - Verschraubungsaggregate mit der Erweiterung „Q“,
 - Drehmomentschlüsseln der RSL, S und W Serien
 - Schläuchen der THQ-Serie
 - 4-fach Verteilerblock ZTM-Q.



Zwillingsschläuche

Verwenden Sie Enerpac Zwillingsschläuche für den Anschluss Ihres Drehmomentschlüssels an die Hydraulikpumpe.

Für 700 bar	Modell-Nr
2 m lang, 2 Schläuche	THQ-702T
6 m lang, 2 Schläuche	THQ-706T
12 m lang, 2 Schläuche	THQ-712T

Seite: 86

Bestellschlüssel und Pumpenspezifikationen

▼ So ist die Modellnummer der ZA4T-Serie Pumpen aufgebaut:

Z A 4 2 08 T X - Q M R

1 Produkt-
typ 2 Motor-
typ 3 Förder-
volumen-
Gruppe 4 Ventil-
typ 5 Tank-
größe 6 Ventil-
betrieb 7 Motor-
spannung 8 Muss Q
sein 8 Option 8 Option

1 Produkttyp

Z = Pumpenklasse

2 Motortyp

A = Druckluftmotor

3 Fördervolumen-Gruppe

4 = 1,0 L/min @ 700 bar

4 Ventiltyp

2 = Ventil für Drehmomentschlüssel

5 Tankgröße

(nutzbares Volumen)

04 = 2,7 Liter

08 = 6,6 Liter

6 Ventilbetrieb

T = Druckluftbetriebenes Ventil mit Fernbedienung

7 Motorspannung

X = Nicht zutreffend

8 Option & Zubehör

Q = 700 bar Kupplungen für S, W und RSL-Serien Drehmomentschlüssel oder anderer Marken

K = Gleitbügel

M = 4-fach Verteilerblock

R = Schutzrahmen

ZA4T Serie



Tankvolumen:

4,0 - 8,0 Liter

Fördervolumen bei Nenndruck:

0,8 L/min

Luftverbrauch:

600 - 2840 L/min

Max. Betriebsdruck:

700 bar



Bestellschlüsselbeispiel Modellnr. ZA4208TX-QMR

700 bar Pumpe für Enerpac S-, W- und RSL-Serien

Drehmomentschlüssel oder anderer Marken, 8 Liter Tank, 4-fach Verteilerblock und Schutzrahmen.

Siehe die Auswahlmatrix für Drehmomentpumpen, um die optimale Drehmomentschlüssel- und Pumpen Kombination zu finden.

Seite: 45

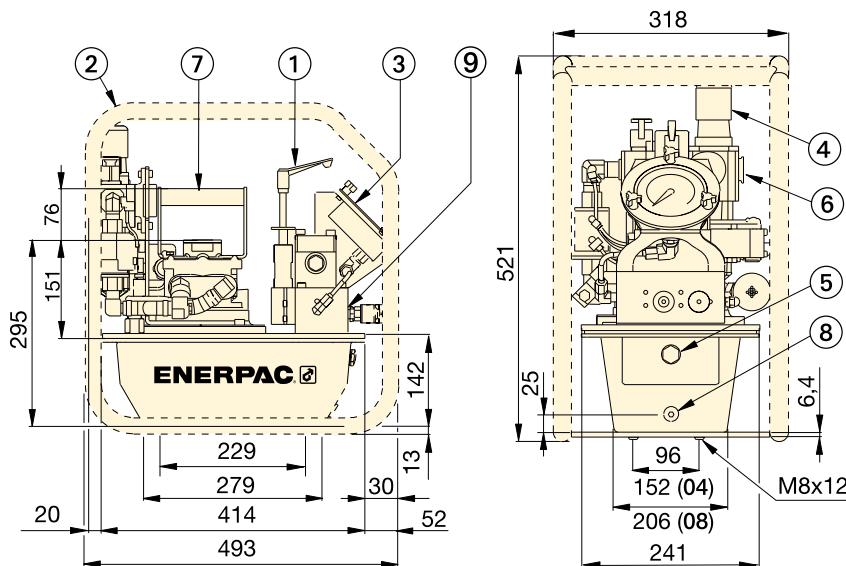

- ① Vom Benutzer einstellbares Druckbegrenzungsventil
- ② Schutzrahmen (optional)
- ③ Gauge with overlays
- ④ Wartungseinheit

- ⑤ Ölstand-Schauglas
- ⑥ Luftanschluss 1/2" NPTF
- ⑦ Standardgriff
- ⑧ Ölablass
- ⑨ 1/4"-18 NPTF Ölauslass

Leistungsdiagramm ZA4T-Serie

Fördervolumen (L/min)				Dynamischer Luftdruckbereich (bar)	Luftverbrauch (L/min)	Geräuschpegel (dBA)	Einstellung des Druckbegrenzungsventils (bar)
7 bar	50 bar	350 bar	700 bar				
5,4	4,8	1,1	0,8	7,0	600 - 2840	85-90	124-700

▼ Hydraulik-Drehmomentschlüssel der gängigsten Marken können mit der Verschraubungspumpe der ZA4T-Serie von Enerpac betrieben werden.



▼ HM-Serie, HydraMax® Topside-Vorspannzylinder



- 15 Druckmessdosen von M20 bis M100 / 3/4" bis 4"
- Doppelausgang zum schnellen Anschluss mehrerer Werkzeuge
- Hohe Vorspannkräfte bei max. 1500 bar (21.750 psi)
- Langer Hub von 15 mm (9/16inch) mit Überhubvermeidung
- HM01 bis HM05: mechanische Überhubbegrenzung, kein Federrückzug;
HM06 bis HM15: Druckbegrenzungsventil zur Überhubvermeidung, Federrückzug
- Brücke mit Schnellkupplung
- Hubanzeige
- Gegen Abfallen gesichertes Ansatzstück
- Austauschbare Adapterkits verfügbar
- Rutschfester Griff für sichere Bedienung
- Die HydraMax®-Vorspannzylinder der HM-Serie entsprechen den folgenden Richtlinien: Maschinenrichtlinie 2006/42/EC, ASME B30.1, EN-ISO 4413:2010 und EN-ISO 12100:2010



◀ Die HydraMax®-Vorspannzylinder der HM-Serie von Enerpac erzeugen hohe Vorspannkräfte in Verbindung mit Kompaktflanschen und sind dank der maximalen Bolzenabdeckung vielseitig einsetzbar.

Hohe Vorspannkräfte und überragende Leistungsfähigkeit



HM-Serie, HydraMax® Topside-Vorspannzylinder

Die Vorspannzylinder der HM-Serie wurden für alle gängigen Flansche einschließlich ANSI-, API- und Kompaktflansche auf der Basis von Norsok L005 entwickelt und erzeugen 30 % mehr Lastkapazität als herkömmliche Spannvorrichtungen.



Vorspannpumpen, Schläuche und Hydraulikkupplungen

Hochdruckpumpen, Schläuche und Kupplungen sind für die Verwendung mit den Schraubvorspannzylindern von Enerpac geeignet. Mehr dazu auf enerpac.com

Seite: **78**



Ultra-Hochdruck

Dieses Werkzeug arbeitet unter Hochdruck. Verwenden Sie ausschließlich mit den für diese Drucke speziell entwickelten Kupplungen und Schläuchen.



Bestellungen von HydraMax®-Vorspannzylindern

Für maximale Flexibilität können Druckmessdosen getrennt von den Adapter- und Brückenkits bestellt werden.

Beispiel: Zur Bestellung eines kompletten Vorspannzylinders für einen M24 x 3 Gewindebolzen, bitte angeben:

1 x Druckmessdose: **HM03-LC**
1 x Adapter- und Brückenkit: **HM03BPM-NRS02430**



Verschraubungssoftware

Die Software bietet Werkzeugauswahl, Schraubenlastberechnungen und Werkzeug-hydraulische Druckeinstellungen, sowie eine Kombination von Anwendungs-spezifikation und Abschlussprotokoll.

Seite: **126**

HydraMax® Torside-Vorspannzylinder



Gewindemaß und Gewindesteigungen

Für andere Gewindemaße und -steigungen wenden Sie sich an Enerpac. Adapterkits in anderen Größen sind auf Anfrage erhältlich.

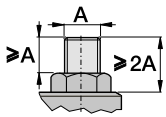

Minimaler Bolzen-überstand

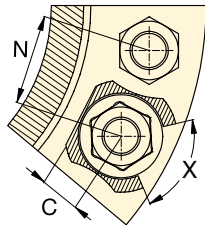

X = Minimale Umdrehung der Mutter 60°

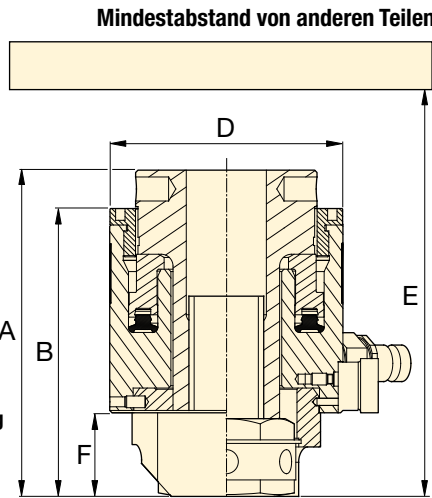

HM Serie



Bolzengröße:

M20 - M39, 3/4 - 1 1/2 Zoll

Max. Belastbarkeit:

134 - 624 kN

Hub:

10 - 15 mm *

Maximaler Betriebsdruck:

1500 bar

* Hub Modell HM01: 10 mm

Hub aller anderen HM-Modelle: 15 mm.

Modellnummer Druckmessdose *	Gewindemaß	Modellnummer Adapter- und Brückenkits	Wirksame Kolbenfläche (mm²)	Max. Belastbarkeit (kN)	Abmessungen (mm)							Gewicht Druckmessdose (kg)	Gewicht Adapter- und Brückenkits (kg)
					A	B	C	D	E Min.	F	N Min.		
HM01-LC	M20 x 2,5	HM01BPM-NRS02025	894	134,0	112	96	15	61	208	28	51	1,6	0,6
	3/4" - 10UN	HM01BP-NRS0750U10	894	134,0	112	96	15	61	208	28	51	1,6	0,6
HM02-LC	M20 x 2,5	HM02BPM-NRS02025	1240	186,0	119	103	15	69	227	28	53	1,8	0,9
	M22 x 2,5	HM02BPM-NRS02225	1240	186,0	119	103	18	69	225	28	54	1,8	0,9
	3/4" - 10UN	HM02BP-NRS0750U10	1240	186,0	119	103	15	69	227	28	52	1,8	0,9
	7/8" - 9UN	HM02BP-NRS0875U09	1240	186,0	119	103	18	69	225	28	56	1,8	0,8
HM03-LC	M20 x 2,5	HM03BPM-NRS02025	1628	244,1	120	105	15	77	230	28	57	2,2	1,1
	M22 x 2,5	HM03BPM-NRS02225	1628	244,1	120	105	18	77	228	28	58	2,2	1,1
	M24 x 3	HM03BPM-NRS02430	1628	244,1	120	110	20	77	232	33	59	2,2	1,1
	3/4" - 10UN	HM03BP-NRS0750U10	1628	244,1	120	105	15	77	230	28	56	2,2	1,1
	7/8" - 9UN	HM03BP-NRS0875U09	1628	244,1	120	105	18	77	228	28	58	2,2	1,1
	1" - 8UN	HM03BP-NRS1000U08	1628	244,1	125	110	20	77	232	33	60	2,2	1,1
HM04-LC	M22 x 2,5	HM04BPM-NRS02225	2159	323,8	128	112	18	90	250	28	62	2,7	1,6
	M24 x 3	HM04BPM-NRS02430	2159	323,8	129	117	20	90	255	33	63	2,7	1,6
	M27 x 3	HM04BPM-NRS02730	2159	323,8	134	117	20	90	256	34	65	2,7	1,7
	M30 x 3,5	HM04BPM-NRS03035	2159	323,8	137	120	23	90	257	36	66	2,7	1,7
	7/8" - 9UN	HM04BP-NRS0875U09	2159	323,8	129	112	18	90	250	28	62	2,7	1,6
	1" - 8UN	HM04BP-NRS1000U08	2159	323,8	134	117	20	90	255	33	64	2,7	1,7
	1 1/8" - 8UN	HM04BP-NRS1125U08	2159	323,8	137	120	23	90	257	36	65	2,7	1,7
HM05-LC	M24 x 3	HM05BPM-NRS02430	2752	412,7	131	119	20	99	263	33	68	3,3	1,9
	M27 x 3	HM05BPM-NRS02730	2752	412,7	136	119	20	99	263	34	69	3,3	2,0
	M30 x 3,5	HM05BPM-NRS03035	2752	412,7	139	122	23	99	261	36	71	3,3	2,0
	M33 x 3,5	HM05BPM-NRS03335	2752	412,7	142	125	27	99	262	39	72	3,3	2,1
	1" - 8UN	HM05BP-NRS1000U08	2752	412,7	136	119	20	99	263	33	68	3,3	2,1
	1 1/8" - 8UN	HM05BP-NRS1125U08	2752	412,7	139	122	23	99	261	36	70	3,3	2,1
	1 1/4" - 8UN	HM05BP-NRS1250U08	2752	412,7	142	125	27	99	262	39	71	3,3	2,1
HM06-LC	M30 x 3,5	HM06BPM-NRS03035	4162	624,1	143	125	23	118	266	36	80	4,5	2,8
	M33 x 3,5	HM06BPM-NRS03335	4162	624,1	146	128	27	118	269	39	82	4,5	2,9
	M36 x 4	HM06BPM-NRS03640	4162	624,1	149	131	32	118	273	42	83	4,5	3,0
	M39 x 4	HM06BPM-NRS03940	4162	624,1	152	134	33	118	277	45	85	4,5	3,1
	1 1/8" - 8UN	HM06BP-NRS1125U08	4162	624,1	143	125	23	118	266	36	79	4,5	2,8
	1 1/4" - 8UN	HM06BP-NRS1250U08	4162	624,1	146	128	27	118	269	39	81	4,5	2,9
	1 3/8" - 8UN	HM06BP-NRS1375U08	4162	624,1	149	131	32	118	273	32	82	4,5	3,0
	1 1/2" - 8UN	HM06BP-NRS1500U08	4162	624,1	152	134	33	118	277	45	84	4,5	3,1

* Druckmessdose mit Tommy Bar.

HM-Serie, HydraMax® Topside-Vorspannzylinder ENERPAC®



Gewindemaß und Gewindesteigungen

Für andere Gewindemaße und -steigungen wenden Sie sich an Enerpac. Adapterkits in anderen Größen sind auf Anfrage erhältlich.

HM Serie



Bolzengröße:

M33 - M52, 1¼ - 2 Zoll

Max. Belastbarkeit:

746 - 1179 kN

Hub:

15 mm

Maximaler Betriebsdruck:

1500 bar

Mindestabstand von anderen Teilen

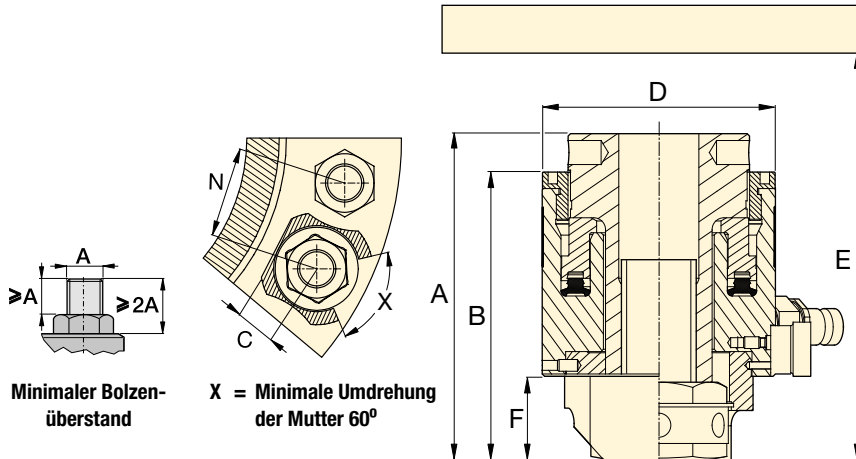

Modellnummer Druckmessdose *	Gewindemaß	Modellnummer Adapter- und Brückenkits	Wirksame Kolbenfläche (mm²)	Max. Belastbarkeit (kN)	Abmessungen (mm)							Gewicht Druckmessdose (kg)	Gewicht Adapter- und Brückenkits (kg)
					A	B	C	D	E Min.	F	N Min.		
HM07-LC	M33 x 3,5	HM07BPM-NRS03335	4980	746,8	145	128	27	127	278	39	86	5,2	3,4
	M36 x 4	HM07BPM-NRS03640	4980	746,8	148	131	32	127	279	42	88	5,2	3,5
	M39 x 4	HM07BPM-NRS03940	4980	746,8	151	134	33	127	280	45	89	5,2	3,6
	M42 x 4,5	HM07BPM-NRS04245	4980	746,8	154	137	34	127	280	48	91	5,2	3,7
	1¼" - 8UN	HM07BP-NRS1250U08	4980	746,8	145	128	27	127	278	39	85	5,2	3,4
	1⅝" - 8UN	HM07BP-NRS1375U08	4980	746,8	148	131	32	127	279	42	87	5,2	3,5
	1½" - 8UN	HM07BP-NRS1500U08	4980	746,8	151	134	33	127	280	45	89	5,2	3,6
	1⅞" - 8UN	HM07BP-NRS1625U08	4980	746,8	154	137	34	127	280	48	90	5,2	3,7
HM08-LC	M36 x 4	HM08BPM-NRS03640	5869	880,1	149	133	32	137	283	42	93	6,3	3,9
	M39 x 4	HM08BPM-NRS03940	5869	880,1	152	136	33	137	284	45	94	6,3	4,0
	M42 x 4,5	HM08BPM-NRS04245	5869	880,1	155	139	34	137	284	48	96	6,3	4,1
	M45 x 4,5	HM08BPM-NRS04545	5869	880,1	158	142	39	137	285	51	97	6,3	4,4
	1⅝" - 8UN	HM08BP-NRS1375U08	5869	880,1	149	133	32	137	283	42	92	6,3	3,9
	1½" - 8UN	HM08BP-NRS1500U08	5869	880,1	152	136	33	137	284	45	94	6,3	4,0
	1⅞" - 8UN	HM08BP-NRS1625U08	5869	880,1	155	139	34	137	284	48	95	6,3	4,1
	1¾" - 8UN	HM08BP-NRS1750U08	5869	880,1	158	142	39	137	285	51	97	6,3	4,4
HM09-LC	M39 x 4	HM09BPM-NRS03940	6834	1024,9	152	136	33	145	278	45	98	6,5	5,0
	M42 x 4,5	HM09BPM-NRS04245	6834	1024,9	155	139	34	145	281	48	100	6,5	6,1
	M45 x 4,5	HM09BPM-NRS04545	6834	1024,9	158	142	39	145	285	51	101	6,5	5,1
	M48 x 5	HM09BPM-NRS04850	6834	1024,9	161	145	43	145	288	54	103	6,5	5,5
	1½" - 8UN	HM09BP-NRS1500U08	6834	1024,9	152	136	33	145	278	45	98	6,5	5,1
	1⅝" - 8UN	HM09BP-NRS1625U08	6834	1024,9	155	139	34	145	281	48	99	6,5	5,1
	1¾" - 8UN	HM09BP-NRS1750U08	6834	1024,9	158	142	39	145	285	51	101	6,5	5,0
	1⅞" - 8UN	HM09BP-NRS1875U08	6834	1024,9	161	145	43	145	288	54	102	6,5	5,4
HM10-LC	M42 x 4,5	HM10BPM-NRS04245	7868	1179,8	159	143	34	156	289	48	105	8,3	5,7
	M45 x 4,5	HM10BPM-NRS04545	7868	1179,8	162	146	39	156	293	51	107	8,3	5,7
	M48 x 5	HM10BPM-NRS04850	7868	1179,8	165	149	43	156	296	54	108	8,3	6,1
	M52 x 5	HM10BPM-NRS05250	7868	1179,8	169	153	44	156	301	58	110	8,3	6,3
	1⅝" - 8UN	HM10BP-NRS1625U08	7868	1179,8	159	143	34	156	289	48	105	8,3	5,7
	1¾" - 8UN	HM10BP-NRS1750U08	7868	1179,8	162	146	39	156	293	51	106	8,3	5,6
	1⅞" - 8UN	HM10BP-NRS1875U08	7868	1179,8	165	149	43	156	296	54	108	8,3	6,0
	2" - 8UN	HM10BP-NRS2000U08	7868	1179,8	169	153	44	156	301	58	109	8,3	6,3

* Druckmessdose mit Tommy Bar.

HydraMax® Torside-Vorspannzylinder

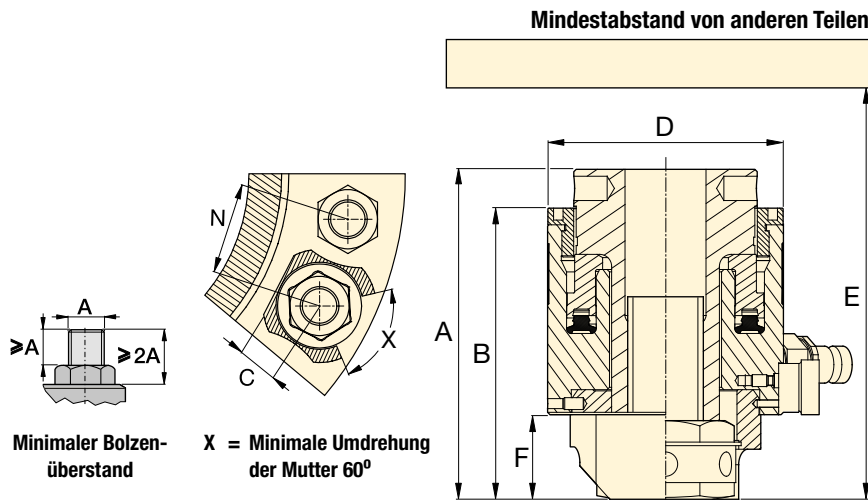

HM Serie



Bolzengröße:

M45 - M100, 1 3/4 - 4 Zoll

Maximale Belastbarkeit bei 1500 bar:

1522 - 4650 kN

Hub:

15 mm

Modellnummer Druckmessdose *	Gewindemaß **	Modellnummer Adapter- und Brückenkits	Wirksame Kolbenfläche (mm²)	Max. Belastbarkeit (kN)	Abmessungen (mm)							Gewicht Druckmessdose (kg)	Gewicht Adapter- und Brückenkits (kg)
					A	B	C	D	E Min.	F	N Min.		
HM11-LC	M45 x 4,5	HM11BPM-NRS04545	10152	1522,5	167	146	39	175	297	51	116	10,5	7,4
	M48 x 5	HM11BPM-NRS04850	10152	1522,5	170	149	43	175	301	54	118	10,5	7,9
	M52 x 5	HM11BPM-NRS05250	10152	1522,5	174	153	44	175	306	58	120	10,5	8,1
	M56 x 5,5	HM11BPM-NRS05655	10152	1522,5	182	161	50	175	318	66	122	10,5	9,1
	M60 x 5,5	HM11BPM-NRS06055	10152	1522,5	182	161	50	175	323	66	124	10,5	8,7
	1 3/4" - 8UN	HM11BP-NRS1750U08	10152	1522,5	167	146	39	175	297	51	116	10,5	7,5
	1 7/8" - 8UN	HM11BP-NRS1875U08	10152	1522,5	170	149	43	175	301	54	117	10,5	7,9
	2" - 8UN	HM11BP-NRS2000U08	10152	1522,5	174	153	44	175	306	58	119	10,5	8,1
2 1/4" - 8UN	HM11BP-NRS2250U08	10152	1522,5	182	161	50	175	318	66	122	10,5	8,8	
HM12-LC	M48 x 5	HM12BPM-NRS04850	12722	1907,7	170	149	43	194	301	54	127	13,3	9,7
	M52 x 5	HM12BPM-NRS05250	12722	1907,7	174	153	44	194	306	58	129	13,3	9,8
	M56 x 5,5	HM12BPM-NRS05655	12722	1907,7	182	161	50	194	318	66	131	13,3	10,7
	M60 x 5,5	HM12BPM-NRS06055	12722	1907,7	182	161	50	194	323	66	133	13,3	10,4
	M64 x 6	HM12BPM-NRS06460	12722	1907,7	186	165	56	194	320	70	135	13,3	11,1
	1 7/8" - 8UN	HM12BP-NRS1875U08	12722	1907,7	170	149	43	194	301	54	127	13,3	9,6
	2" - 8UN	HM12BP-NRS2000U08	12722	1907,7	174	153	44	194	306	58	128	13,3	9,8
	2 1/4" - 8UN	HM12BP-NRS2250U08	12722	1907,7	182	161	50	194	318	66	132	13,3	10,4
2 1/2" - 8UN	HM12BP-NRS2500U08	12722	1907,7	186	165	56	194	320	70	135	13,3	10,8	
HM13-LC	M64 x 6	HM13BPM-NRS06460	16964	2544,0	195	172	56	219	337	70	148	17,6	14,5
	M68 x 6	HM13BPM-NRS06860	16964	2544,0	195	180	63	219	350	78	150	17,6	16,5
	M72 x 6	HM13BPM-NRS07260	16964	2544,0	203	185	69	219	347	82	152	17,6	16,0
	M76 x 6	HM13BPM-NRS07660	16964	2544,0	207	185	69	219	352	82	154	17,6	16,3
	2 1/2" - 8UN	HM13BP-NRS2500U08	16964	2544,0	195	172	56	219	337	70	147	17,6	14,2
	2 3/4" - 8UN	HM13BP-NRS2750U08	16964	2544,0	203	180	63	219	350	78	150	17,6	15,8
3" - 8UN	HM13BP-NRS3000U08	16964	2544,0	207	185	69	219	352	82	161	17,6	15,8	
HM14-LC	M72 x 6	HM14BPM-NRS07260	23451	3516,7	203	185	69	259	351	82	172	25,8	20,8
	M76 x 6	HM14BPM-NRS07660	23451	3516,7	207	185	69	259	352	82	174	25,8	21,3
	M80 x 6	HM14BPM-NRS08060	23451	3516,7	207	193	70	259	367	91	176	25,8	21,2
	M85 x 6	HM14BPM-NRS08560	23451	3516,7	216	193	70	259	374	91	178	25,8	22,9
	M90 x 6	HM14BPM-NRS09060	23451	3516,7	221	198	79	259	389	96	181	25,8	23,3
	3" - 8UN	HM14BP-NRS3000U08	23451	3516,7	207	185	69	259	352	82	174	25,8	20,4
	3 1/4" - 8UN	HM14BP-NRS3250U08	23451	3516,7	216	193	70	259	374	91	177	25,8	22,7
3 1/2" - 8UN	HM14BP-NRS3500U08	23451	3516,7	221	198	79	259	389	96	184	25,8	23,9	
HM15-LC	M90 x 6	HM15BPM-NRS09060	31008	4650,0	221	199	79	296	389	96	199	32,5	30,0
	M95 x 6	HM15BPM-NRS09560	31008	4650,0	226	205	81	296	405	101	202	32,5	33,7
	M100 x 6	HM15BPM-NRS10060	31008	4650,0	232	211	90	296	421	107	204	32,5	35,1
	3 1/2" - 8UN	HM15BP-NRS3500U08	31008	4650,0	221	199	79	296	389	96	198	32,5	29,5
	3 3/4" - 8UN	HM15BP-NRS3750U08	31008	4650,0	226	205	81	296	405	101	202	32,5	32,8
	4" - 8UN	HM15BP-NRS4000U08	31008	4650,0	232	211	90	296	421	107	210	32,5	34,0

* Druckmessdose mit Tommy Bar.

** Für andere Gewinde Maße und -steigungen wenden Sie sich an Enerpac. Adapterkits in anderen Größen sind auf Anfrage erhältlich.

▼ Abbildung: GT-Serie, Topside-Vorspannzylinder



- Sieben Druckmessdosen von M16 bis M105 oder von 5/8" bis 4 Zoll
- Doppelausgang zum schnellen Anschluss mehrerer Werkzeuge
- Nur eine Brückengröße je Druckmessdosengröße
- Abnehmbare und drehbare Brücke vereinfacht Werkzeugpositionierung
- Große Einstellöffnung über gesamte Brücke erhöht den Zugang zum Ansatzstück
- Gegen Abfallen gesichertes Ansatzstück
- Kolbenhub-Anzeige
- Oberfläche schützt gegen Korrosion
- Rutschfester Griff für sichere Bedienung
- Universelles Mehrzweckwerkzeug
- Die Vorspannzylinder der GT-Serie entsprechen den folgenden Richtlinien:
Maschinenrichtlinie 2006/42/EC, ASME B30.1, EN-ISO 4413:2010 und 12100:2010.

Präzise & zuverlässig Extrem leistungsstarke Vorspannzylinder



Vorspannpumpen, Schläuche und Hydraulikkupplungen

Hochdruckpumpen, Schläuche und Kupplungen sind für die Verwendung mit den Schraubenvorspannzylindern von Enerpac geeignet.
Mehr dazu auf enerpac.com

Seite: 78



Verschraubungssoftware

Die Software bietet Werkzeugauswahl, Schraubenlastberechnungen und Werkzeug-hydraulische Druckeinstellungen, sowie eine Kombination von Anwendungs-spezifikation und Abschlussprotokoll.

Seite: 126



Bestellung:

Für maximale Flexibilität können Vorspanngeräte und Brücken getrennt von den Adapterkits bestellt werden.
Beispiel: Zur Bestellung eines kompletten M36x4 Vorspanngerät, bitte angeben:
1 x Lastzelle und Brücke: **GT2-LCB**
1 x Adapterkit: **GT2PM-NRS03640**

Modellnummer Druckmessdose * und Brücke	Gewindemaß	Modellnummer Adapterkit	Wirksame Kolbenfläche (mm²)	Max. Belastbarkeit (kN)	Abmessungen (mm)							Gewicht Druckmessdose und Brücke (kg)	Gewicht Adapterkit (kg)
					A	B	C	D	E Min.	F	N Min.		
GT1-LCB	M16 x 2	GT1PM-NRS01620	1495,4	224,3	135	113	27	86	243	44	57	3,0	1,6
	M18 x 2,5	GT1PM-NRS01825	1495,4	224,3	135	113	27	86	243	44	58	3,0	1,5
	M20 x 2,5	GT1PM-NRS02025	1495,4	224,3	135	113	27	86	243	44	59	3,0	1,4
	M24 x 3	GT1PM-NRS02430	1495,4	224,3	135	113	27	86	243	44	61	3,0	1,3
	M27 x 3	GT1PM-NRS02730	1495,4	224,3	135	113	27	86	243	44	64	3,0	1,2
	M30 x 3,5	GT1PM-NRS03035	1495,4	224,3	135	113	27	86	243	44	66	3,0	1,0
	5/8" - 11UN	GT1P-NRS0625U11	1495,4	224,3	135	113	27	86	243	44	57	3,0	1,6
	3/4" - 10UN	GT1P-NRS0750U10	1495,4	224,3	135	113	27	86	243	44	59	3,0	1,4
	7/8" - 9UN	GT1P-NRS0875U09	1495,4	224,3	135	113	27	86	243	44	62	3,0	1,3
1" - 8UN	GT1P-NRS1000U08	1495,4	224,3	135	113	27	86	243	44	64	3,0	1,2	
1 1/8" - 8UN	GT1P-NRS1125U08	1495,4	224,3	135	113	27	86	243	44	66	3,0	1,0	
GT2-LCB	M30 x 3,5	GT2PM-NRS03035	2677,2	401,5	136	111	35	107	226	41	75	4,1	2,6
	M33 x 3,5	GT2PM-NRS03335	2677,2	401,5	136	111	35	107	226	41	76	4,1	2,4
	M36 x 4	GT2PM-NRS03640	2677,2	401,5	136	111	35	107	226	41	79	4,1	2,2
	M39 x 4	GT2PM-NRS03940	2677,2	401,5	136	111	35	107	226	41	82	4,1	1,9
	1 1/8" - 8UN	GT2P-NRS1125U08	2677,2	401,5	136	111	35	107	226	41	74	4,1	2,6
	1 1/4" - 8UN	GT2P-NRS1250U08	2677,2	401,5	136	111	35	107	226	41	76	4,1	2,4
	1 3/8" - 8UN	GT2P-NRS1375U08	2677,2	401,5	136	111	35	107	226	41	79	4,1	2,2
	1 1/2" - 8UN	GT2P-NRS1500U08	2677,2	401,5	136	111	35	107	226	41	82	4,1	2,0

* Druckmessdose mit Tommy Bar.

Topside-Vorspannzylinder



Gewindemaß und Gewindesteigungen

Für andere Gewindemaße und -steigungen wenden Sie sich an Enerpac. Adapterkits in anderen Größen sind auf Anfrage erhältlich.

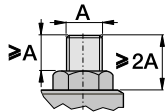

Minimaler Bolzenüberstand

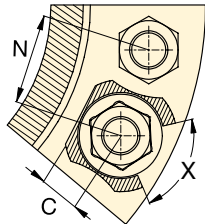

X = Minimale Umdrehung der Mutter 60°

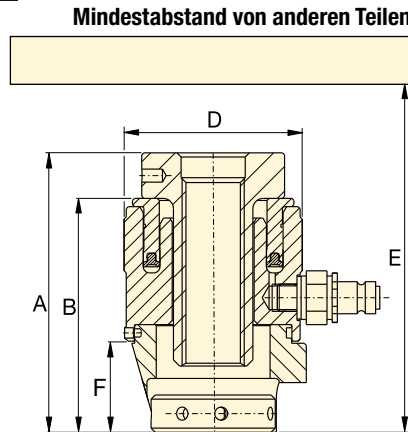

GT Serie



Bolzengröße:

M16 - M105, 5/8" - 4 Zoll

Maximale Belastbarkeit bei 1500 bar:

224 - 3958 kN

Hub:

10 mm

Maximaler Betriebsdruck:

1500 bar

Modellnummer Druckmessdose * und Brücke	Gewindemaß	Modellnummer Adapterkit	Wirksame Kolbenfläche (mm ²)	Max. Belastbarkeit (kN)	Abmessungen (mm)							Gewicht Druckmessdose und Brücke (kg)	Gewicht Adapterkit (kg)
					A	B	C	D	E Min.	F	N Min.		
GT3-LCB	M39 x 4	GT3PM-NRS03940	5127,1	768,9	160	126	46	138	256	56	96	7,0	5,7
	M42 x 4,5	GT3PM-NRS04245	5127,1	768,9	160	126	46	138	256	56	98	7,0	5,4
	M45 x 4,5	GT3PM-NRS04545	5127,1	768,9	160	126	46	138	256	56	101	7,0	5,0
	M48 x 5	GT3PM-NRS04850	5127,1	768,9	160	126	46	138	256	56	104	7,0	4,7
	M52 x 5	GT3PM-NRS05250	5127,1	768,9	160	126	46	138	256	56	107	7,0	4,2
	1 1/2" - 8UN	GT3P-NRS1500U08	5127,1	768,9	160	126	46	138	256	56	95	7,0	5,7
	1 5/8" - 8UN	GT3P-NRS1625U08	5127,1	768,9	160	126	46	138	256	56	98	7,0	5,3
	1 3/4" - 8UN	GT3P-NRS1750U08	5127,1	768,9	160	126	46	138	256	56	101	7,0	5,0
GT4-LCB	1 7/8" - 8UN	GT3P-NRS1875U08	5127,1	768,9	160	126	46	138	256	56	104	7,0	4,6
	2" - 8UN	GT3P-NRS2000U08	5127,1	768,9	160	126	46	138	256	56	106	7,0	4,2
	M52 x 5	GT4PM-NRS05250	9782,1	1466,9	180	141	62	174	281	71	121	12,2	10,7
	M56 x 5,5	GT4PM-NRS05655	9782,1	1466,9	180	141	62	174	281	71	124	12,2	10,1
	M60 x 5,5	GT4PM-NRS06055	9782,1	1466,9	180	141	62	174	281	71	127	12,2	9,4
	M64 x 6	GT4PM-NRS06460	9782,1	1466,9	180	141	62	174	281	71	129	12,2	8,8
	M68 x 6	GT4PM-NRS06860	9782,1	1466,9	180	141	62	174	281	71	132	12,2	8,1
	2" - 8UN	GT4P-NRS2000U08	9782,1	1466,9	180	141	62	174	281	71	120	12,2	10,7
GT5-LCB	2 1/4" - 8UN	GT4P-NRS2250U08	9782,1	1466,9	180	141	62	174	281	71	126	12,2	9,7
	2 1/2" - 8UN	GT4P-NRS2500U08	9782,1	1466,9	180	141	62	174	281	71	132	12,2	8,5
	M68 x 6	GT5PM-NRS06860	15079,7	2261,4	202	157	78	210	302	86	148	18,7	17,3
	M72 x 6	GT5PM-NRS07260	15079,7	2261,4	202	157	78	210	302	86	149	18,7	16,4
	M76 x 6	GT5PM-NRS07660	15079,7	2261,4	202	157	78	210	302	86	152	18,7	15,5
	M80 x 6	GT5PM-NRS08060	15079,7	2261,4	202	157	78	210	302	86	155	18,7	14,6
	2 1/2" - 8UN	GT5P-NRS2500U08	15079,7	2261,4	202	157	78	210	302	86	148	18,7	17,8
	2 3/4" - 8UN	GT5P-NRS2750U08	15079,7	2261,4	202	157	78	210	302	86	153	18,7	16,3
GT6-LCB	3" - 8UN	GT5P-NRS3000U08	15079,7	2261,4	202	157	78	210	302	86	158	18,7	14,8
	3 1/4" - 8UN	GT5P-NRS3250U08	15079,7	2261,4	202	157	78	210	302	86	161	18,7	13,1
	M80 x 6	GT6PM-NRS08060	18972,1	2845,1	219	173	82	240	323	95	167	27,8	22,3
	M85 x 6	GT6PM-NRS08560	18972,1	2845,1	219	173	82	240	323	95	170	27,8	21,0
	M90 x 6	GT6PM-NRS09060	18972,1	2845,1	219	173	82	240	323	95	175	27,8	19,4
	M95 x 6	GT6PM-NRS09560	18972,1	2845,1	219	173	82	240	323	95	179	27,8	18,0
	3 1/4" - 8UN	GT6P-NRS3250U08	18972,1	2845,1	219	173	82	240	323	95	173	27,8	20,7
	3 1/2" - 8UN	GT6P-NRS3500U08	18972,1	2845,1	219	173	82	240	323	95	181	27,8	18,8
GT7-LCB	3 3/4" - 8UN	GT6P-NRS3750U08	18972,1	2845,1	219	173	82	240	323	95	188	27,8	16,8
	M100 x 6	GT7PM-NRS10060	26389,4	3958,4	243	182	89	277	332	110	196	38,2	28,5
GT7-LCB	M105 x 6	GT7PM-NRS10560	26389,4	3958,4	243	182	89	277	332	110	199	38,2	27,3
	4" - 8UN	GT7P-NRS4000U08	26389,4	3958,4	243	182	89	277	332	110	204	38,2	27,3

* Druckmessdose mit Tommy Bar.

▼ Aquajack® Vorspannwerkzeug EAJ2LC mit Schnellspannmutter



- **Kompakt**
- **Langer Kolbenhub**
- **Kompensation von Fehlausrichtungen**
- **Schnelle, einfache Schlauchverbindung**
- **Sichtbare Kolbenhub-Anzeige**
- **Eliminierung von Verschütten bei Überhub**
- **Schnelle Befestigung oder feste Gegenmutter.**

▼ Mit den Aquajack® Vorspannwerkzeugen lässt sich garantiert Zeit sparen, die Effizienz steigern, die Sicherheit und Produktivität der Taucher verbessern und eine schnelle Ermüdung der Taucher verhindern.



Die kostengünstigste Lösung zum Anziehen von Schrauben oder Bolzen Unterwasser



Schnellspannmutter-Konstruktion

Die Aquajack® Unterwasser-Vorspannwerkzeuge sind bei schlechten Sichtverhältnissen leicht zu positionieren und zeichnen sich durch eine kompakte Bauweise und einen langen Kolbenhub aus. Die einzigartige Split Nut®-Konstruktion dieser Werkzeuge ermöglicht eine schnelle Anwendung bei langen Schrauben und beschädigten Gewinden sowie eine schnelle Entnahme des Werkzeugs.



Kein Verschütten von Öl oder Überhub

Die innovative Konstruktion des Werkzeugs stellt sicher, dass maximale Werkzeughübe ohne Überhub des Kolbens oder Verschütten von Öl realisiert werden können. Mit den Aquajack® Unterwasser-Vorspannwerkzeugen lässt sich garantiert Zeit sparen, die Effizienz steigern, die Sicherheit und Produktivität der Taucher verbessern und eine schnelle Ermüdung der Taucher verhindern.

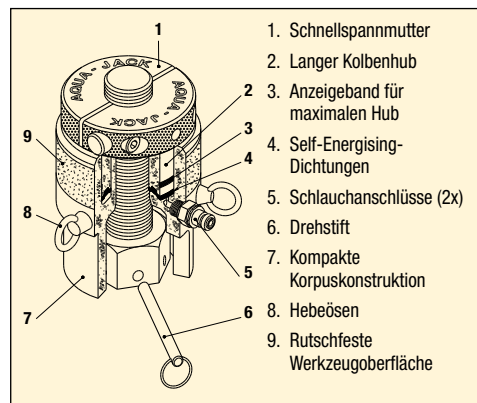

Schlauchtrommel und Ständer

Edelstahlständer mit 1500 bar Schläuchen von 30 bis 270 Metern Länge. Alle Schlauchtrommeln sind mit mehreren 30 m langen Schläuchen bestückt.

Aquajack® Unterwasser-Vorspannwerkzeuge

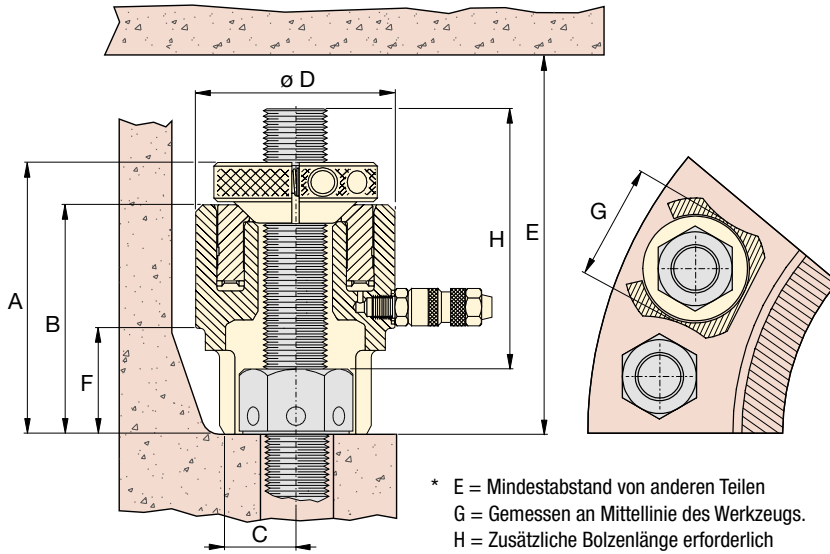

EAJ-
Serie



Bolzensgröße:

M20 - M90 | ¾ - 3½ Zoll

Max. Kapazitätsbelastung:

151,3 - 2320,9 kN

Maximaler Betriebsdruck:

1500 bar

Modellnummer Druckmessdose *	Gewinde- maß	Modellnummer für Schnellspannmutter	Wirksame Kolben- fläche	Max. Kapazitäts- belastung	Hub	Abmessungen (mm)								Werk- zeug- gewicht
						(mm ²)	(kN)	(mm)	A	B	C	D	E*	
EAJ1LC	¾" - 10 UN	EAJ1QFN0750U10	1008,7	151,3	20	114	91	19	66	217	35	53	96	1,5
	7/8" - 9 UN	EAJ1QFN0875U09												
	M20 x 2,5	EAJ1QFNM02025												
	M22 x 2,5	EAJ1QFNM02225												
EAJ2LC	1" - 8 UN	EAJ2QFN1000U08	1658,4	248,7	30	147	120	25	82	289	50	62	125	3,0
	M24 x 2,5	EAJ2QFNM02425												
	M27 x 3,0	EAJ2QFNM02730												
	1½" - 8 UN	EAJ2QFN1125U08												
EAJ3LC	M30 x 3,5	EAJ2QFNM03035	2524,3	378,6	30	158	131	28	98	307	58	78	130	4,5
	1¼" 8 UN	EAJ3QFN1250U08												
	M33 x 3,5	EAJ3QFNM03335												
	1½" - 8 UN	EAJ3QFN1375U08												
EAJ4LC	M36 x 3,5	EAJ3QFNM03635	3686,7	553,0	30	171	136	33	114	319	63	91	135	6,0
	1½" - 8 UN	EAJ4QFN1500U08												
	M39 x 4,0	EAJ4QFNM03040												
	1½" - 8 UN	EAJ4QFN1625U08												
EAJ5LC	M42 x 4,5	EAJ4QFNM04245	5908,7	886,3	30	184	146	40	193	342	70	114	140	9,0
	1¾" - 8 UN	EAJ5QFN1750U08												
	M45 x 4,5	EAJ5QFNM04545												
	1¾" - 8 UN	EAJ5QFN1875U08												
	M48 x 5,0	EAJ5QFNM04850												
EAJ6LC	2" - 8 UN	EAJ5QFN2000U08	8312,8	1246,9	30	201	161	49	164	367	82	138	150	13,0
	M52 x 5,0	EAJ5QFNM05250												
	M56 x 5,5	EAJ6QFNM05655												
	2¼" - 8 UN	EAJ6QFN2250U08												
	M60 x 5,5	EAJ6QFNM06055												
EAJ7LC	2½" - 8 UN	EAJ6QFN2500U08	12.369,0	1855,4	30	230	178	75	192	400	95	154	165	19,0
	M64 x 6,0	EAJ6QFNM06460												
	M68 x 6,0	EAJ7QFNM06860												
	2¾" - 8 UN	EAJ7QFN2750U08												
EAJ8LC	M72 x 6,0	EAJ7QFNM07260	15.473,0	2320,9	30	247	193	68	216	412	109	182	165	24,5
	M76 x 6,0	EAJ7QFNM07660												
	3" - 8 UN	EAJ7QFN3000U08												
	M80 x 6,0	EAJ8QFNM08060												
	3¼" - 8 UN	EAJ8QFN3250U08												
M85 x 6,0	EAJ8QFNM08560													
M90 x 6,0	EAJ8QFNM09060													

* Druckmessdose mit Tommy Bar.

▼ Ein- und zweistufige Vorspannzylinder der PGT-Serie



Höchste Präzision, geringer Wartungsaufwand



Vorspannpumpen

Für den Einsatz mit hydraulischen Vorspannwerkzeugen von Enerpac sind elektrische, pneumatische und manuelle Hochdruck-Vorspannpumpen erhältlich.



Schläuche und Kupplungen

Hochdruckschläuche und Anschlüsse für den Einsatz mit Vorspannsystemen von Enerpac sind verfügbar.

Seite: 78

- Die Vorspannzylinder der PGT-Serie wurden für kritische Anwendungen in Wind-, Gas- und Dampfturbinen entwickelt.
- Ein umfangreiches Programm an ein- und zweistufigen Spannern bietet hohe Leistung für schwer zugängliche Stellen, die für Kraftwerksanlagen typisch sind.
- Die Vorspannwerkzeuge der PGT-Serie verfügen über leistungsstarke Funktionen, darunter einen automatischen Kolbenrückzug, Zykluszähler und eine hochwertige Beschichtung, um höchste Effizienz, Langlebigkeit und Benutzerfreundlichkeit zu gewährleisten.

Beschreibung	PGTS Ein-stufig	PGTD Zwei-stufig
Automatischer Kolbenrückzug	✓	✓
Zinkbeschichtung	✓	✓
Zahnradgetriebe	✓	✓
Anzeige für Überhub	✓	✓
Hubbegrenzung	✓	✓
Kupplungsstecker	✓	✓
Schwenkkupplung	+	+
Zykluszähler	-	+

✓ = Standard

+ = Option

- = Option nicht verfügbar

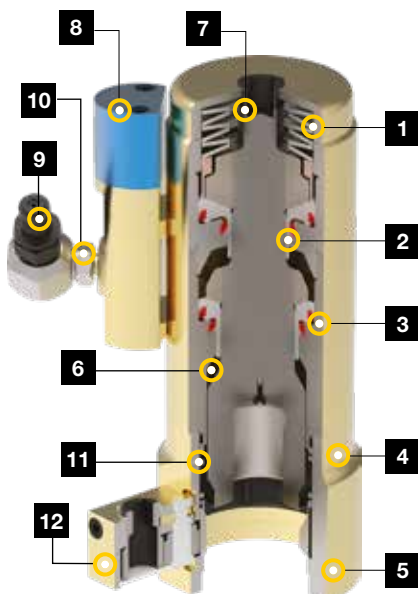

- 1. Automatischer Kolbenrückzug:** Vereinfacht die Bedienung und optimiert die Arbeitsgeschwindigkeit.
- 2. Langlebiger Zugzylinder:** Für maximale Haltbarkeit.
- 3. Langlebige Dichtungen:** Für maximale Haltbarkeit und längere Lebensdauer.
- 4. Korrosionsschutz:** Zinkbeschichtung bietet unübertroffenen Korrosionsschutz.
- 5. Austauschbarer Sattel:** Für optimale Passgenauigkeit.
- 6. Hubbegrenzung:** Schützt mechanisch vor Überhub und verlängert so die Lebensdauer des Zylinders.
- 7. Anzeige für Überhub:** Verlängert die Lebensdauer des Zylinders, indem ein Überhub des Zylinders verhindert wird.
- 8. Optionaler Zähler:** Zeigt an, wenn nach maximaler Betriebszeit eine Wartung erforderlich ist.
- 9. QD-Schnellkupplung:** Für sicheren und einfachen Hydraulikanchluss.
- 10. Optionale 360°-Schwenkkupplung:** für flexible Schlauchpositionierung.
- 11. Federgelagertes Eingreifen der Mutter:** Hält Anschluss in Position, für schnellere und einfachere Befestigung.
- 12. Automatisch eingreifende Mutterbeidrehung:** Für schnellen und präzisen Sitz der Muttern.

▲ Das Modell oben zeigt eine typische Werkzeugkonfiguration. Aktuelle Modellkonfigurationen können abweichen.

Vorspannzylinder für Stromerzeugung



Optionen

Anschlussstyp

SW = Mit Schwenkkupplung und Kupplungsstecker
Beispiel: **PGTS2436SW**

Zykluszähler

C = Mit Zykluszähler (nicht verfügbar für einstufige PGTS-Vorspannzylinder)
Beispiel: **PGTD3655SWC**

- ① Zugstange-Vierkantantrieb
- ② Schwenkkupplung mit Kupplungsstecker
- ③ Kupplungsstecker
- ④ Zahnradgetriebe für Mutterbeidrehung

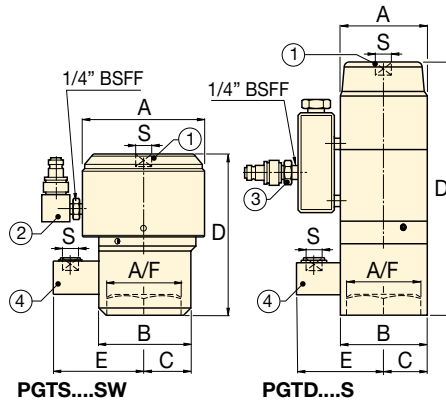

PGT-Serie



Gewindegröße:

M20 - M72

Volllastkapazität:

203,7 - 2969,6 kN

Maximaler Betriebsdruck ¹⁾:

1350 - 1500 bar

¹⁾ Max. Druck variiert, für Details siehe Spezifikationstabelle.

Typ	Gewindedurchmesser (mm)	Modellnummer mit Kupplungsstecker	Muttergröße A/F (mm)	Max. Druck (bar)	Wirksame Kolbenfläche (mm ²)	Volllastkapazität (kN)	Hub (mm)	Abmessungen (mm)						Bolzenüberstand (mm)		
								A	B	C	D	E	S* (Zoll)		min.	max.
Einstufig	M20 x 2,5	PGTS2030S	30	1500	1358	203,7	7,0	64	64	32	81	78	3/8	2,0	44	55
	M24 x 3,0	PGTS2436S	36	1500	1947	292,1	7,0	77	77	31	98	81	3/8	2,9	49	62
	M27 x 3,0	PGTS2742S	42	1500	2646	396,9	8,0	92	75	34	129	83	3/8	4,8	60	70
	M30 x 3,5	PGTS3046S	46	1500	3204	480,7	8,0	99	85	38	134	88	3/8	5,8	68	73
	M33 x 3,5	PGTS3350S	50	1500	3960	594,0	8,0	106	90	40	142	90	3/8	6,8	75	100
	M36 x 4,0	PGTS3655S	55	1500	4467	670,1	9,0	111	90	56	128	95	1/2	6,4	71	95
	M39 x 4,0	PGTS3960S	60	1500	5561	834,1	10,0	123,5	104	46	160	96	3/8	9,8	89	115
	M42 x 4,5	PGTS4265S	65	1500	6259	938,8	10,0	134	115	67	177	99	1/2	9,5	79	115
	M45 x 4,5	PGTS4570S	70	1500	7505	1125,8	10,0	143	119	53	168	102	3/8	13,2	98	116
	M48 x 5,0	PGTS4875S	75	1500	8390	1258,4	10,0	152	125	56	158	106	3/8	13,3	103	119
	M52 x 5,0	PGTS5280S	80	1500	10.094	1514,1	10,0	165	134	59	171	108	3/8	17,9	106	118
	M56 x 5,5	PGTS5685S	85	1500	11.663	1749,5	10,0	177	142	62	170	112	3/8	20,4	116	128
	M60 x 5,5	PGTS6090S	90	1500	13.474	2021,2	10,0	190	152	66	186	115	3/8	24,8	123,5	137
	M64 x 6,0	PGTS6495S	95	1500	15.315	2297,3	10,0	200	159	69	207	118	1/2	30,7	137	150
M68 x 6,0	PGTS68100S	100	1500	17.493	2623,9	10,0	213,5	169	73	206	123	1/2	34,3	136	148	
M72 x 6,0	PGTS72105S	105	1500	19.797	2969,6	10,0	225	178	76	223	126	1/2	40,3	151	167	
Zweistufig	M24 x 3,0	PGTD2436S	36	1350	2293	309,6	6,0	61,5	77	31	185	81	3/8	4,6	53	59,5
	M27 x 3,0	PGTD2742S	42	1350	2939	396,8	6,0	68	75	34	196	83,4	3/8	5,3	60	68
	M30 x 3,5	PGTD3046S	46	1350	3426	462,6	7,0	73	85	37	195	88	3/8	5,8	60	70
	M33 x 3,5	PGTD3350S	50	1350	4272	576,7	7,0	78	77	38,5	208	90	3/8	6,7	65	77
	M36 x 4,0	PGTD3655S	55	1350	4995	674,3	8,0	84	83	41	218	93	1/2	7,7	70	87
	M39 x 4,0	PGTD3960S	60	1350	6260	845,0	10,0	95	104	48	266	96	3/8	12,5	84	93
	M42 x 4,5	PGTD4265S	65	1350	6865	926,8	10,0	98	104	52	248,4	99	1/2	11,4	82	91
	M45 x 4,5	PGTD4570S	70	1350	8339	1125,8	10,0	108	119	53	294	104	3/8	17,7	97	107
	M48 x 5,0	PGTD4875S	75	1350	9430	1273,1	10,0	115	125	57,5	304	106	3/8	20,1	103	113
	M52 x 5,0	PGTD5280S	80	1350	11.288	1523,8	10,0	124	134	61	328	108	3/8	26,1	110	125,5
	M56 x 5,5	PGTD5685S	85	1350	12.942	1747,1	10,0	132	142	65	346	112	3/8	30,0	117	132,5
	M60 x 5,5	PGTD6090S	90	1350	15.032	2029,3	10,0	141	152	70,5	372	115	3/8	37,2	125	143
	M64 x 6,0	PGTD6495S	95	1350	17.123	2311,6	10,0	151	159	76	386	119	1/2	43,0	133	152,5
	M68 x 6,0	PGTD68100S	100	1350	19.514	2634,4	10,0	160	170	80	398	123	1/2	49,5	138	160
M72 x 6,0	PGTD72105S	105	1350	21.977	2966,9	10,0	171	177	88,5	429	126	1/2	60,1	146	171	

* Abmessung S = Vierkantantrieb für Zugstange und Zahnradgetriebe.

▼ FTR-Serie, Fundament-Vorspannzylinder, rund



- Die Fundament-Vorspannzylinder der FTR-Serie gewährleisten ein schnelles, präzises und einfaches Vorspannen von Fundamenten von Windkraftanlagen mit Außen- oder Innenring.
- Standardmodelle sind für 75, 150 ksi und metrische Stabtypen von Williams, Dyson und Macalloy® erhältlich.
- Optionen mit langem Hub beschleunigen den Prozess beim Vorspannen in einem Zug.

Höchste Präzision, geringer Wartungsaufwand



Fundament-Vorspannzylinder der FTR-Serie

Die Fundament-Vorspannwerkzeuge der FTR-Serie wurden speziell für die Fundamentbolzen von Windkraftanlagen entwickelt. Diese Spanner bieten die für diese kritischen Anwendungen erforderliche Geschwindigkeit und Präzision.

Potenzielle Gewindepassungsprobleme werden durch die Verwendung der vorhandenen Sechskantmutter der Bewehrungsstäbe als Widerlager eliminiert.

Die FTR-Serie umfasst Modelle mit größerer Hublänge, die bei Anwendungen, die in einem Zug fertiggestellt werden müssen, eine höhere Geschwindigkeit und Benutzerfreundlichkeit bieten.

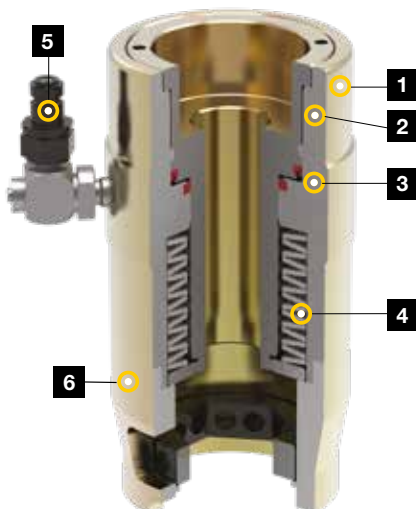

1. **Korrosionsschutz:** Zinkbeschichtung bietet unübertroffenen Korrosionsschutz.
2. **Anzeige für Überhub:** Verlängert die Lebensdauer, indem ein Überhub des Zylinders verhindert wird.
3. **Langlebige Dichtungen:** Für maximale Haltbarkeit und längere Lebensdauer.
4. **Automatischer Kolbenrückzug:** Vereinfacht die Bedienung und optimiert die Arbeitsgeschwindigkeit.
5. **QD-Schnellkupplung:** Für sicheren und einfachen Hydraulikanschluss. Optionale 360°-Schwenkkupplung für flexible Schlauchpositionierung.
6. **Austauschbarer Sattel:** Für optimale Passgenauigkeit.

▼ Fundament-Vorspannwerkzeug der FTR-Serie. Manueller Drehmomentschlüssel (nicht im Lieferumfang enthalten) erforderlich, um bei Modellen mit Zahnradantrieb für Mutterbeidrehung bei der Installation ein Drehmoment von bis zu 30 Nm anzuwenden.



Fundament-Vorspannzylinder

▼ So ist die Modellnummer der FTR-Serie Fundament-Vorspannzylinder aufgebaut:



1 Produkttyp

FTR = Foundation Tensioner, Rund

2 Stangenqualität

75 = 75 ksi

150 = 150 ksi

(oder metrische Angabe)

3 Stangengrößenbezeichnung

Beispiel

14 = Stangengröße Nr. 14

4 Maximaler Hub

Beispiel:

20 = 20 mm max. Hub

5 Anschluss-typ

SW = Mit Schwenkkupplung und Kupplungsstecker

6 Zahnradantrieb für Mutterbeidrehung

G = Mit Zahnradgetriebe für Mutterbeidrehung

* für ausgewählte Modelle erhältlich

FTR-Serie



Vollastkapazität:

2736 kN

Maximaler Betriebsdruck ¹⁾:

1500 bar

¹⁾ Max. Druck variiert; für Details siehe Spezifikationstabelle.



Vorspannpumpen

Für den Einsatz mit hydraulischen Vorspannwerkzeugen von Enerpac sind elektrische, pneumatische und manuelle Hochdruck-Vorspannpumpen erhältlich.



Schläuche und Kupplungen

Hochdruckschläuche und Anschlüsse für den Einsatz mit Vorspannsystemen von Enerpac sind verfügbar.

Seite: 78

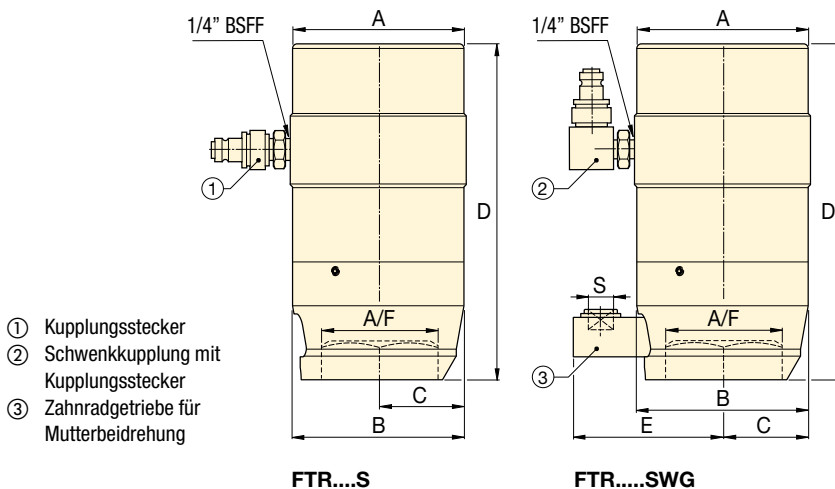

- ① Kupplungsstecker
- ② Schwenkkupplung mit Kupplungsstecker
- ③ Zahnradgetriebe für Mutterbeidrehung

FTR...S

FTR...SWG

▼ SPEZIFIKATIONSTABELLE

Stangen- qualität	Bolzen- durchmesser		Stangen- größen- bezeichnung	Modellnummer mit Kupplungs- stecker	Mutter- größe A/F	Max. Druck	Wirksame Kolben- fläche	Vollast- kapazität	Hub	Abmessungen (mm)					Minimaler Bolzen- überstand	
	(mm)	(Zoll)								A	B	C	D	E		(kg)
75 ksi	35	1.38	#10	FTR751010S	51	1200	3134	376,1	10,0	99	88,5	44,3	163	–	5,8	200
	35	1.38	#10	FTR751025S	51	1200	3123	374,8	25,0	115	102	42	220	–	10,9	250
	38	1.50	#11	FTR751110S	57	1500	3134	470,1	10,0	99	98	38	178	–	5,5	220
	38	1.50	#11	FTR751125SG	57	1500	3123	468,5	25,0	115	102	51	226	96	11,5	260
	48	1.88	#14	FTR751420S	70	1170	6093	712,9	20,0	132	132	66	268	–	18,2	315
150 ksi	37	1.44	1.25	FTR15012510S	57	1170	5383	629,8	10,0	111	110	40	178	–	8,2	220
	40	1.56	1.37	FTR15013810S	64	1500	5383	807,5	10,0	111	110	38	178	–	8,1	225
	70	2.75	2.50	FTR15025025S	108	1500	18.238	2736,0	25,4	215	212	86	348	–	58,0	450
10,9	36	1.42	36	FTR1093610SG	60	1500	3820	573,0	10,0	102	99	40	176	95	8,6	195

Abmessungen Vierkantantrieb S = 1/2 Zoll

▼ FTE-Serie, Fundament-Vorspannzylinder, elliptisch



- Die Fundament-Vorspannzylinder der FTE-Serie gewährleisten beim Vorspannen von Fundamenten selbst unter schwierigen Bedingungen mit eingeschränktem Zugang ein schnelles und präzises Arbeiten.
- Standardmodelle sind für 75, 150 ksi und metrische Stabtypen von Williams, Dyson und Macalloy® erhältlich.
- Ideale Universallösung für Anwendungen mit normalem oder eingeschränktem Zugang.

Höchste Präzision, geringer Wartungsaufwand



Fundament-Vorspannzylinder

Ähnlich wie die standardmäßigen Fundament-Vorspannwerkzeuge wurden die elliptischen Spanner

speziell für das Vorspannen von Fundamenten von Windkraftanlagen konzipiert, wobei die vorhandenen Sechskantmuttern der Bewehrungsstäbe als Widerlager verwendet werden, um eine Fehlausrichtung der Gewindepassung zu verhindern.

Im Gegensatz zu den standardmäßigen Spannern der FTR-Serie verfügen die Spanner der FTE-Serie über eine elliptische Form, die ohne Leistungsverlust speziell für Anwendungen mit eingeschränktem Zugang konzipiert sind.

Bediener erreichen die Mutter mit einem Drehstift, anstatt ein Zahnradgetriebe für Mutterbeidrehung zu verwenden.

Elliptische Spanner eignen sich ideal für den Einsatz bei Anwendungen unter beengten räumlichen Bedingungen sowie als Universalwerkzeug für nahezu jede Fundamentanwendung mit normalem oder eingeschränktem Zugang.

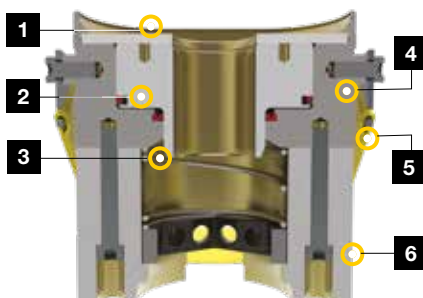

- 1. Anzeige für maximalen Hub:** Verlängert die Lebensdauer, indem ein Überhub des Zylinders verhindert wird.
- 2. Langlebige Dichtungen:** Für maximale Haltbarkeit und längere Lebensdauer.
- 3. Automatischer Kolbenrückzug:** Vereinfacht die Bedienung und optimiert die Arbeitsgeschwindigkeit.
- 4. Elliptische Form:** Für den Einsatz unter beengten räumlichen Bedingungen.
- 5. Korrosionsschutz:** Zinkbeschichtung bietet unübertroffenen Korrosionsschutz.
- 6. QD-Schnellkupplung:** (nicht abgebildet) Für sicheren und einfachen Hydraulikanschluss. Optionale 360°-Schwenkkupplung für flexible Schlauchpositionierung.

▼ Fundament-Vorspannwerkzeuge der FTE-Serie sind sowohl für Fundamentanwendungen mit normalem als auch mit eingeschränktem Zugang konzipiert.



Fundament-Vorspannwerkzeuge, elliptisch

▼ So ist die Modellnummer der FTE-Serie Fundament-Vorspannzylinder aufgebaut:

FTE- **75** **10** **SW**

1 Produkttyp
2 Stangenqualität
3 Stangengrößenbezeichnung
4 Verschraubung Typ

1 Produkttyp

FTE = Fundament Spannzylinder
Elliptisch

2 Stangenqualität

75 = 75 ksi
150 = 150 ksi
(oder metrische Angabe)

3 Stangengrößenbezeichnung

Beispiel
10 = Stangengröße Nr. 10

4 Anschlussstyp

SW = Mit Schwenkkupplung und
Kupplungsstecker

FTE-Serie



Vollastkapazität:
761,1 kN

Maximaler Betriebsdruck ¹⁾:
1500 bar

¹⁾ Max. Druck variiert; für Details siehe Spezifikationstabelle.



Vorspannpumpen

Für den Einsatz mit hydraulischen Vorspannwerkzeugen von Enerpac sind elektrische, pneumatische und manuelle Hochdruck-Vorspannpumpen erhältlich.



Schläuche und Kupplungen

Hochdruckschläuche und Anschlüsse für den Einsatz mit Vorspannsystemen von Enerpac sind verfügbar.

Seite: 78

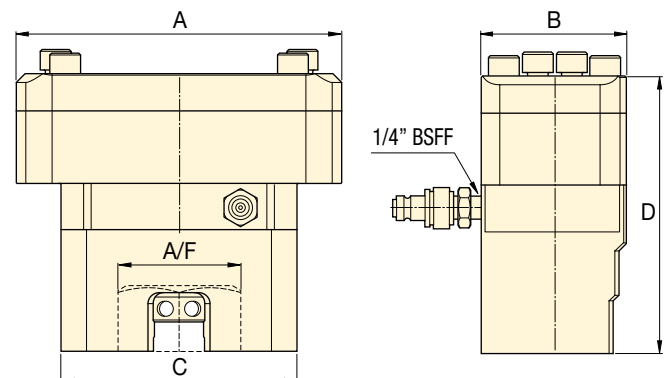

▼ SPEZIFIKATIONSTABELLE

Stangenqualität	Bolzendurchmesser		Stangengrößenbezeichnung	Modellnummer mit Kupplungsstecker	Muttergröße A/F	Max. Druck	Wirksame Kolbenfläche	Vollastkapazität	Hub	Abmessungen (mm)				Minimaler Bolzenüberstand	
	(mm)	(Zoll)								A	B	C	D		
75 ksi	35	1.38	#10	FTE7510S	51	1200	3108	373,0	10,0	170	82	142	147,5	8,3	200
	38	1.50	#11	FTE7511S	57	1500	3108	466,2	10,0	170	82	142	147,5	8,3	200
150 ksi	40	1.56	1.375	FTE150138S	64	1500	5074	761,1	10,0	222	99	161	203,4	18,5	230
	37	1.44	1.250	FTE150125S	57	1200	5074	608,9	10,0	222	99	161	203,4	18,9	240
8,8	36	1.42	36	FTE8836S	60	1500	3108	466,2	10,0	142	82	142	147,5	9,7	180

Simultanes Vorspannen jedes einzelnen Bolzens einer Verbindung



▲ Konfiguration für Vorspannen von mehreren Bolzen.

MULTI-VORSPANNWERKZEUGE

Mit den Vorspannsystemen für mehrere Bolzen (Multi Stud Tensioning, kurz: MST) von Enerpac kann jeder einzelne Bolzen einer Verbindung simultan gespannt werden. Durch die Anwendung einer vorhersehbaren und genauen Vorspannung auf alle Bolzen werden Probleme im Zusammenhang mit herkömmlichen Verschraubungsverfahren vermieden. Zu den typischen Multi Stud Tensioning-Anwendungen von Enerpac zählen:

Mannloch, Handloch und Inspektionsabdeckungen

MST-Systeme sind das schnellste und genaueste Mittel zum Lösen und Anziehen von Bolzen an primären und sekundären Mannlöchern, Handlöchern und Inspektionsöffnungen in kerntechnischen Anlagen. Durch den Einsatz spezieller Zylinderbereiche und starker Leichtbauwerkstoffe reduzieren die MST-Systeme die Verschraubungszeit um bis zu 75 %.

Kühlmittelpumpe

Mit einem maßgeschneiderten, schlanken Vorspannsystem für eine Kernreaktor-Kühlmittelpumpe mit sechs gleichmäßig angeordneten Vorspannwerkzeugen und Spannbolzen in vier Durchgängen konnte die Verschraubungszeit um 25 % reduziert und die Spanngenauigkeit deutlich erhöht werden.

Montage von Rotorblättern für Windenergieanlagen

Durch den Einsatz eines MST-Systems von Enerpac konnten die Montagezeiten für Rotorblätter von Windenergieanlagen um ca. 65 % reduziert werden, während sich die Genauigkeit und Konsistenz der Schraubenbelastung verbessert haben, was zu einer längeren Lebensdauer der Verbindung und einem geringeren Wartungsaufwand führte. Das MST-System, das aus vier Werkzeugsegmenten besteht, ist in der Lage, bis zu 88 Schrauben gleichzeitig zu spannen, die eine 125 ft lange Klinge mit einem Lagerdrehring verbinden.

MST - Multi-Vorspannwerkzeuge

Dieses Werkzeug kann kundenspezifisch konzipiert und für praktisch jede kerntechnische Anlage gebaut werden. Wir sind auf schwierige Projekte spezialisiert, die genaue Lasten auf engstem Raum sowie auch Bedienkomfort und hohe Leistung erfordern.

- Die Konstruktion in Form von Segmenten, ermöglicht es dem Bediener, jedes Segment einfach und schnell mit der Verbindung und miteinander zu verbinden, um eine gleichzeitige Belastung zu gewährleisten.
- Sehr präzises und schnelles Verschlussystem für große Vorspannanwendungen, z. B. an Pumpen, Ventilen und Dampfgeneratoren.
- Für eine einfache Handhabung vor Ort können die MST-Systeme von Enerpac mit integriertem Hubrahmen und Rollwagen geliefert werden.



▲ Multi-Vorspannwerkzeug.



▲ Anwendungsbeispiel für das Vorspannen von mehreren Bolzen.

Eine einfache und effektive Methode zum Vorspannen großer Schrauben in schwer zugänglichen Bereichen



▲ Vorspannen mit Hydraulikmuttern.

HYDRAULIKMUTTERN

Die Hydraulikmutter von Enerpac werden in vielen prozesskritischen Verschraubungsanwendungen eingesetzt, bei denen die einfache Installation und die Zeitersparnis für den Personaleinsatz beträchtlich und anhaltend sind. Darüber hinaus beseitigen sie viele Unsicherheiten des Drehmoments, die sich aus Reibung, Punktbelastung und Laststreuung ergeben.

Die Hydraulikmutter von Enerpac sind eine einfache und effektive Methode, um große Schrauben in schwer zugänglichen Bereichen mit wenig Platz für Standard-Vorspannwerkzeuge vorzuspannen. Hydraulikmutter, die typischerweise bei der Installation und Wartung von Verschraubungssystemen verwendet werden, können sowohl herkömmliche Sechskantmutter als auch Standard-Rundmutter ersetzen und bieten eine hohe und vorhersehbare Spanngenaugigkeit.

Die direkt auf den Bolzen aufgeschraubten Hydraulikmutter von Enerpac bewirken eine direkte axiale Dehnung durch die hydraulische Kraft, die über den integrierten Hydraulikzylinder der Mutter erzeugt wird. Die Mutter wird entweder durch einen außen an der Mutter angebrachten oberen oder unteren Lasthaltekragen oder durch das Einsetzen von mechanischen Unterlegscheiben gehalten. Die Hydraulikmutter von Enerpac können in bestehenden Anlagen nachgerüstet werden und bieten eine genaue Lösung für mechanische Verbindungsprobleme.

Vorteile der Hydraulikmutter von Enerpac

- Hochpräzise und wiederholbare Bolzenbelastung
- Ideal, wenn Platzmangel den Einsatz von standardmäßigen abnehmbaren Vorspannwerkzeugen verhindert
- Direkte axiale Belastung - Keine Mutterdrehung erforderlich
- Mehrere Mutter können simultan verbunden und angezogen / gelöst werden
- Beseitigt Probleme mit Reibung
- Erhebliche Zeitersparnis durch die schnelle Einrichtung und die vor Ort verbleibenden Hydraulikmutter
- Keine Bolzen- oder Flanschbeschädigung (Fressen)
- Keine Änderung der Verbindungselemente erforderlich – das System arbeitet mit vorhandenen Bolzen
- Ideal, wenn die Spannung in den Schrauben regelmäßig überprüft werden muss, z. B. Bei Lockerung infolge von Schwingungen.

Zum Anwendungsbereich der Enerpac Hydraulikmutter von Enerpac zählen:

Die Hydraulikmutter ist eine permanente Befestigung, die die herkömmliche Mutter ersetzt und die hohe Schraubenbelastung und -verlängerung auf engstem Raum beibehält, wo möglicherweise nicht genügend Platz für die Verwendung von Vorspannwerkzeugen vorhanden ist.

- Flanschklemmen: Rohrleitungen, Bauindustrie
- Turbinen: Gas, Wind, Dampf
- Druck- und Reaktorbehälter
- Dieselmotoren
- Nuklearanwendungen: Dampfgeneratoren
- Hydraulische und mechanische Pressen
- Wärmetauscher
- Rohrleitungsflansche, Ventile und Steuerungssysteme
- Ventile und Pumpen
- Kräne – Drehkransschrauben, Turmkräne
- Wellenkupplungen
- Bergbau: Schleifmaschinen, Schneidemaschinen, Erdbewegungsmaschinen.



▲ Hydraulikmutter an einem Dieselmotor.

▼ HPT-1500



HPT, HT, B Serie

Tankvolumen:
2,5 Liter

Fördervolumen bei Nenndruck:
0,61 cm³/Hub

Max. Betriebsdruck:
1500 bar



1500 bar Kupplungen und Schläuche

Verwenden Sie diese Ultra-Hochdruckpumpe ausschließlich mit den für diese Drücke speziell entwickelten Kupplungen und Schläuchen.



Anwendungen

Die HPT-1500 Pumpe ist ideal für den Einsatz mit hydraulischen Vorspanngeräten und Hydraulikmuttern geeignet.

Seite: **62**

- Leichte, tragbare Hochdruck-Handpumpe mit für diese Hochdrücke geeigneten Schläuchen
- Der Betrieb mit zwei Geschwindigkeiten befördert pro Hub ein höheres Ölvolmen und verkürzt damit die Zyklusdauer bei zahlreichen Prüfanwendungen.
- Mit Manometer und Kupplung für Direktanschluss an die Enerpac Vorspannzylinder
- Eingebautes 1500 bar Druckbegrenzungsventil.

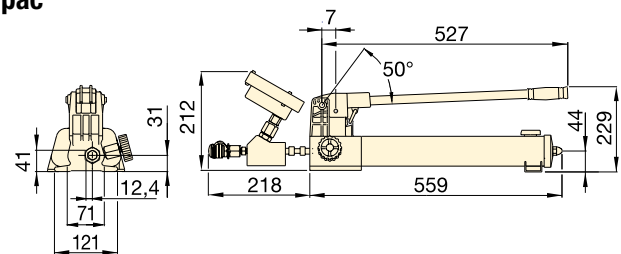

1500 bar ULTRAHOCHDRUCK-HANDPUMPE

Pumpentyp	Nutzbare Ölmenge (Liter)	Modellnummer	Druckbereich (bar)		Fördervolumen pro Hub (cm ³)		Hochdruck Anschluss und Kupplungsmuffe	(kg)
			1. Stufe	2. Stufe	1. Stufe	2. Stufe		
Zweistufig	2,54	HPT-1500	14	1500	16,22	0,61	1/4" BSP + BR-150	9,0

1500 bar SCHLÄUCHE

Modellnummer	Schlauchende 1	Schlauchende 2	Länge (m)
HT-1503	1/4" BSPM 120° konischer	1/4" BSPM 120° konischer	1,0
HT-1510	1/4" BSPM 120° konischer	1/4" BSPM 120° konischer	3,0
HT-1503HR*	BH-150	BR-150	1,0
HT-1510HR*	BH-150	BR-150	3,0

* Inkl. Staubkappen

1500 bar HYDRAULIKKUPPLUNGEN

Beschreibung	Komplett	Muffe	Stecker
QD-Schnellkupplung *	B-150	BR-150	BH-150
Schnellkupplung und Zwischenstück Kit *	BW-150AW	-	-
Schnellverschlusskupplungsatz *	B-150B	-	-

* Inkl. Staubkappen

Sicher, zuverlässig und wiederholbar, der Einsatz von hydraulischen Vorspannwerkzeugen hat viele Vorteile gegenüber anderen weniger genauen Verschraubungsmethoden. Vorspannen erfordert längere Schrauben und um die Mutter herum muss außerdem eine Auflagefläche vorhanden sein. Vorspannen kann mit abnehmbaren Vorspannzylinder oder mit Hydraulikmuttern bewerkstelligt werden.

Unterwasser-Vorspannwerkzeuge von Enerpac bringen eine gleichmäßige Schraubenbelastung auf mechanische MORGRIP™-Rohrkupplungen auf

Mechanische MORGRIP™-Rohrkupplungen verfügen über einzigartige Rohrgreif- und Dichtungssysteme, die es ihnen ermöglichen, hohem Innendruck und äußeren Lastbedingungen standzuhalten. Dadurch verfügen sie über eine 100% leckagefreie Betriebsbilanz und bieten die ultimative Betriebssicherheit für alle Arten von Metallrohrarbeiten, und zwar Onshore, Offshore und Unterwasser.



Sicheres, zuverlässiges und wiederholbares Vorspannen mit kompakten HydraMax®-Vorspannwerkzeugen zur Gewährleistung der Zuverlässigkeit von Verschraubungen

Mit ihrer kompakten Passform und hohen Lasterzeugung sowie der Flexibilität, mit allen Standardflanschen zu arbeiten, können die HydraMax®-Werkzeuge der HM-Serie von Enerpac in nahezu jeder Branche und in vielen verschiedenen Anwendungen eingesetzt werden.

Vorspannen vor Ort bei Windkraftanlagen

*Vielseitig – das Vorspannen ermöglicht es, mehrere Befestigungselemente gleichzeitig in eine Verbindung zu laden.
Zuverlässig – die gleichmäßige Belastung der Schrauben gewährleistet eine hohe Genauigkeit durch gleichmäßige Kraftzuführung.*

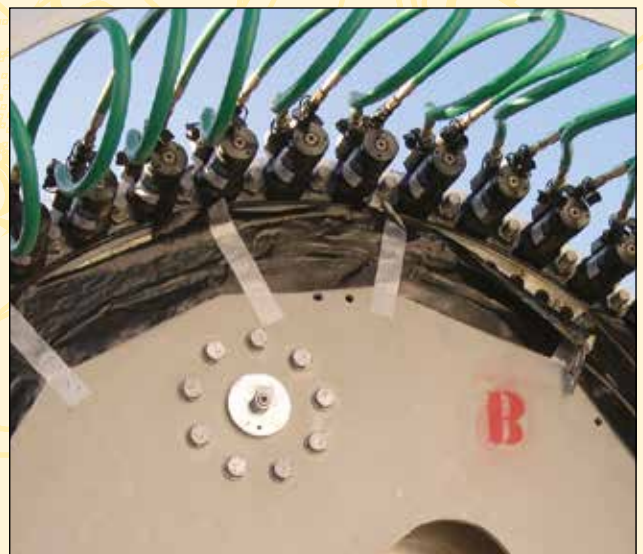

▼ ZUTP-1500SE-H



Zuverlässigkeit, Leistung und Präzision

- Elektromagnetventil mit 6 m langer Fernbedienung zur Steuerung des Ventils im Ein-Mann-Betrieb
- Leicht zugängliches, handbetätigtes Ventil, um bei einem Stromausfall den Druck zu lösen
- Sicherheitsventil begrenzt Ausgangsdruck
- Zweistufiges Pumpen-Design bietet hohes Fördervolumen bei niedrigem Druck für schnelle Systemfüllung und kontrollierten Durchfluss bei hohem Druck für präzisen Betrieb
- Robuster 1,25 kW Universalmotor bietet das beste Leistungs-Gewichtsverhältnis
- Austauschbare 10 Mikron-Tankbelüftung und Hochdruck-Leitungsfiler sorgen dafür, dass das Öl sauber bleibt und optimale Leistung gewährleistet ist
- In Bedieneinheit integrierter 153 mm Druckmanometer mit Polykarbonat-Abdeckung, in Schutzgehäuse aus Metall für bessere Sichtbarkeit.



◀ Die ZUTP-1500 Pumpe ist robust, leicht, kompakt und passt damit auch durch schmale Öffnungen, und bietet störungsfreien Bolzenspannbetrieb, auch in abgelegenen Einsatzorten, mit bis zu doppelter Geschwindigkeit als Pumpen des Mitbewerbers.



Anwendungen

Die Pumpe der ZUTP-Serie ist ideal für den Einsatz mit hydraulischen Bolzenspannwerkzeugen und Hydraulikmuttern geeignet. Nähere Einzelheiten entnehmen Sie bitte unserem Verschraubungsgeräte-Katalog und unserer Website.

Seite: 62



Ultra-Hochdruckpumpe

Verwenden Sie diese Ultra-Hochdruckpumpe ausschließlich mit den für diese Drucke speziell entwickelten Kupplungen und Schläuchen.

Seite: 78



Verschraubungssoftware

Besuchen Sie www.enerpac.com, benutzen Sie die kostenlose Verschraubungssoftware und lassen Sie sich über Werkzeugauswahl, Schraubenlastberechnungen und Werkzeugdruckeinstellungen informieren. Ein kombinierter Bericht mit Anwendungsdatenblatt und Verschraubungsprüfbericht steht ebenfalls zur Verfügung.

Seite: 126



ZUPT-Vorspannpumpen

Die ZUPT-Pumpenserie generiert hohen Druck, ohne Druckverstärkung. Der daraus folgende geringe Wartungsaufwand reduziert die Kosten für den Endbenutzer.

Elektromagnetventil

Die ZUPT1500-S-Serie mit fernbedientem Elektromagnet-Ventil ist ideal für verschiedene Bolzenspannanwendungen, da sie den Ein-Mann-Betrieb ermöglicht. Der Bediener kann das Vorspannwerkzeug über die Fernbedienung direkt unter Druck setzen und den Druck wieder lösen.

ZUPT Serie



Tankvolumen:

4,0 Liter

Fördervolumen bei Nenndruck:

0,33 L/min

Motorleistung:

1,25 kW

Max. Betriebsdruck:

1500 bar

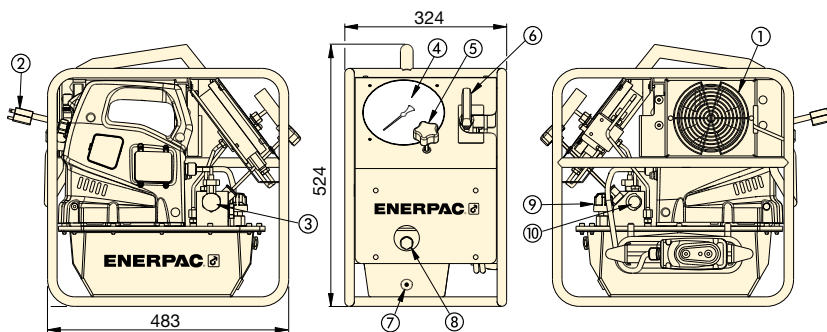

- ① Wärmeaustauscher (optional)
- ② Netzkabel
- ③ Elektromagnetisches Ablasventil
- ④ Druckmanometer
- ⑤ Vom Benutzer einstellbares Ablasventil
- ⑥ Manuelles Entlastungsventil
- ⑦ Ölablassschraube
- ⑧ Ölstand-Kontrollfenster
- ⑨ Entlüftung
- ⑩ Auslassanschluss mit CEJN-Buchse (116-Serie)

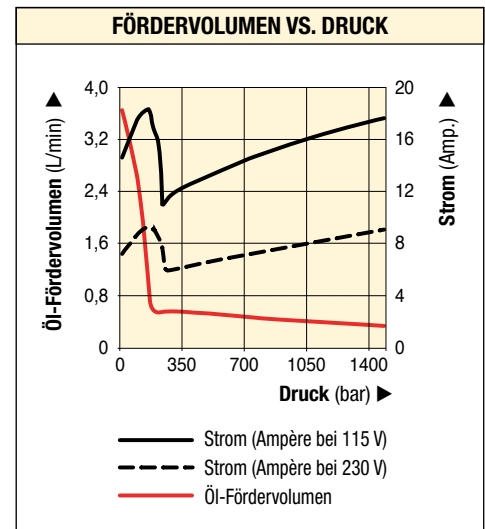

1500 bar HOCHDRUCKPUMPE

Pumpen- typ	Nutzbare Ölmenge (Liter)	Ventil- typ	Modell- nummer ¹⁾	Druck- bereich (bar)	Förder- volumen bei 0 bar (L/min)	Förder- volumen bei 1500 bar (L/min)	Elektro- motor- Spezifikationen (50 Hz)	Motor- leistung (kW)	Lärm- pegel (dBA)	(kg)
Zwei- stufig	4,0	Elektro- magnetisch	ZUTP-1500SB	1500	3,80	0,33	115 VAC, 1-ph	1,25	89	29,5
			ZUTP-1500SE ²⁾				230 VAC, 1-ph ²⁾			
			ZUTP-1500SI ³⁾				230 VAC, 1-ph ³⁾			
Zwei- stufig	4,0	Elektro- magnetisch	ZUTP-1500SB-H ⁴⁾	1500	3,80	0,33	115 VAC, 1-ph	1,25	89	34,0
			ZUTP-1500SE-H ^{2) 4)}				230 VAC, 1-ph ²⁾			
			ZUTP-1500SI-H ^{3) 4)}				230 VAC, 1-ph ³⁾			
Zwei- stufig	4,0	Motorfern- bedienung (mit handbe- tätigt. Ventil)	ZUTP-1500B	1500	3,80	0,33	115 VAC, 1-ph	1,25	89	29,5
			ZUTP-1500E ²⁾				230 VAC, 1-ph ²⁾			
			ZUTP-1500I ³⁾				230 VAC, 1-ph ³⁾			

¹⁾ Alle Modelle entsprechen den CE-Sicherheitsanforderungen und allen TÜV-Anforderungen.

²⁾ Europäischer Stecker, entspricht CE EMC-Richtlinie.

³⁾ Mit NEMA 6-15 Stecker.

⁴⁾ H = mit Wärmeaustauscher.

▼ ATP-1500



- Lufthydraulische zweistufige Allzweck-Hochdruckpumpe für Einsätze, die bis zu 1500 bar Hydraulikdruck erfordern
- Kompakter, leichter, robuster Stahlrahmen zum Schutz und problemlosen Handhabung
- Vorgeschmiertes Pumpelement, benötigt keinen Druckluftöler
- Problemlos einstellbare Ausgangsdruckbegrenzung
- Integriertes und geschütztes, einfach abzulesendes, glyzeringefülltes Manometer
- Sicherheitsventil begrenzt Ausgangsdruck.

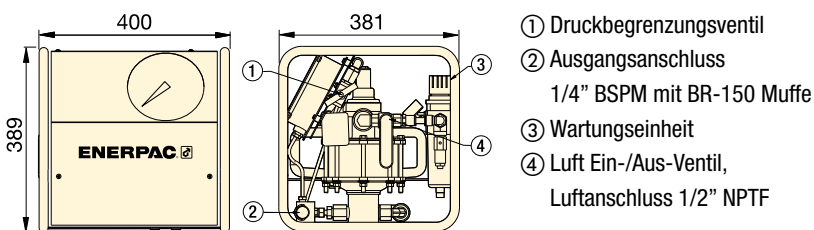

ATP Serie

Tankvolumen:
3,8 Liter

Fördervolumen bei Nenndruck:
0,07 L/min

Maximaler Betriebsdruck:
1500 bar



Ultra-Hochdruckpumpe

Verwenden Sie diese Ultra-Hochdruckpumpe ausschließlich mit den für diese Drücke speziell entwickelten Kupplungen und Schläuchen.

Seite: 78



Anwendungen

Die ATP-1500 ist ideal für den Einsatz mit Enerpac HM und GT-Serien hydraulischen Vorspann-zylindern und Hydraulikmuttern geeignet. Sehen Sie www.enerpac.com.

Seite: 62



ATEX 95-zertifiziert

Die ATP-Pumpe ist dem ATEX-Standard entsprechend getestet und zertifiziert.



II 2 GD ck T4

Seite: 116

FÖRDERDIAGRAMM

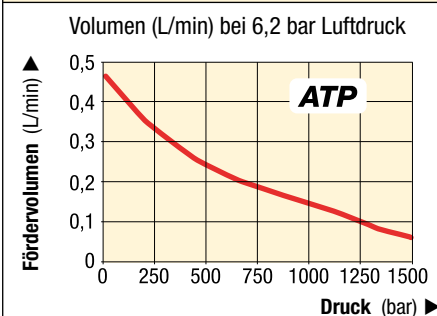

1500 bar Hochdruck-Luftpumpe

Pumpentyp	Nutzbare Ölmenge (Liter)	Druckbereich (bar)	Modellnummer	Förder- volumen bei 0 bar (L/min)	Förder- volumen bei 1500 bar (L/min)	Luftdruck- bereich (bar)	Luft- verbrauch (L/min)	Geräusch- pegel (dBA)	(kg)
Zweistufig	3,8	1500	ATP-1500	0,43	0,07	5,5 - 6,2	594	70	32

Power Box – Tragbare Werkzeugset

▼ SCR154PGH



- Bequem zu tragender, stabiler Werkzeugkasten
- Komplette, einsatzbereite Hydraulikwerkzeug-Sets
- Mit einfachwirkendem Zylinder, P-392 leichter zweistufiger Handpumpe, Manometer mit Zwischenstück, 1,8 m langem Schlauch und Kupplungen
- Alle Komponenten des Werkzeugkastens werden als ein Paket ausgeliefert.

SC-, SL-, SR-, SW-Serie

Kapazität:

1 - 45 t

Hub:

11 - 156 mm







Max. Betriebsdruck:

700 bar



Set mit Manometer und Anschluss

Power-Box-Sets umfassen 45 Grad abgewinkelten Manometeranschluss **GA45GC** für erhöhte Arbeitssicherheit.

	Zylindermodell	Zylinderhub (mm)	Zylinderkapazität t (kN)	 (kg)	Power Box Modellnummer
	Hydraulischer Maschinenheber				
	LW-16	21	16 (157)	9,0	SLW16PGH ²⁾
	Keil- und Spreizylinder				
	WR-5	94 ¹⁾	1,0 (8,9)	12,0	SWR5PGH
	Mehrzweckzylinder				
	RC-102	54	10 (101)	12,3	SCR102PGH
	RC-106	156	10 (101)	14,4	SCR106PGH
	RC-154	101	15 (142)	15,0	SCR154PGH
	RC-156	152	15 (142)	16,8	SCR156PGH
	Kurzhubzylinder				
	RCS-101	38	10 (101)	14,1	SCL101PGH
	RCS-201	45	20 (201)	15,0	SCL201PGH
	Flat-Jac®-Zylinder				
	RSM-100	11	10 (101)	11,4	SRS100PGH
	RSM-200	11	20 (201)	13,1	SRS200PGH
	RSM-300	13	30 (295)	14,5	SRS300PGH
	RSM-500	16	45 (435)	16,8	SRS500PGH

¹⁾ Max. Öffnungsweite.

²⁾ Mit leichtgewicht zweistufiger Handpumpe P-142.

▼ Die Power Box – das tragbare Werkzeugset – überall einsetzbar.



▼ SCR-1010H Zylinderpumpen-Set



Der schnellste Weg zum sofortigen Arbeitseinsatz



Power Box

Werkzeugkasten mit Handpumpe, Manometer und Anschluss, Schlauch sowie Zylinder der LW-, RC-, RCS-, RSM- oder WR-Serie.

Seite: **83**

- Sind optimal auf einander abgestimmt
- Alle Sets sind einsatzbereit
- Sets mit 1,8 m Sicherheitsschlauch, Manometer und Zwischenstück
- Alle Pumpen sind zweistufig
- Handpumpe, Luftpumpe oder Akkupumpe
- RC-Serie DUO, Mehrzweckzylinder: für maximale Vielseitigkeit
- RCS-Serie, Kurzhubzylinder: ideal bei begrenzten Platzverhältnissen
- RCH-Serie, Hohlkolbenzylinder: für Druck- und Zugsanwendungen.

▼ Zylinderpumpen-Sets – optimale Komponenten-Kombination. Die schnellste und einfachste Art, um sofort an die Arbeit zu gehen.



1 Zylinderwahl	Set-Kapazität t (kN)	Zylinder Modellnummer	Hub (mm)	Eingefahrene Höhe (mm)
	5 (45)	RC-55	127	215
		RC-102	54	121
	10 (101)	RC-106	156	247
		RC-1010	257	349
		RC-154	101	200
	15 (142)	RC-156	152	271
		25 (232)	RC-252	50
	RC-254		102	215
	RC-256		158	273
	RC-2514		362	476
50 (498)	RC-506	159	282	
	10 (101)	RCS-101	38	88
	20 (201)	RCS-201	45	98
	30 (295)	RCS-302	62	117
	45 (435)	RCS-502	60	122
	90 (887)	RCS-1002	57	141
	13 (125)	RCH-121	42	120
	20 (215)	RCH-202	49	162
	30 (326)	RCH-302	64	178
	60 (576)	RCH-603	76	247
	95 (933)	RCH-1003	76	254

Einfachwirkende Zylinderpumpen-Sets

AUSWAHLTABELLE:

- 1** Wählen Sie den Zylinder
- 2** Wählen Sie die Pumpe
- 3** Die Modellnummer des Sets finden Sie in der Tabelle (grau hervorgehoben).

BEISPIEL

Ausgewählter Zylinder:

- RC-106, einfachwirkender Zylinder mit 156 mm Hub

Ausgewählte Pumpe:

- Leichte Handpumpe P-392

Modellnummer des Satzes:

- SCR-106H

Lieferung einschließlich:

- Hochdruckschlauch HC-7206
- Manometer GF-10B
- Manometer-Zwischenstück GA-2

SC Serie



Kapazität:

5 - 95 t

Hub:

38 - 362 mm

Max. Betriebsdruck:

700 bar

2

Pumpenwahl (Für vollständige Produktbeschreibungen siehe den Abschnitt Pumpen in diesem Katalog.)

Lieferung einschließlich

3

Handpumpe P-142	Handpumpe P-392	Handpumpe P-80	Fußpumpen P-392FP	XA-Serie Luftbetriebene Fußpumpe XA-11	XC-Serie Akkupumpe XC-1201ME ²⁾	Schlauch Modell- Nummer	Manometer Modell- nummer	Zwischen- stück Modell-Nr.
SCR-55H	-	-	-	-	-	HC-7206	GP-10S	GA-4
-	SCR-102H	-	SCR-102FP	SCR-102XA	SCR-102XCE	HC-7206	GF-10B	GA-2
-	SCR-106H	-	SCR-106FP	SCR-106XA	SCR-106XCE	HC-7206	GF-10B	GA-2
-	SCR-1010H	-	SCR-1010FP	SCR-1010XA	SCR-1010XCE	HC-7206	GF-10B	GA-2
-	SCR-154H	-	SCR-154FP	SCR-154XA	SCR-154XCE	HC-7206	GP-10S	GA-2
-	SCR-156H	-	SCR-156FP	SCR-156XA	SCR-156XCE	HC-7206	GP-10S	GA-2
-	SCR-252H	-	SCR-252FP	SCR-252XA	SCR-252XCE	HC-7206	GF-20B	GA-2
-	SCR-254H	-	SCR-254FP	SCR-254XA	SCR-254XCE	HC-7206	GF-20B	GA-2
-	SCR-256H	-	-	SCR-256XA	SCR-256XCE	HC-7206	GF-20B	GA-2
-	-	SCR-2514H	-	SCR-2514XA ¹⁾	-	HC-7206	GF-20B	GA-2
-	-	SCR-506H	-	SCR-506XA ¹⁾	-	HC-7206	GF-50B	GA-2
-	SCL-101H	-	SCL-101FP	SCL-101XA	-	HC-7206	GF-10B	GA-2
-	SCL-201H	-	SCL-201FP	SCL-201XA	-	HC-7206	GF-230B	GA-2
-	SCL-302H	-	SCL-302FP	SCL-302XA	SCL-302XCE	HC-7206	GF-230B	GA-2
-	SCL-502H	-	SCL-502FP	SCL-502XA	SCL-502XCE	HC-7206	GF-510B	GA-2
-	-	SCL-1002H	-	-	SCL-1002XCE	HC-7206	GF-510B	GA-2
SCH-121H	-	-	-	-	-	HB-7206	GF-120B	GA-4
-	SCH-202H	-	SCH-202FP	SCH-202XA	SCH-202XCE	HC-7206	GF-813B	GA-3
-	SCH-302H	-	SCH-302FP	SCH-302XA	SCH-302XCE	HC-7206	GF-813B	GA-3
-	-	SCH-603H	-	SCH-603XA ¹⁾	SCH-603XCE	HC-7206	GF-813B	GA-3
-	-	SCH-1003H	-	-	-	HC-7206	GP-10S	GA-2

¹⁾ Mit XA-12 Luftpumpe.

²⁾ Akkupumpe mit 230 V Ladegerät. Für 115V Ladegerät Buchstaben "E" der Modellnummer durch "B" ersetzen.

▼ HF-95X, HF-95Y, THQ-706T



HF, THQ Serie

Inhalt Hydrauliköl:

1, 5 und 20 Liter

Schlauchlänge:

2, 6 und 12 m

Max. Betriebsdruck:

700 bar

HF-95 Hydrauliköl

- Maximale Pumpenwirkung
- Höchste interne Wärmeübertragung
- Verhindert Hohlraum-bildung in der Pumpe
- Zusätze verhindern Rost- und Schlamm-bildung und halten die Oxidation gering
- Hoher Viskositätsindex
- Max. Schmiereigenschaften.

Zwillingschläuche für Drehmomentschlüssel und Pumpen

- Thermoplastische Hydraulikschläuche
- Für hohe Beanspruchung mit Sicherheitsfaktor von 4:1
- Max. zulässiger Betriebsdruck 700 bar
- Vierschichtige Ausführung einschließlich zweier robuster Drahtgeflechteinlagen
- Außenschicht aus Polyurethan für erhöhte Beständigkeit gegen Abnutzung durch Reibung
- Niedrige Volumenausdehnung unter Druck zur Verbesserung der Systemwirksamkeit
- Aufgepreßten Gummi-Zugentlastung für lange Lebensdauer und Haltbarkeit versehen.

Innendurchmesser (mm)	Schlauchanschluß und Kupplungen *		Schlauchlänge (m)	Modellnummer	(kg)
	Schlauch Nr. 1	Schlauch Nr. 2			
6,4	Muffe + Stecker	Stecker + Muffe	2,0	THQ-702T	10
	Muffe + Stecker	Stecker + Muffe	6,0	THQ-706T	30
	Muffe + Stecker	Stecker + Muffe	12,0	THQ-712T	60

* 1/4"-Spin-on Kupplungen. TR-630 Kupplungsmuffe, TH-630 Kupplungsstecker

Hydrauliköl

Inhalt	Modellnummer	Verwenden Sie nur Enerpac Hydrauliköl. Bei Verwendung einer anderen Flüssigkeit als Enerpac Hydrauliköl erlischt der Garantieanspruch.
1 Liter	HF-95X	
5 Liter	HF-95Y	
20 Liter	HF-95T	

▼ ÖLSPEZIFIKATION

Viskositätsindex	100 min
Viskosität (cSt bei 40 °C)	32
API-Schwerkraft	31-33
Dichte (cSt bei 15 °C)	875
Flammpunkt	204 °C
Fließpunkt	-32 °C
Farbe	Blau
Betriebstemperaturbereich	0 - 60 °C
Ideale Betriebstemperatur	40 °C

Hydraulische Keil- und Spreizylinder

▼ Von oben im Uhrzeigersinn: WR-15, WR-5, A-92



- **WR-5:** Zur Anwendung an sehr engen Stellen
- **WR-15:** Für langhubige Spreizanwendungen
- **A-92:** Spreizerkomponenten; zur Befestigung am Gewinde der 10 t-RC DUO-Zylinder (außer RC-101).

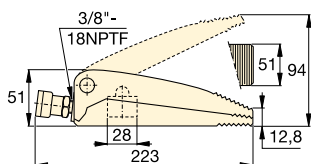

WR-5

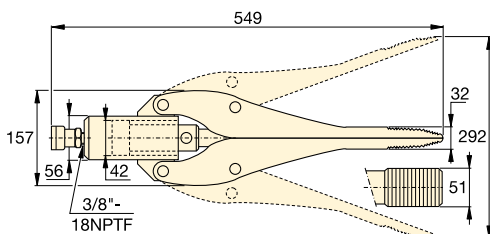

WR-15

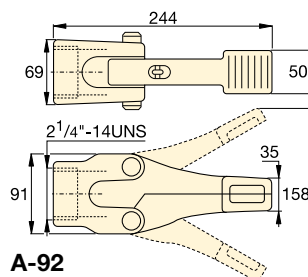

A-92

Zylinderkapazität	Spitzenhöhe	Modellnummer	Max. Öffnungsweite	Wirksame Kolbenfläche	Ölvolumen	
t (kN)	(mm)		(mm)	(cm ²)	(cm ³)	(kg)
1,0 (8,9)	12,8	WR-5	94	6,5	10	2,3
0,75 (6)	32,0	WR-15	292	14,5	64	11,3
1,0 (8,9)	35,0	A-92 *	158	–	–	3,6

* Der maximale Systemdruck darf nicht mehr als 50 % des Nenndrucks betragen (350 bar).

A, WR Serie

Max. Druckkraft:

0,75 - 1,0 t

Spitzenhöhe:

12,8 - 35,0 mm

Öffnungsweite:

94 - 292 mm

Max. Betriebsdruck:

700 bar



Power Box

Tragbare Werkzeugkasten mit P-392 Handpumpe, Manometer und Anschluss, Schlauch und WR-5.

Seite: **83**



Pumpenauswahl

Für den WR-5 und WR-15 ist die Handpumpe **P-392** ideal geeignet. Verwenden Sie Schläuche der H700-Serie für den

Hydraulikanschluss. www.enerpac.com

▼ Ein WR-5-Keilzylinder wird zum Lösen eines Brückenlagers eingesetzt.

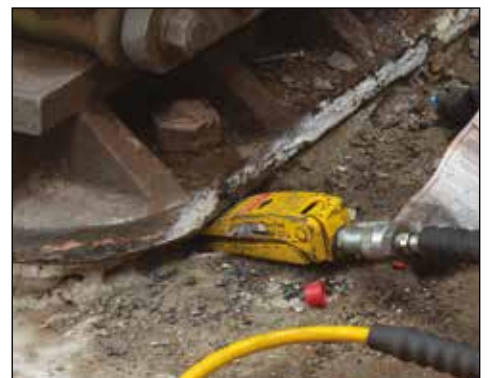

▼ Von links nach rechts: ATM-4, ATM-9, ATM-2 (ATM-9 abgebildet ohne Pumpe oder Schlauch)



- Zur Korrektur von Verdrillungen beziehungsweise unzureichender Rotationssymmetrie ohne zusätzliche Belastung der Rohrleitungen
- Eignet sich für die meisten gängigen ANSI, API, BS und DIN-Flansche
- Reduziert Einrichtungszeit: Tragriemen, Haken oder Hebezeuge sind überflüssig
- Extrem hohe Sicherheit und hervorragende Präzision
- Sicherheitsgurte sorgen für einen sicheren Betrieb
- In jeder beliebigen Position installierbar und einsetzbar
- Bleibt auch unter voller Belastung stabil
- Das tragbare, leichte Design ermöglicht problemlosen Transport und einfache Benutzung, auch an abgelegenen Standorten
- Jedes ATM-Modell umfasst eine Werkzeug- und Kit-Box.

Die schnelle, einfache und sichere Möglichkeit, um Flansche auszurichten



Reichweite einstellbar

Die einstellbare Reichweite des Flügels und der Fallarm des ATM-4 und ATM-9 ermöglichen präzise Ausrichtung.



Manometer und Adapter

Das ATM-9 umfasst eine P-142 Handpumpe und einen 1,8 m langen Schlauch HC-7206C. Enerpac empfiehlt die Verwendung des Druckmanometers GP-10S und des Zwischenstück GA-4 oder GA45GC für die einfache Manometer-Montage auf Ihrem System.

▼ Das kompakte ATM-2 wird ganz einfach von Hand über die Kurbel angetrieben.



▼ Das ATM-9 ist hier mit optionalem Druckmanometer und Zwischenstück abgebildet.





Anwendungen

Die Werkzeuge der ATM-Serie von Enerpac helfen, Fehlausrichtungen von Flanschen zu beheben und Bolzen in die Verbindungen einzusetzen. Diese Ausrichtung erfolgt bei der Rohrleitungs-konstruktion, oder -wartung.

Die Werkzeuge bieten Rohrleitungsinstallateuren und Wartungspersonal einige der einfachsten, sichersten und produktivsten derzeit auf dem Markt erhältlichen Lösungen für die Flanschausrichtung.

- ① Der ausfahrbare Flügel ermöglicht die Nutzung auf verschiedensten Flanschen.
- ② Das tragbare, leichte Design ermöglicht problemlosen Transport und einfache Benutzung.
- ③ Von Hand einstellbare Basis für einfache Positionierung durch einen Bediener.
- ④ Sicherheitsgurt sorgt für sicheren Betrieb in horizontaler oder vertikaler Position.

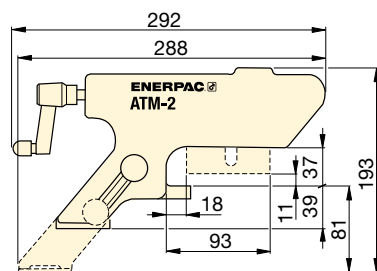
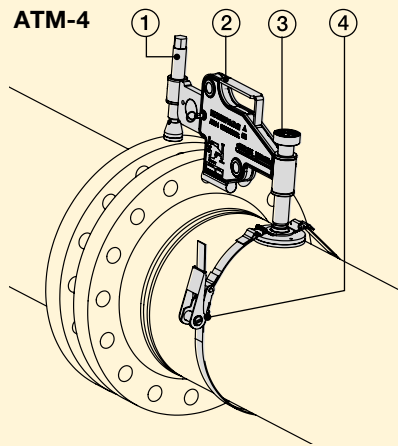

ATM-2

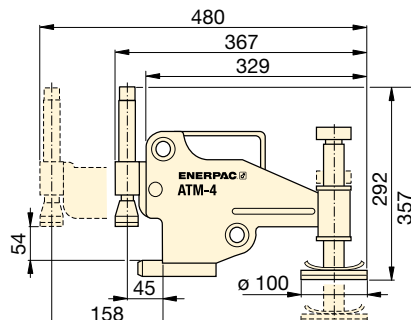

ATM-4

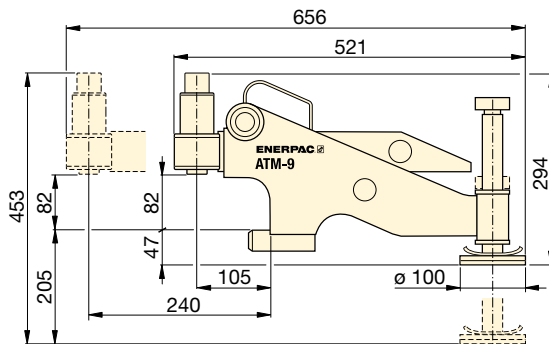

ATM-9

Maximaler Hubkraft		Modellnummer	Minimaler Lochgröße		Flanschwanddicke		Gewicht (kg)
t	kN		(mm)	(Zoll)	(mm)	(Zoll)	
1	10	ATM-2	16	.63	14 - 82	.55 - 3.29	1,6
4	40	ATM-4	24	.95	30 - 133	1.18 - 5.23	8,6
9	90	ATM-9 *	35,5	1.40	93 - 228	3.66 - 9.00	14,5

* ATM-9 umfasst eine Enerpac Handpumpe und Hydraulikschlauch (Manometer und Adapter sind separat erhältlich). Beim Gewicht der ATM-9 ist lediglich das Werkzeug berücksichtigt.

ATM Serie



Minimale Bolzenlochgröße:

16 - 35,5 mm

Flanschwanddicke:

14 - 228 mm

Maximale Hubkraft:

10 - 90 kN (1 - 9 t)



Pumpen- und Zylindersätze

Hydraulikzylinder und Hebekeile können zum Positionieren und Ausrichten zusätzlich benutzt werden.

Seite: 85



Mechanisches Flanschflächenwerkzeug

Mit dem tragbaren, manuell betriebenen Werkzeug FF-120 lassen sich auch die Oberflächen von schwer zugänglichen Rohrflanschen sicher und bequem erreichen und bearbeiten.

Seite: 96

▼ ATM-Serie - die schnelle, einfache und sichere Möglichkeit, um Flansche auszurichten.



▼ **FSC-14, FSM-8 und FSH-814 mit Sicherheitsblöcken SB-1**



- **Konstruktion mit ineinandergreifenden Keilen: Keine Anfangsstufenverbiegung und ohne Spaltabgleitgefahr**
- **Ein kleiner 6 mm breiter Angriffsspalt genügt**
- **Wenig bewegte Teile bedeuten Dauerhaftigkeit und geringe Wartung**
- **SB-1 Sicherheitsblock und SW-22 werden beim FSM-8 mitgeliefert**
- **SB-1 Sicherheitsblock und einfachwirkende Zylinder werden beim FSC und FSH mitgeliefert.**

▼ **Zwei FSH-14 Spreizer im Einsatz mit Enerpac Handpumpe, Schläuchen und AM-21 Doppelabsperventile.**



FSC-14 mit integrierter Handpumpe

Der FSC-14 wird von einer eingebauten hydraulischen Handpumpe angetrieben und ist somit sofort einsatzbereit – es müssen keine hydraulischen Verbindungen hergestellt oder unterbrochen werden. Dieses kompakte Werkzeug kann bis zu 14 Tonnen Kraft aufbringen und benötigt einen Freiraum von nur 6 mm.



Stufenblöcke FSB-1

Diese Stufenblöcke werden zur Vergrößerung der Keilöffnungen bis auf 80 mm benutzt. Passend für FSC-14, FSH-14 und FSM-8.



Doppelabsperventile

Die AM-21 und AM-41 ermöglicht die Volumenströme für 2 oder 4 Spreizer so zu regeln, daß sie parallel ausfahren.



Flansch-Wartungswerkzeuge

Secure-Grip und Null-Spalt-Flanschspreizwerkzeuge für den Einsatz an Flanschen mit Null- oder kleinem Spalt. Siehe die Seiten 104 - 109.

Hydraulische und mechanische Flanschspreizer



Flanschspreizwerkzeuge

Das Programm der patentierten Flanschspreizwerkzeuge wurde entwickelt, um die Wartung von Flanschverbindungen zu unterstützen und zu vereinfachen.

Die mit dem Trennen von Flanschen beauftragten Personen sind nicht mehr auf die Verwendung von Seilen und Seilrollen, Ratschensteckschlüsseln, Greifzügen oder Hämmern angewiesen, denn es gibt eine

sichere, schnelle und effektive Alternative, nämlich diese Spreizer. Diese Spreizer greifen auf mechanische und hydraulische Prinzipien zur Trennung von Flanschen zurück und können kleine, mittlere oder große Flanschverbindungen spreizen. Die Werkzeugauswahl erfolgt anhand des Zugangsspalts zwischen den Flanschflächen, der Flanschgröße und dem erforderlichen Arbeitsumfang.

FSC FSH FSM Serie



Spaltweite / Max. Spreizung¹⁾:

6 mm / 80 mm

Maximale Spreizkraft:

8 - 14 t

Maximaler Betriebsdruck:

700 bar (FSH-14)

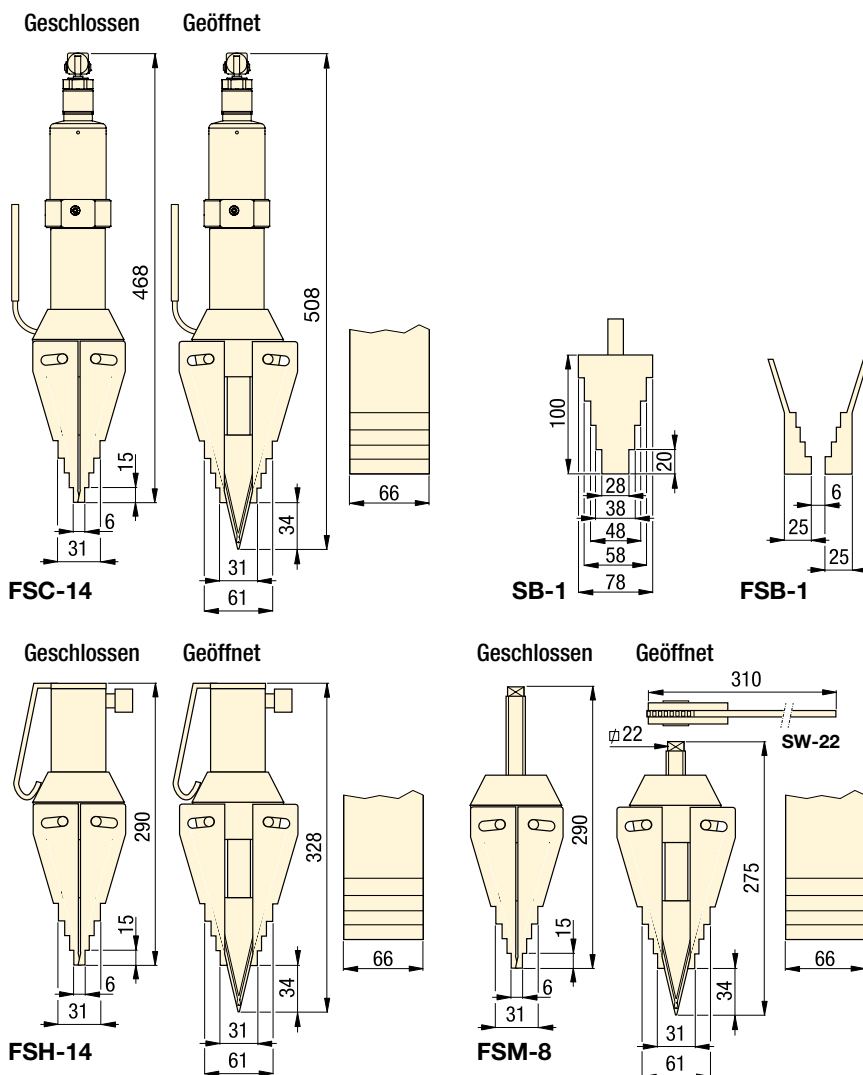

Sicherheitsstrageriemen FSC-1

Empfohlenes Sicherheitszubehör zur Ergänzung der sicheren freihändigen Verschraubung. Inklusive Stahlkabel mit Karabinern.

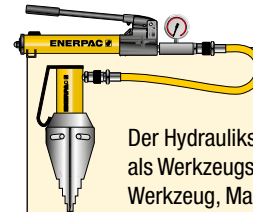

Flanschspreizer-Sätze

Der Hydraulikspreizer FSH-14 wird als Werkzeugsatz geliefert (Pumpe, Werkzeug, Manometer, Adapter und Schlauch).

Hydraulik-spreizer	Handpumpe Modell-Nr.	Satz-Modell-Nr.
FSH-14	P-392	STF-14H

▼ Flansch-Wartung und Trennen von Verbindungen mit dem Hydraulik-Spreizwerkzeug FSH-14.



Max. Spreizkraft t (kN)	Modellnummer	Spitzenhöhe (mm)	Max.-spreizung ¹⁾ (mm)	Typ	Öl-volumen (cm ³)	 (kg)
14 (118)	FSC-14	6	80	Integrierte Hydraulik	-	9,0
14 (125)	FSH-14 *	6	80	Externe Hydraulik	78	7,1
8 (72)	FSM-8	6	80	Mechanisch	-	6,5

¹⁾ Mit Stufenblöcke FSB-1.

* Als Set erhältlich, siehe Hinweis auf dieser Seite.

▼ Von links nach rechts: NC-3241, NC-1319, NC-1924



- **Kompakte, ergonomische Konstruktion, einfache Handhabung**
- **Einzigartiger Schrägkopfwurf**
- **Einfachwirkend mit Federrückzug**
- **Die Hochleistungsklingen sind nachschleifbar**
- **Zeitsparende Doppelblattkonstruktion (NC-D-Modelle) – Muttern werden in einem Arbeitsgang an zwei Seiten gesprengt**
- **Inklusiv Ersatzmesser, eine Ersatzstellschraube sowie der zur Sicherung der Klinge dienende Schlüssel.**
- **CR-400 Kupplung wird serienmäßig mitgeliefert.**

▼ *Enerpac hydraulische Mutternsprenger: festgefressene und eingerostete Mutter sicher und einfach entfernen.*



Festgefressene und eingerostete Mutter sicher und einfach entfernen.

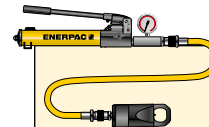

Werkzeugsätze

Sämtliche, mit einem * markierten, hydraulischen Messerkopf sind als Set (Pumpe, Werkzeug, Manometer, Kupplungen und Schlauch) erhältlich.

Mutternsprenger	Handpumpe	Satz-Modell-Nr.
NC-1924	P-392	STN-1924H
NC-2432	P-392	STN-2432H
NC-3241	P-392	STN-3241H



Hydraulikschläuche

Das Lieferprogramm umfaßt eine komplette Reihe hochwertiger Schläuche. Es sollten nur Enerpac Hydraulikschläuche verwendet werden.



GA45GC Manometer und Anschluss

Schützen Sie sich selbst vor Systemüberlastung, indem Sie einfach ein vormontiertes Set aus Manometer, Zwischenstück und Kupplung unter einer Modellnummer bestellen.

Einfachwirkende, hydraulische Mutternsprenger



Eingefrorene oder verrostete Muttern

Eingefrorene oder verrostete Muttern lassen sich oft nur schwer lösen und obwohl das Lösen mit Anzugswerkzeugen möglich ist, erfordert dies im Allgemeinen größere Werkzeuge und ist zudem zeitaufwändig. Der Einsatz von Schneidbrennern, Hämmern und Meißeln kann die Verbindungsbauteile beschädigen, verlangt längere Vorbereitungs- und Arbeitszeiten und kann Gefahren für die Sicherheit mit sich bringen.

Hydraulische Mutternsprenger

Das Aufschneiden der Muttern mit den Enerpac hydraulischen Mutternsprenger ist die sicherste Methode. Sie lässt sich schnell durchführen und vermeidet kostspielige Beschädigungen der Schraubenverbindung. Die Winkelkopfkonstruktion mit Hochleistungsmeißeln gestattet das Mutternspalten in zahlreichen Anwendungen. Bei den Modellen mit Doppelblatt werden die Muttern in einem Arbeitsgang an zwei Seiten gesprengt.

NC STN Serie



Kapazität:

49 - 882 kN (5 - 90 t)

Bolzengröße:

M6 - M48

Maximaler Betriebsdruck:

700 bar

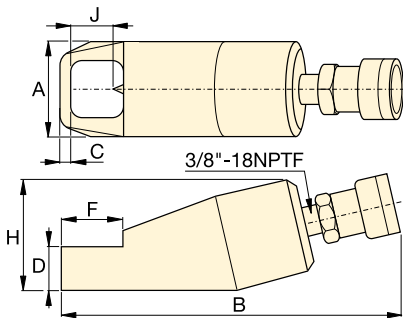

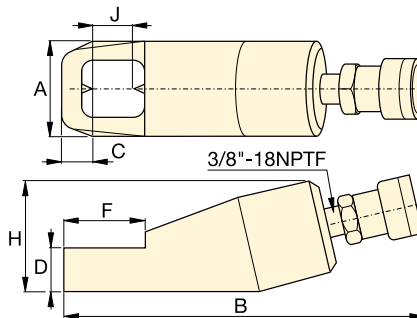

Einzelblatt-Modelle (NC)



Doppelblatt-Modelle (NC-D)

Für Mutternsprenger, Modellnr.	Ersatzmesser Modellnummer	
	Bewegend	Statisch
NC-1319	NCB-1319	-
NC-1924	NCB-1924	-
NC-2432	NCB-2432	-
NC-3241	NCB-3241	-
NC-4150	NCB-4150	-
NC-5060	NCB-5060	-
NC-6075	NCB-6075	-
NC-1924D	NCB-1924	NCB-1924D
NC-2432D	NCB-2432	NCB-2432D
NC-3241D	NCB-3241	NCB-3241D

Gewindegröße (mm)	Sechskantgröße (mm)	Kapazität t (kN)	Ölvolumen (cm ³)	Modellnummer	Abmessungen (mm)							 (kg)	
					A	B	C	D	F	H	J		
	M6 - M12	10 - 19	5 (49)	15	NC-1319	40	170	7	19	28	48	21	1,2
	M12 - M16	19 - 24	10 (98)	20	NC-1924 *	54	191	10	26	40	62	25	2,0
	M16 - M22	24 - 32	15 (147)	60	NC-2432 *	64	222	13	29	51	72	33	3,0
	M22 - M27	32 - 41	20 (196)	80	NC-3241 *	75	244	17	36	66	88	43	4,4
	M27 - M33	41 - 50	35 (343)	155	NC-4150	94	288	21	45	74	105	54	8,2
	M33 - M39	50 - 60	50 (490)	240	NC-5060	106	318	23	54	90	128	60	11,8
	M39 - M48	60 - 75	90 (882)	492	NC-6075	156	393	26	72	110	181	80	34,1
	M12 - M16	19 - 24	10 (98)	20	NC-1924D	54	168	22	25	50	66	26	3,8
	M16 - M22	24 - 32	15 (147)	60	NC-2432D	64	275	25	31	65	78	33	5,4
	M22 - M27	32 - 41	20 (196)	80	NC-3241D	77	305	31	37	80	90	43	7,2

Bestellhinweise: Maximal zulässige Härte zum Sprengen: HRC 44. Für Vierkantschrauben nicht geeignet.

* Als Pumpen-Set erhältlich, siehe Hinweis auf dieser Seite.

▼ Abgebildet: NS-Serie Hydraulische Mutternsprenger



- Spezial entwickelt für ANSI B16.5 / BS1560-Standardflansche
- Einfachwirkend (mit Federrückzug)
- Dreiklingen-Technologie mit drei Schneideflächen an einer Klinge
- Auswechselbare Köpfe für maximale Bearbeitungsflexibilität
- Voreinstellskala ermöglicht kontrollierten Klingenvorschub und verhindert eine Beschädigung der Bolzengewinde
- Mit griffigem Tape und Handgriff für sichere Handhabung
- Nickelbeschichteter Zylinder für hervorragenden Korrosions-schutz und hohe Lebensdauer
- Internes Druckbegrenzungsventil für Überlastungsschutz
- Alle Modelle sind serienmäßig mit CR-400 Kupplungsmuffe mit Staubkappe ausgestattet.



◀ Stark korrodierte und verwitterte Muttern lassen sich mit einem Mutternsprenger der NS-Serie schnell aufschneiden und entfernen.

Leistungsstarke Präzisions-Mutternsprenger



Schneidetiefenskala

Die einstellbare Schneidetiefenskala ermöglicht einen kontrollierten Klingenvorschub und verhindert eine

Beschädigung der Bolzengewinde. Die Skala zeigt die mm und Zoll Bolzen-größe auf jedem Schneidekopf an.



NC-Serie, Hydraulische Mutternsprenger

Die Modelle der NC-Serie sind mit einem Schrägkopf für Sechskantgrößen von 10 - 75 mm ausgestattet.

Seite: 92



Trennwerkzeuge

Die Keilspreizer (FSC, FSH- und FSM-Serie) ermöglichen eine schnelle und einfache hydraulische oder mechanische Trennung von Verbindungen.

Seite: 90



Ausrichtgeräte

Die Ausrichtgeräte der ATM-Serie ermöglichen eine sichere und hochpräzise Ausrichtung der gängigsten ANSI-, API-, BS- und DIN-Flansche.

Seite: 88

Hydraulische Mutternsprenger



Muttersprenger-Sets

Für maximale Flexibilität können die Mutternsprenger der NS-Serie auch in Sets bestellt werden (NS-xxxSy). Wählen Sie die Größe des Mutternsprengers und die Pumpenart aus der nachstehenden Tabelle aus.
Zum Bestellen zusätzlicher Schneidköpfe (NSH-xxxxxx), Zylinder (NSC-xxx) oder Ersatzklingen (NSB-xxx), siehe nachstehende Auswahltabelle.

AUSWAHL IHRES SATZES:

- 1** Wählen Sie den Mutternsprenger
- 2** Wählen Sie die Pumpe

NS Serie



Kapazität:

917 - 1711 kN

Sechskantgröße:

70 - 130 mm

Bolzengröße:

M45 - M90

Maximaler Betriebsdruck:

700 bar

▼ AUSWAHLTABELLE WERKZEUGE UND PUMPEN

Mutternsprenger Modell-Nr.	Werkzeug-Pumpen-Satz Modell-Nr.	Pumpenauswahl				Enthaltenes Zubehör			
		Modell-Nr. Handpumpe	Modell-Nr. Pneumatikpumpe	Modell-Nr. Akkupumpe (230V)	Modell-Nr. Elektropumpe (230V)	Modell-Nr. Druckmanometer	Manometer-Zwischenstück	Modell-Nr. Hydraulikschlauch	Modell-Nr. Aufbewahrungskiste
NS-70105	NS-70105SH	P-392	-	-	-	GP-10S	GA-2	HC-7206	CM-4
	NS-70105SA	-	XA-11G ²⁾	-	-	²⁾	-	HC-7206	CM-4
	NS-70105SCE ¹⁾	-	-	XC-1202ME	-	GA45GC		HC-7206	CM-4
	NS-70105SEE ¹⁾	-	-	-	PUD-1100E	GP-10S	GA-2	HC-7206	CM-7
NS-110130	NS-110130SH	P-802	-	-	-	GP-10S	GA-2	HC-7206	CM-4
	NS-110130SA	-	XA-11G ²⁾	-	-	²⁾	-	HC-7206	CM-4
	NS-110130SCE ¹⁾	-	-	XC-1202ME	-	GA45GC		HC-7206	CM-4
	NS-110130SEE ¹⁾	-	-	-	PUD-1100E	GP-10S	GA-2	HC-7206	CM-7

¹⁾ Für das Set mit 115-Volt-Pumpenantrieb ersetzen Sie den letzten Suffix in der Modellnummer „E“ durch „B“.

Beispiel: **NS-70105SCB** (Set mit XC-Akkupumpe, 115V);

Beispiel: **NS-110130SEB** (Set mit Elektropumpe der PU-Serie, 115 V)

²⁾ XA-11G Luftpumpe mit integriertem Druckmanometer.

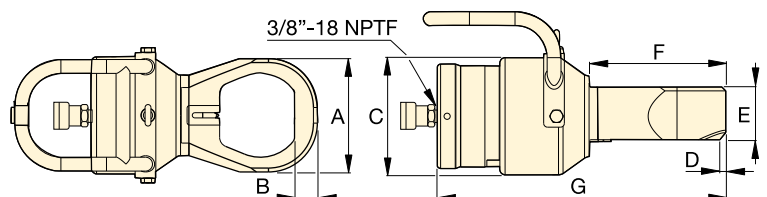

▼ MUTTERNSPRENGER-SPEZIFIKATIONEN

Bolzengröße (mm)	Sechskantgröße ¹⁾ (mm)	Kapazität t (kN)	Ölvolumen (cm ³)	Modellnummer ²⁾	Abmessungen (mm)							Hydraulikzylinder ³⁾ (kg)	Schneidkopf ³⁾	Ersatzmesser	
					A	B	C	D	E	F	G				
M45 - M52	70 - 80	103 (917)	377	NS-7080	132	28	180	8,0	81	186	412	37,0	NSC-70	NSH-7080	NSB-70
M45 - M56	70 - 85	103 (917)	377	NS-7085	145	30	180	8,0	81	196	422	37,0	NSC-70	NSH-7085	NSB-70
M45 - M64	70 - 95	103 (917)	377	NS-7095	160	32	180	8,0	81	201	432	38,5	NSC-70	NSH-7095	NSB-70
M45 - M72	70 - 105	103 (917)	377	NS-70105	174	35	180	9,0	81	209	443	39,5	NSC-70	NSH-70105	NSB-70
M76 - M80	110 - 115	193 (1711)	819	NS-110115	189	36	234	3,7	111	234	472	69,0	NSC-110	NSH-110115	NSB-110
M76 - M90	110 - 130	193 (1711)	819	NS-110130	219	41	234	2,5	111	242	493	71,5	NSC-110	NSH-110130	NSB-110

¹⁾ Max. zulässige, zum Aufschneiden der Muttern erforderliche Härte ist HRC-44. Siehe Seite 128 mit den Größen von Sechskantabmessungen von Bolzen und Muttern.

²⁾ Die Mutternsprenger der NS-Serie werden in zwei Boxen geliefert: Eine enthält den NSC-Zylinder und eine den NSH-Schneidkopf. Zusammenbau erforderlich.

³⁾ Zum Lieferumfang NSC und NSH gehört ein Ersatzmesser.

▼ FF-120



- Ermöglicht problemlose Erneuerung der Flanschfläche – das manuell betriebene Maschinenwerkzeug kann überall aufgestellt werden, ohne Druckluft-, Strom- oder Hydraulikanschluss
- Leicht und tragbar (15 kg in Tragekoffer)
- Einstellbarer Schneidkopf kann Flanschflächen von 25,4 - 304,8 mm [1 - 12 Zoll] bearbeiten
- Bereich der austauschbaren Klemmhülsen für Innendurchmesser von 25,4 - 152,4 mm ermöglicht dem Benutzer die Arbeit an verschiedenen Flanschen mit minimaler Zeit zwischen dem Einrichten
- Austauschbare Leitspindeln zum Erneuern beschädigter Flanschen mit Dichtleisten- (RF), Dichtflächen- (FF) oder Dichtlinsenverbindung
- Das Werkzeug zentriert sich mit der Spannzange automatisch und garantiert so eine wirklich konzentrische Bearbeitung.

▼ Das Enerpac FF-120 beim Begradigen eines Rohrflansches.



Sicheres, effizientes und präzises Glätten flacher Flansch-Oberflächen



Komplett mit rollbarem Transportgehäuse

Leicht transportierbar, einfach zu positionieren und von nur einem Techniker zu bedienen. Das Set

umfasst folgendes:

FFL-Kit mit Klemmstücken, O-Ringen und Erweiterungen.

FSS-Kit mit Vorschubspindel und Gegenmutter 1/2" - 20 UN für die Oberflächengüte Ra 1,6-2,4 µ.

FSF-Kit mit Vorschubspindel und Gegenmutter 1/2" - 11 UNF für die Oberflächengüte Ra 3,2-6,3 µ.



Trennwerkzeuge

Die FSC, FSH- und FSM-Serie Keilspreizer der ermöglichen eine schnelle und einfache hydraulische oder mechanische Trennung von

Verbindungen.

Seite: 90



Flanschausrichtwerkzeuge

Drall-Begradigung und Rotationsausrichtung ohne zusätzliche Belastung der Rohrleitungen mithilfe der

Flanschausrichtungswerkzeuge der ATM-Serie.

Seite: 88



Kontrolliertes Verschrauben und Lösen

Verwenden Sie die Enerpac Verschraubungswerkzeuge um die Verbindung auf das exakte

Drehmoment oder die erforderliche Spannung einzustellen: E-Serie, Drehmomentvervielfältiger, S- und W-Serie, Drehmomentschlüssel oder GT-Serie, Schrauben-vorspannzylinder.

Seite: 1

QuickFace – Mechanisches Flanschflächenwerkzeug



QuickFace, mechanisches Flanschflächenwerkzeug

Tragbares, manuell betriebenes Werkzeug, mit dem sich auch schwer zugängliche Flansche sicher und bequem erreichen lassen.

Problemlose Erneuerung der Flanschfläche

Eine einfache und kostengünstige Lösung – mit dem FF-120 lässt sich eine Aufgabe für zwei Arbeitskräfte mit schwerem Gerät, Kompressoren und tragbaren Generatoren von nur einer Person bewältigen. Das FF-120 bietet austauschbare Leitspindeln, wodurch es zur Erneuerung beschädigter Dichtflächen-, Dichtleisten- oder Dichtlinsen-Flanschverbindungen auch nach den höchsten Sicherheitsstandards geeignet ist. Nachdem die geeignete Leitspindel für die Aufgabe ausgewählt wurde, wird das Werkzeug in das Rohrende eingeführt, wo es sich mithilfe einstellbarer Klemmstücke automatisch zentriert, um eine wirklich konzentrische Bearbeitung zu garantieren.

Der Werkzeugarm wird anschließend mithilfe eines Schneckengetriebe-Mechanismus manuell gedreht, um eine perfekt spiralförmige "Grammophonplatten"-Oberfläche zu erhalten. Das Werkzeug lässt sich mithilfe eines kalibrierten Schiebers auf die gewünschte Schneidtiefe und die korrekte Oberflächenbearbeitung einstellen.

Oberflächengüte & Präzision

Eine geriffelte Oberfläche mit 30-55 Kerben pro Zoll und damit eine Oberflächengüte von Ra 3,2-12,5 µ (125-500 Mikrozoll). Das FF-120 bietet dieselbe Präzision und Oberflächenqualität wie mit einer Drehbank.

Kostengünstige Lösung

So klein und tragbar, dass es zum permanenten Bestandteil Ihrer Ausrüstung wird. Das FF-120 von Enerpac ist die perfekte Lösung für alle Oberflächenbearbeitungsprobleme bei kleinem Durchmesser.

FF Serie



Bereich der Flanschgrößen:

Ø 25 - 305 mm / 1 - 12"

Montagebereich Rohrinneindurchmesser:

Ø 25 - 152 mm / 1 - 6"

Oberflächengüte nach Schnitt:

Ra 3,2 - 12,5 µ



- 1 Manuell betriebenes Kaltarbeitswerkzeug, keine externe Stromzufuhr und Genehmigungen zur Warmbearbeitung erforderlich.
- 2 Kalibrierter Querschieber zur präzisen Schnittsteuerung.
- 3 Einstellbarer Schneidkopf kann Flanschflächen von Rohren mit Aussen-Ø 25,4 - 304,8 mm [1 - 12 Zoll] bearbeiten.
- 4 Austauschbare Leitspindeln ermöglichen Oberflächengüte-Werte von Ra 3,2 - 12,5 µ
- 5 Meißel 3/8 Zoll oder 10 mm.
- 6 Die verschiedenen austauschbaren Hülsen ermöglichen die Einstellung des Werkzeugs auf Ø 25,4 - 152,4 mm (1 - 6 Zoll) Rohr-Innen-Ø.
- 7 Das Werkzeug zentriert sich mit der Spannzange in der Bohrröhne und garantiert so konzentrische und präzise Positionierung.

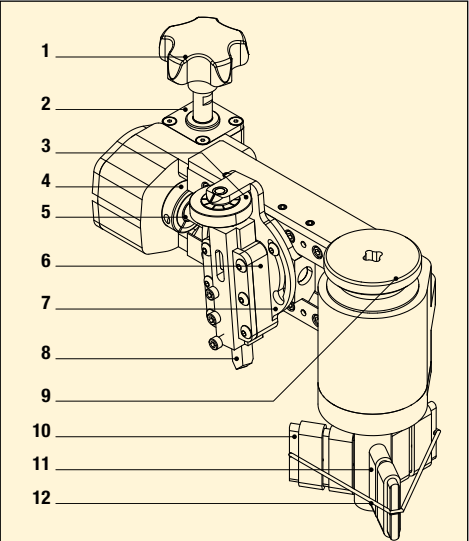

- | | |
|--|--------------------------------------|
| 1 Vorschubdrehknopf | 7 Drehschieber |
| 2 Getriebe | 8 HSS 3/8" Meißel |
| 3 Schneidtiefe-Einstellknopf mit Anzeige: 0,127 mm (.005 Zoll) je Markierung | 9 Verriegelungsknopf für Rohrmontage |
| 4 Sicherungskragen | 10 Klemmstück-je Markierung |
| 5 Leit-/Vorschubspindel | 11 Einstellbare Klemmstücke |
| 6 Werkzeugschlitzen | 12 O-Ring |

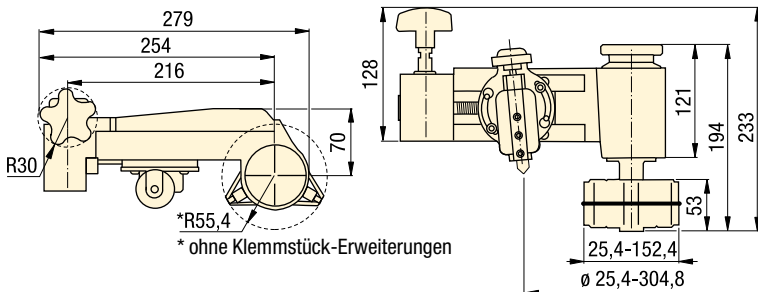

▼ AUSWAHLTABELLE

Rohrflansch-Schneid-Ø- bereich		Interner Rohr-Ø Montagebereich		Oberflächengüte nach Schnitt	Modellnummer	Gewicht (kg)
(mm)	(Zoll)	(mm)	(Zoll)			
25,4 - 304,8	1,0 - 12,0	25,4 - 152,4	1,0 - 6,0	3,2 - 12,5	FF-120	6,8

▼ FF-120 bietet dieselbe Präzision und Oberflächenqualität wie mit einer Drehbank.



Das Programm der patentierten Flanschspreizwerkzeuge von Equalizer™ wurde entwickelt, um die Wartung von Flanschverbindungen zu unterstützen und zu vereinfachen. Die mit dem Trennen von Flanschen beauftragten Personen sind nicht mehr auf die Verwendung von Seilen und Seilrollen, Ratschensteckschlüsseln, Greifzügen oder Hämmern angewiesen, denn es gibt eine sichere, schnelle und effektive

SWi Flanschspreizkeile:

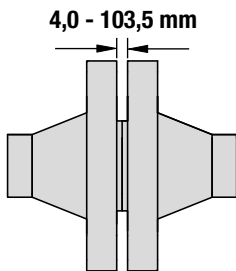

Ein innovativer Flanschspreizkeil für den Einsatz an kleinen, mittleren oder großen Flanschverbindungen mit einem minimalen Zugangspalt von 4 mm. Das SWi-Programm umfasst auch ATEX-zertifizierte Werkzeuge.

Die SWi-Serie hat den neuen Standard für das leistungsstarke, effiziente, effektive und sichere Spreizen von Flanschverbindungen gesetzt. Die Werkzeuge bieten die folgenden Funktionen und Vorteile:

- Weitere Spreizung – mit dem Zubehör des Standard-Stufenblocks bietet die SWi-Serie bis zu 30 % mehr Flanschspreizabstand als ein herkömmliches SW-Werkzeug.
- Konkurrenzlose Leistung – die Werkzeuge bieten jetzt beim paarweisen Einsatz bis zu 240 kN Spreizkraft, was zusätzliche Sicherheit beim Spreizen bietet.
- Schmalere Backen – die SWi5T-Werkzeuge sind nur 50 mm breit, damit sie leichter zwischen Flanschbolzen passen.
- Vollständig drehbarer Griff – der Griff lässt sich um 360 Grad um den Keilkopf schwenken, sodass die SWi-Werkzeuge bequem in allen Richtungen eingesetzt werden können.
- Einfachere Wartung – Endanwender werden die einfache Wartung der Werkzeuge zu schätzen wissen. Der mitgelieferte Sechskantschlüssel und ein zweistufiges Verfahren genügen, um die Werkzeuge zu demontieren und wieder zusammenzusetzen.
- Keine Quetschstellen – die SWi-Werkzeuge wurden entwickelt, um Fingerquetschungen zu vermeiden.

Alternative, nämlich die Spreizer-Serie von Equalizer™. Diese Spreizer greifen auf mechanische und hydraulische Prinzipien zur Trennung von Flanschen zurück und können kleine, mittlere oder große Flanschverbindungen spreizen. Die Werkzeugauswahl erfolgt anhand des Zugangspalts zwischen den Flanschflächen, der Flanschgröße und dem erforderlichen Arbeitsumfang.

MG Flanschspreizwerkzeug:

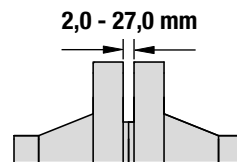

Ein mechanisches Werkzeug für Niederdruck-Flansche mit kleinem Durchmesser und einem minimalen Zugangspalt von 2 mm.

Für den Einsatz an kleineren, Niederdruck-Flanschverbindungen kann dieses tragbare und flexible Werkzeug in zwei alternativen Konfigurationen montiert werden, sodass mit nur einem Werkzeug zwei Anwendungsbereiche abgedeckt werden können. Das Werkzeug wird durch die Spreizstange an der Flanschverbindung befestigt, wodurch verhindert wird, dass es von der Flanschverbindung abfällt.

SG Flanschspreizwerkzeuge:

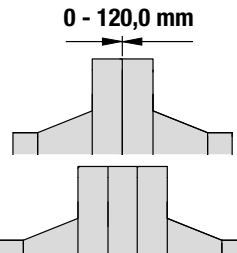

Ein einzigartiger Flanschspreizer, ideal für Situationen, in denen es keinen Zugangspalt gibt, oder in denen ein Abstandshalter, eine Steckscheibe oder eine Absperrklappe zwischen den Flanschen positioniert ist.

Die einzigartigen Secure-Grip-Werkzeuge von Equalizer werden gespreizt, indem diese in die Flanschbolzenlöcher einrasten und die Gegenflansche voneinander wegziehen, wobei die Secure-Grip-Flanschspreizer unter Last an den Flanschen befestigt werden und somit wohl die sichersten Flanschspreizwerkzeuge der Welt sind.

VC Werkzeuge für den Ventilaustausch:

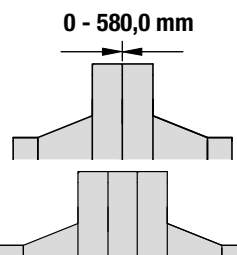

Mit der gleichen Technologie wie die SG-Flanschspreizer wurde die VC-Serie für Anwendungen zum Entfernen von Ventilen entwickelt.

Die VC-Serie der Werkzeuge für den Ventilaustausch von Equalizer™ wurde entwickelt, um das Entfernen von Ventilen, Abstandhaltern oder Dichtungen aus großen Flanschverbindungen zu erleichtern. Die Weite des Werkzeugs ist länger als bei einem Standard-Secure-Grip-Flanschspreizer und kann so eingestellt werden, dass das Werkzeug für eine Vielzahl von Anwendungen eingesetzt werden kann.

Equalizer Flansspreizwerkzeuge

▼ MG7TM



- Konstruktion mit umkehrbaren Schenkeln für größeren Anwendungsbereich
- Einzigartiger doppelt abgewinkelter Keil erzeugt größere Spreizkraft, ohne den Spreizabstand zu verringern
- Robustes, leichtes Werkzeug
- Spreizkraft von 68,0 kN

BEDIENVORTEILE

- Wird an der Flanschverbindung verriegelt
- Sichere, schnelle und einfache Bedienung
- Spart Zeit und Kosten

MG

FLANSCH-
SPREIZWERKZEUG

Spreizkraft:
68,0 kN

Spreizabstand:
2,0 - 27,0 mm



Anwendungsbereich

Für einen detaillierten Anwendungsbereich fordern Sie bitte das Anweisungsblatt MG7TM an.



Vorsicht

Beim Öffnen von Flanschverbindungen müssen mindestens zwei Flansspreizwerkzeuge verwendet werden. Dadurch kann der Bediener an den Flanschflächen einen gleichmäßigen Spreizabstand einhalten.

MG7TMSTD Standard-Kit



1 x MG7TM Werkzeug
2 x Spreizstange
1 x Tragekoffer aus geformtem Kunststoff

Werkzeug eingefahren und ausgefahren mit großer (Ø 20mm) Spreizstange

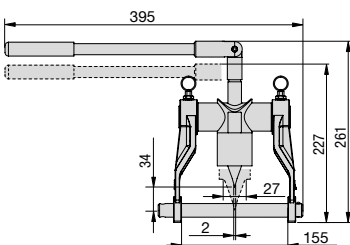

Werkzeug eingefahren und ausgefahren mit kleiner (Ø 16mm) Spreizstange

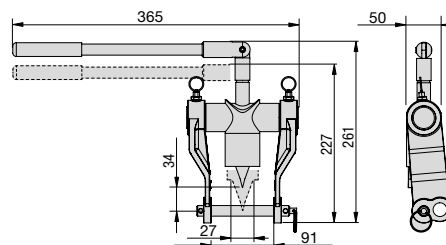

Flanschabmessungen

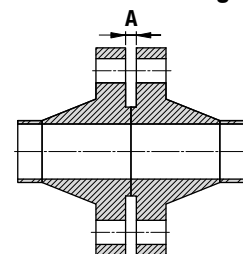

Modellnummer Werkzeug-Kit	Typ	Maximale Spreiz- kraft pro Werkzeug (kN)	Spreiz- abstand Maximal (mm)	Flansch- abmessungen Minimaler Zugangs- spalt A (mm)	Keil- weite (mm)	Werk- zeug- gewicht (kg)	Kit- Gewicht (kg)	Koffer- abmessungen (mm)	Werkzeug- Modellnummer
MG7TMSTD	Mechanisch	68,0	27,0	2,0	45,0	5,0	5,5	360 x 300 x 90	MG7TM

▼ SWi2025Ti



SWi

**FLANSCH-
SPREIZKEILE**

Spreizkraft:

77,0 - 240,0 kN

Spreizabstand:

4,0 - 103,5 mm

Maximaler Betriebsdruck:

700 bar *

* Nur für Hydraulikwerkzeuge relevant

- Praktisch, tragbar und leicht
- Drehbarer Griff zur Unterstützung des horizontalen oder vertikalen Spreizens
- Abnehmbarer Griff zur Erleichterung des Zugangs
- Keine Fingerquetschstellen
- Erhöhte Stufentiefe bei oberen Stufen
- Sicherheitsträgerriemen – 1,0 m lang
- Geschmiedete Schlüsselkomponenten für Festigkeit und Zuverlässigkeit
- Schnelle Demontage und Montage
- Schmale Backenverzahnung – geringerer Werkzeugverschleiß.



Vorsicht

Beim Öffnen von Flanschverbindungen müssen mindestens zwei

Flanschspreizwerkzeuge verwendet werden.

Dadurch kann der Bediener an den Flanschflächen einen gleichmäßigen Spreizabstand einhalten.

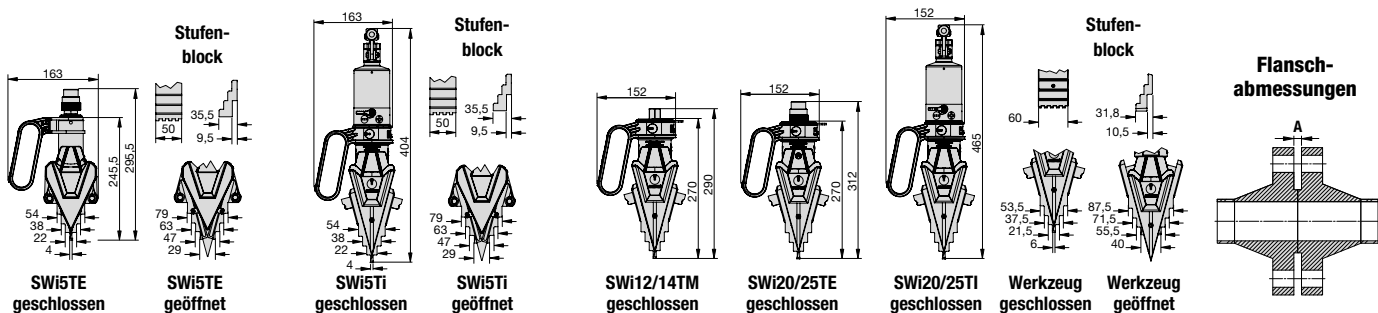

Modellnummer Werkzeug-Kit	Typ	Maximale Spreiz- kraft pro Werkzeug (kN)	Spreiz- abstand Maximal * (mm)	Flansch- abmessungen Minimaler Zugangs- spalt A (mm)	Abzug- arm- weite (mm)	Werk- zeug- gewicht (kg)	Kit- Gewicht (kg)	Koffer- abmessungen (mm)	Werkzeug- Modellnummer
SWi5TE-S	Externe Hydraulik	77,0	101,0	4,0	50,0	5,2	8,7	580 x 340 x 180	SWi5TE
SWi5TE-T	Externe Hydraulik	77,0	101,0	4,0	50,0	5,2	14,4	580 x 340 x 180	SWi5TE
SWi5Ti-S	Integrierte Hydraulik	77,0	101,0	4,0	50,0	7,0	10,5	580 x 330 x 180	SWi5Ti
SWi1214TMSTDSPB	Mechanisch	140,0	103,5	6,0	60,0	6,2	13,0	580 x 330 x 165	SWi12/14TM
SWi2025TEMINSPB	Externe Hydraulik	240,0	103,5	6,0	60,0	6,4	11,6	580 x 330 x 165	SWi20/25TE
SWi2025TESTDSPB	Externe Hydraulik	240,0	103,5	6,0	60,0	6,4	20,7	920 x 500 x 205	SWi20/25TE
SWi2025TEMAXSPB	Externe Hydraulik	240,0	103,5	6,0	60,0	6,4	33,0	920 x 500 x 205	SWi20/25TE
SWi2025TISTDSPB	Integrierte Hydraulik	240,0	103,5	6,0	60,0	8,5	13,8	580 x 330 x 165	SWi20/25Ti

* Unter Verwendung von Stufenblöcken.

Equalizer Flanschspreizwerkzeuge

SWi5TE - Hydraulischer Flanschspreizkeil

SWi5TE-S - SWi5TE S Kit



- 1 x SWi5TE Flanschspreizwerkzeug
- 1 x Standard-Sicherheitsblock
- 1 x Trageriemen
- 1 x Tragekoffer aus geformtem Kunststoff mit Schaumstoffeinsätzen

SWi5TE-T - SWi5TE T Kit



- 2 x SWi5TE Flanschspreizwerkzeuge
- 2 x Standard-Sicherheitsblöcke
- 2 x Trageriemen
- 1 x Tragekoffer aus geformtem Kunststoff mit Schaumstoffeinsätzen

1640016-01 - SWi5TE Stufenblock-Kit



- 1 x Paar SWi5TE Stufenblöcke
- 2 x M6 CSK Sechskantschraube
- 2 x Sicherungsscheibe
- 1 x SWi5TE großer Sicherheitsblock
- 2 x Sechskantschlüssel

SWi12/14TM - Mechanischer Flanschspreizkeil

SWi1214TMSTDSPB - SWi12/14TM STD Kit



- 1 x SWi12/14TM Flanschspreizwerkzeug
- 1 x Drehmomentschlüssel mit 22 mm Stecknuss
- 1 x Satz Sicherheitsblöcke
- 1 x Paar Stufenblöcke
- 1 x Trageriemen
- 1 x Sechskantschlüssel
- 1 x Tragekoffer aus geformtem Kunststoff

SWi20/25TE - Hydraulischer Flanschspreizkeil

SWi2025TEMINSPB - SWi20/25TE MIN Kit



- 1 x SWi20/25TE Flanschspreizwerkzeug
- 1 x Satz Sicherheitsblöcke
- 1 x Paar Stufenblöcke
- 1 x Trageriemen
- 1 x Sechskantschlüssel
- 1 x Tragekoffer aus geformtem Kunststoff

SWi2025TESTDSPB - SWi20/25TE STD Kit



- 1 x SWi20/25TE Flanschspreizwerkzeug
- 1 x 700 bar Hydraulikschlauch, 2 m mit 90° Winkelstück
- 1 x 700 bar HP350S Abgedichtete Handpumpe mit einem Anschluss und Manometer
- 1 x Satz Sicherheitsblöcke
- 1 x Paar Stufenblöcke
- 1 x Trageriemen
- 1 x Sechskantschlüssel
- 1 x Tragekoffer aus geformtem Kunststoff

SWi2025TEMAXSPB - SWi20/25TE MAX Kit



- 2 x SWi20/25TE Flanschspreizwerkzeuge
- 2 x 700 bar Hydraulikschläuche, 2 m mit 90° Winkelstück
- 1 x 700 bar HP550D Abgedichtete Handpumpe mit zwei Anschlüssen und Manometer
- 2 x Satz Sicherheitsblöcke
- 2 x Paar Stufenblöcke
- 2 x Trageriemen
- 2 x Sechskantschlüssel
- 1 x Tragekoffer aus geformtem Kunststoff

SWi5TI - Flanschspreizkeil mit integrierter Hydraulik

SWi5TI-S - SWi5TI-S Kit



- 1 x SWi5TI Flanschspreizwerkzeug
- 1 x Standard-Sicherheitsblock
- 1 x Trageriemen
- 1 x Tragekoffer aus geformtem Kunststoff mit Schaumstoffeinsätzen

1640016-01 - SWi5TE Stufenblock-Kit



- 1 x Paar SWi5TE Stufenblöcke
- 2 x M6 CSK Sechskantschraube
- 2 x Sicherungsscheibe
- 1 x SWi5TE großer Sicherheitsblock
- 2 x Sechskantschlüssel

SWi20/25TI - Flanschspreizkeil mit integrierter Hydraulik

SWi2025TISTDSPB - SWi20/25TI STD Kit



- 1 x SWi20/25TI Flanschspreizwerkzeug
- 1 x Satz Sicherheitsblöcke
- 1 x Paar Stufenblöcke
- 1 x Trageriemen
- 1 x Sechskantschlüssel
- 1 x Trageriemen
- 1 x Tragekoffer aus geformtem Kunststoff

▼ SWi20/25TEEX



ATEX-ZERTIFIZIERT

- ATEX-zertifiziert
- Praktisch, tragbar und leicht
- Drehbarer Griff zur Unterstützung des horizontalen oder vertikalen Spreizens
- Abnehmbarer Griff zur Erleichterung des Zugangs
- Keine Fingerquetschstellen
- Erhöhte Stufentiefe bei oberen Stufen
- Sicherheitsträgerriemen – 1,0 m lang
- Geschmiedete Schlüsselkomponenten für Festigkeit und Zuverlässigkeit
- Schnelle Demontage und Montage
- Schmale Backenverzahnung – geringerer Werkzeugverschleiß.

SWi

ATEX-ZERTIFIZIERTE FLANSCH-SPREIZKEILE

Spreizkraft:
140,0 - 240 kN

Spreizabstand:
6,0 - 103,5 mm

Maximaler Betriebsdruck:
700 bar *

* Nur für Hydraulikwerkzeuge relevant



Vorsicht

Beim Öffnen von Flanschverbindungen müssen mindestens zwei Flanschspreizwerkzeuge verwendet werden. Dadurch kann der Bediener an den Flanschflächen einen gleichmäßigen Spreizabstand einhalten.

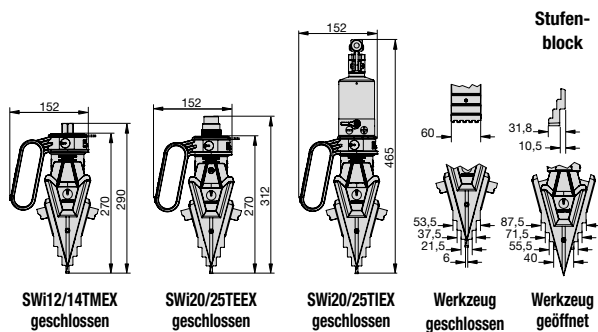

Flanschabmessungen

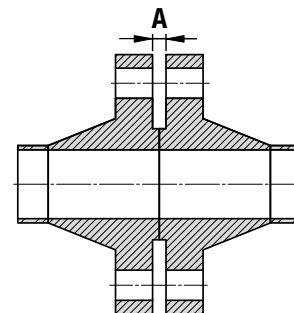

Modellnummer Werkzeug-Kit	Typ	Maximale Spreiz- kraft pro Werkzeug (kN)	Spreiz- abstand Maximal * (mm)	Flansch- abmessungen Minimaler Zugangs- spalt A (mm)	Abzug- arm- weite (mm)	Werk- zeug- gewicht (kg)	Kit- Gewicht (kg)	Koffer- abmessungen (mm)	Werkzeug- Modellnummer
SWi1214TMSTDEX	Mechanisch	140,0	103,5	6,0	60,0	6,2	17,0	580 x 400 x 180	SWi12/14TMEX
SWi2025TEMINEX	Externe Hydraulik	240,0	103,5	6,0	60,0	6,4	15,0	580 x 400 x 180	SWi20/25TEEX
SWi2025TESTDEX	Externe Hydraulik	240,0	103,5	6,0	60,0	6,4	27,5	680 x 560 x 180	SWi20/25TEEX
SWi2025TEMAXEX	Externe Hydraulik	240,0	103,5	6,0	60,0	6,4	38,8	930 x 600 x 180	SWi20/25TEEX
SWi2025TISTDEX	Integrierte Hydraulik	240,0	103,5	6,0	60,0	8,5	17,5	580 x 400 x 180	SWi20/25TIEX

* Unter Verwendung von Stufenblöcken.

Equalizer Flanschspreizwerkzeuge

SWi12/14TMEX -
ATEX-zertifiziert, mechanisch
Flanschspreizkeil



II 2G Ex h IIB T5 Gb
II 2D Ex h IIIC T85°C Db

SWi1214TMSTDEX - SWi12/14TMEX STD Kit



1 x SWi12/14TMEX Flanschspreizwerkzeug
1 x ATEX Drehmomentschlüssel mit 22 mm Stecknuss
1 x Satz Sicherheitsblöcke
1 x Paar Stufenblöcke
1 x Trageriemen
1 x Sechskantschlüssel
1 x Tragekoffer aus Aluminium mit Schaumstoffeinsätzen

SWi20/25TEEX -
ATEX-zertifizierter hydraulischer
Flanschspreizkeil



II 2G Ex h IIB T5 Gb
II 2D Ex h IIIC T100°C Db

SWi2025TEMINEX - SWi20/25TEEX MIN Kit



1 x SWi20/25TEEX Flanschspreizwerkzeug
1 x Satz Sicherheitsblöcke
1 x Paar Stufenblöcke
1 x Trageriemen
1 x Sechskantschlüssel
1 x Tragekoffer aus Aluminium mit Schaumstoffeinsätzen

SWi20/25TIEX -
ATEX-zertifizierter Flanschspreizkeil
mit integrierter Hydraulik



II 2G Ex h IIB T5 Gb
II 2D Ex h IIIC T100°C Db

SWi2025TISTDEX - SWi20/25TIEX STD Kit



1 x SWi20/25TIEX Flanschspreizwerkzeug
1 x Satz Sicherheitsblöcke
1 x Paar Stufenblöcke
1 x Trageriemen
1 x Sechskantschlüssel
1 x Trageriemen
1 x Tragekoffer aus Aluminium mit Schaumstoffeinsätzen

SWi2025TESTDEX - SWi20/25TEEX STD Kit



1 x SWi20/25TEEX Flanschspreizwerkzeug
1 x 700 bar ATEX Hydraulikschlauch, 2 m mit 90° Winkelstück
1 x 700 bar HP350S ATEX Abgedichtete Handpumpe mit einem Anschluss und Manometer
1 x Satz Sicherheitsblöcke
1 x Paar Stufenblöcke
1 x Trageriemen
1 x Sechskantschlüssel
1 x Tragekoffer aus Aluminium mit Schaumstoffeinsätzen

SWi2025TEMAXEX - SWi20/25TEEX MAX Kit



2 x SWi20/25TEEX Flanschspreizwerkzeuge
2 x 700 bar ATEX Hydraulikschlauch, 2 m mit 90° Winkelstück
1 x 700 bar HP550D ATEX Abgedichtete Handpumpe mit zwei Anschlüssen und Manometer
2 x Satz Sicherheitsblöcke
2 x Paar Stufenblöcke
2 x Trageriemen
2 x Sechskantschlüssel
1 x Tragekoffer aus Aluminium mit Schaumstoffeinsätzen



Diese Werkzeuge wurden für den Einsatz in explosionsgefährdeten Bereichen entwickelt:

- Gruppe II (Ausrüstung, die nicht im Bergbau zum Einsatz kommt)
- Ausrüstung **der Kategorie 2**, bei der im Normalbetrieb mit dem Auftreten einer explosionsfähigen Atmosphäre zu rechnen ist
- Kann in den **Zonen 1 und 2** von gasförmigen explosiven Atmosphären und in den **Zonen 21 und 22** von staubexplosiven Atmosphären eingesetzt werden
- **Gas G** oder **Staub D** mit Schutzart **Ex h** für nichtelektrische Ausrüstung
- Geeignet für die Verwendung mit **Gruppe IIB** Gase und Dämpfe (Ethylengruppe) und **Gruppe IIIC** Staub (leitfähiger Staub)

- Für hydraulische Werkzeuge bedeutet **T5**, dass die Mindestzündtemperatur von Gas oder Dampf **> 100 °C** ist; **T100 °C** bedeutet, dass die Mindestzündtemperatur einer Staubwolke **≥ 150 °C** ist und die Mindestzündtemperatur einer 5 mm Staubschicht **≥ 175 °C** ist.
- Für mechanische Werkzeuge bedeutet **T6**, dass die Mindestzündtemperatur von Gas oder Dampf **>85 °C** ist; **T85 °C** bedeutet, dass die Mindestzündtemperatur einer Staubwolke **≥127,5 °C** ist und die Mindestzündtemperatur einer 5 mm Staubschicht **≥ 160 °C** ist.

Diese Werkzeuge wurden in Übereinstimmung mit den folgenden umgesetzten harmonisierten europäischen Normen entwickelt und hergestellt:

- **EN ISO 80079-36:2016** Explosionsfähige Atmosphären – Teil 36: Nicht-elektrische Geräte für den Einsatz in explosionsfähigen Atmosphären – Grundlagen und Anforderungen;
- **EN ISO 80079-37:2016** Explosionsfähige Atmosphären – Teil 37: Nicht-elektrische Geräte für den Einsatz in explosionsfähigen Atmosphären - Schutz durch konstruktive Sicherheit „c“, Zündquellenüberwachung „b“, Flüssigkeitskapselung „k“.

▼ SG11TM



- Zur Verwendung bei allen Flanschtypen mit Bolzenlochgrößen von 17,5 mm bis 62,0 mm
- Einzigartige umfassende Spannzangentechnologie
- Kleiner oder kein Zugangsspalt erforderlich
- Sicherer Verriegelungsmechanismus für Bolzenlöcher

BEDIENVORTEILE

- Zeitsparende, einfache Bedienung
- Messbare, kontrollierte Flanschspreizkraft
- Praktisch universell einsetzbar, das Sortiment der Secure-Grip-Flanschspreizer umfasst ANSI-, DIN-, SPO-, ASME-, API- und BS-Flansche

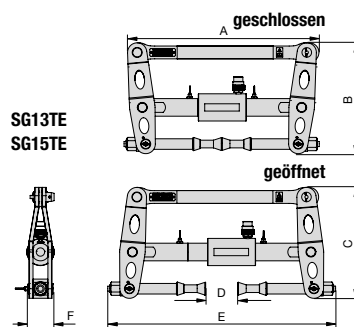
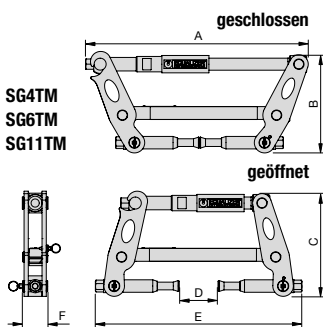

Flanschabmessungen

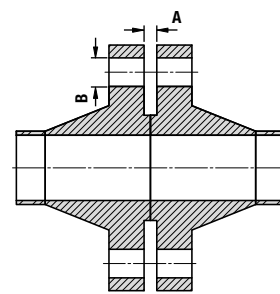

SG

FLANSCH-
SPREIZWERKZEUGE

Spreizkraft:

37,0 - 150,0 kN

Spreizabstand:

0 - 115 mm

Maximaler Betriebsdruck:

700 bar *

* Nur für Hydraulikwerkzeuge relevant



Anwendungsbereich

Für einen detaillierten Anwendungsbereich fordern Sie bitte das Anweisungsblatt Secure-Grip-Mechanik oder Hydraulik an.



Vorsicht

Beim Öffnen von Flanschverbindungen müssen mindestens zwei Flanschspreizwerkzeuge verwendet werden. Dadurch kann der Bediener an den Flanschflächen einen gleichmäßigen Spreizabstand einhalten.

Modellnummer Werkzeug-Kit	Typ*	Maximale Spreiz- kraft pro Werkzeug (kN)	Spreiz- abstand Maximal (mm)	Flanschabmessungen (mm)		Werkzeugabmessungen (mm)						Werk- zeug- gewicht (kg)	Kit- Gewicht (kg)	Koffer- abmessungen (mm)	Werkzeug- Modell- nummer
				Minimaler Zugangs- spalt A	Bolzenloch- durchmesser B	A	B	C	D	E	F				
SG4TMSTD	M	37,0	75	0	17,5 - 23	398	190	182	75	385	48	4,5	12,8	520x375x165	SG4TM
SG6TMSTD	M	60,0	80	0	24 - 30	468	245	252	80	444	52	7,5	16,0	640x540x165	SG6TM
SG11TMSTD	H	110,0	90	0	30 - 39	516	250	263	90	462	60	10,5	20,0	640x540x165	SG11TM
SG13TESTD	H	130,0	115	0	38 - 49	516	303	314	115	630	72	21,5	40,5	890x570x165	SG13TE
SG15TESTD	H	150,0	100	0	47,5 - 62	600	346	380	100	720	80	26,0	45,0	890x570x165	SG15TE

* M = Mechanisch
H = Hydraulisch

Equalizer Flanschpreiswerkzeuge

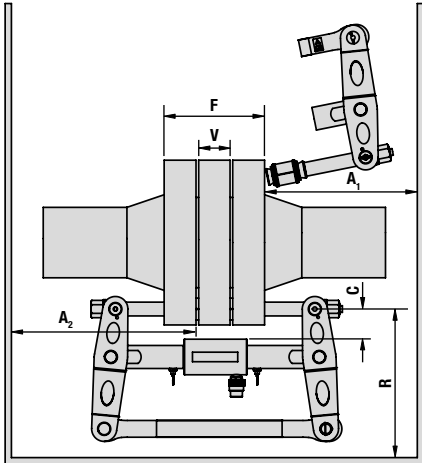

SG

**FLANSCH-
SPREIZWERKZEUGE**

Modell- nummer	Flanschverbindungs- stärke F			Ventil-/Abstandhalter- dicke V			Flansch- abstand C		Radial- raum R		Axialraum (für Installation) A ₁		Axialraum (installiert) A ₂		Werkzeug- nummer
	Min. (mm)	Max. (mm)	Gemessen: Von / Bis	Min. (mm)	Max. (mm)	Gemessen: Von / Bis	Max. (mm)	Gemessen: Von / Bis	Min. (mm)	Gemessen: Von / Bis	Min. (mm)	Gemessen: Von / Bis	Min. (mm)	Gemessen: Von / Bis	
SG4TMSTD	60	185	Außen- seite des Flansches / Außen- seite des Flansches	0*	45*	Innen- seite des Flansches / Innen- seite des Flansches	50	Bolzenloch- kreis / Größter AD des Ventils/ Abstandhalters	170	Bolzenloch- kreis / Geringster Abstand	170	Außen- seite des Flansches / Geringster Abstand	200	Innen- seite des Flansches / Geringster Abstand	SG4TM
SG6TMSTD	60	210		0*	50*		55		230		200		234		
SG11TMSTD	96	240		0*	60*		60		240		223		258		
SG13TESTD	120	310		0*	95*		70		280		310		260		
SG15TESTD	140	400		0*	80*		80		370		380		315		

* Es sind kurze Spannanzengalter-Kits (SCH) erhältlich, die einen verbesserten Anwendungsbereich bieten.

SG4TM KIT FÜR MECHANISCHES WERKZEUG



- 1 X SG4TM Werkzeug
- 1 X 150 mm Messschieber
- 1 X 3/8" Drehmomentschlüssel mit Antrieb und 16 mm Stecknuss
- 1 X Sicherheitsblock
- 2 X M16 (5/8") Spannzangen
- 2 X M20 (3/4") Spannzangen
- 1 x Tragekoffer aus Aluminium mit Schaumstoffeinsätzen

SG6TM KIT FÜR MECHANISCHES WERKZEUG



- 1 X SG6TM Werkzeug
- 1 X 150 mm Messschieber
- 1 X 3/8" Drehmomentschlüssel mit Antrieb und 21 mm Stecknuss
- 1 x Sicherheitsblock
- 2 x M24 (7/8") Spannzangen
- 2 x M27 (1") Spannzangen
- 1 x Tragekoffer aus Aluminium mit Schaumstoffeinsätzen

SG11TM KIT FÜR MECHANISCHES WERKZEUG



- 1 X SG11TM Werkzeug
- 1 X 150 mm Messschieber
- 1 x 1/2" Drehmomentschlüssel mit Antrieb und 24 mm Stecknuss
- 1 x Sicherheitsblock
- 2 x M30 (1-1/8") Spannzangen
- 2 x M33 (1-1/4") Spannzangen
- 2 x M36 (1-3/8") Spannzangen
- 1 x Tragekoffer aus Aluminium mit Schaumstoffeinsätzen

SG13TE KIT FÜR HYDRAULISCHES WERKZEUG



- 1 x SG13TE Werkzeug
- 1 x 700 bar HP550S Abgedichtete Handpumpe mit einem Anschluss und Manometer
- 1 x 700 bar Hydraulikschlauch, 2 m
- 1 x 150 mm Messschieber
- 1 x 1/2" Flexibler Griff für Vierkantantrieb
- 1 x 30 mm Stecknuss
- 1 x Sicherheitsblock
- 2 x M39 (1-1/2") Spannzangen
- 2 x M42 (1-5/8") Spannzangen
- 2 x M45 (1-3/4") Spannzangen
- 1 x Tragekoffer aus Aluminium mit Schaumstoffeinsätzen

SG15TE KIT FÜR HYDRAULISCHES WERKZEUG



- 1 x SG15TE Werkzeug
- 1 x 700 bar HP550S Abgedichtete Handpumpe mit einem Anschluss und Manometer
- 1 x 700 bar Hydraulikschlauch, 2 m
- 1 x 300 mm Messschieber
- 1 x 1/2" Flexibler Griff für Vierkantantrieb
- 1 x 36 mm Stecknuss
- 1 x Sicherheitsblock
- 2 x M48 (1-7/8") Spannzangen
- 2 x M52 (2") Spannzangen
- 2 x M56 (2-1/4") Spannzangen
- 1 x Tragekoffer aus Aluminium mit Schaumstoffeinsätzen

▼ SG18TE & SG25TE



- Für größere Flanschgrößen geeignet
- Antrieb durch externe Handpumpe
- Geeignet für Bolzenlöcher von 59,5 mm bis 108 mm

SG18TE

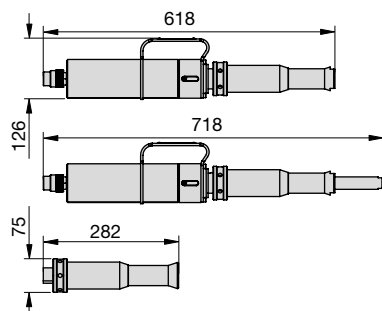

SG25TE

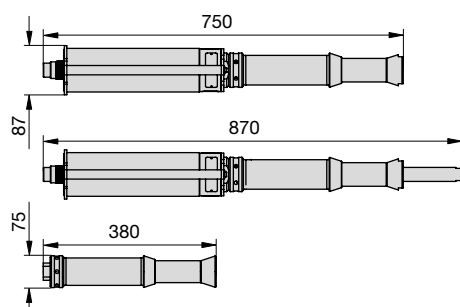

SG

FLANSCH-SPREIZWERKZEUGE

Spreizkraft:

180,0 - 250,0 kN

Spreizabstand:

0 - 120 mm

Maximaler Betriebsdruck:

700 bar



Anwendungsbereich

Für einen detaillierten Anwendungsbereich fordern Sie bitte das Anweisungsblatt Secure-Grip-Hydraulik an.



Vorsicht

Beim Öffnen von Flanschverbindungen müssen mindestens zwei Flanschspreizwerkzeuge verwendet werden. Dadurch kann der Bediener an den Flanschflächen einen gleichmäßigen Spreizabstand einhalten.

Flanschabmessungen

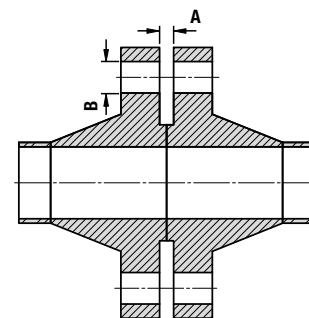

Modellnummer Werkzeug-Kit	Typ	Maximale Spreiz- kraft pro Werkzeug (kN)	Spreiz- abstand Maximal (mm)	Flanschabmessungen (mm)		Werk- zeug- gewicht (kg)	Kit- Gewicht (kg)	Koffer- abmessungen (mm)	Werkzeug- Modell- nummer
				Minimaler Zugangsspalt A	Bolzenloch- durchmesser B				
SG18TESTD	Hydraulisch	180,0	100	0	59,5 - 75	14	45	890 x 570 x 165	SG18TE
SG25TESTD	Hydraulisch	250,0	120	0	75 - 108	24	50	890 x 570 x 165	SG25TE

Equalizer Flanschspreizwerkzeuge

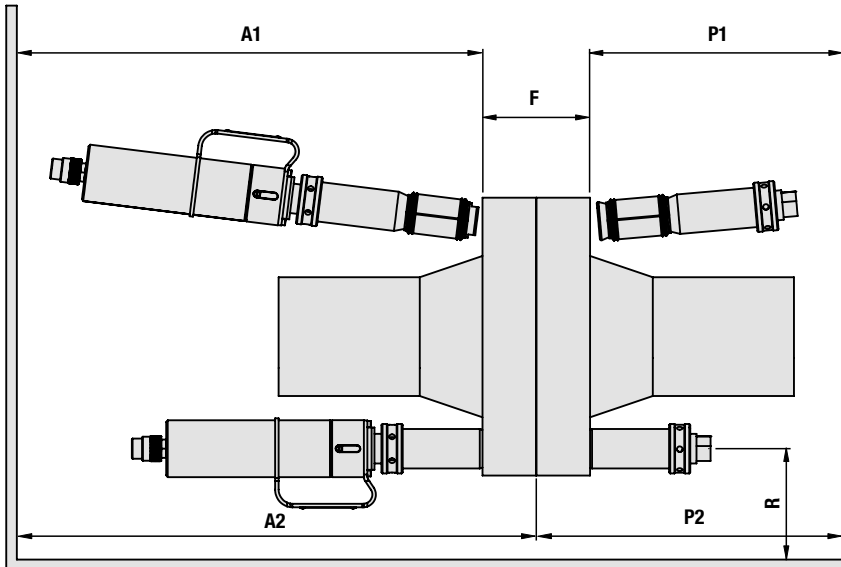

SG

**FLANSCH-
SPREIZWERKZEUGE**

Modellnummer Werkzeug-Kit	Flanschverbindungs- stärke F			Radial- raum R		Axialraum (für Installation) A1		Axialraum (installiert) A2		Axialer Steckerraum (für Installation) P1		Axialer Steckerraum (installiert) P2		Werk- zeug- Modell- nummer
	Min. (mm)	Max. (mm)	Gemessen: Von / Bis	Min. (mm)	Gemessen: Von / Bis	Min. (mm)	Gemessen: Von / Bis	Min. (mm)	Gemessen: Von / Bis	Min. (mm)	Gemessen: Von / Bis	Min. (mm)	Gemessen: Von / Bis	
SG18TESTD	190	450	Außenseite des Flansches / Außenseite des Flansches	55	Bolzenlochkreis / Geringster Abstand	620	Außenseite des Flansches / Geringster Abstand	900	Innenseite des Flansches / Geringster Abstand	283	Außenseite des Flansches / Geringster Abstand	283	Innenseite des Flansches / Geringster Abstand	SG18TE
SG25TESTD	210	570	Außenseite des Flansches / Außenseite des Flansches	55	Bolzenlochkreis / Geringster Abstand	750	Außenseite des Flansches / Geringster Abstand	1100	Innenseite des Flansches / Geringster Abstand	380	Außenseite des Flansches / Geringster Abstand	380	Innenseite des Flansches / Geringster Abstand	SG25TE

SG18TE KIT FÜR HYDRAULISCHES WERKZEUG



- 1 x SG18TE Werkzeug
- 1 x Spreizstopfen
- 1 x 700 bar HP550S Abgedichtete Handpumpe mit einem Anschluss und Manometer
- 1 x 700 bar Hydraulikschlauch, 2 m
- 1 x 300 mm Messschieber
- 1 x 12,5 mm Distanzplatte
- 1 x 5 mm Innensechskantschlüssel
- 1 x 50 mm Abstandhalter
- 1 x Sicherheitsblock
- 2 x M60 (2-3/8") Spannzangen
- 2 x M64 (2-1/2") Spannzangen
- 2 x M70 (2-3/4") Spannzangen
- 1 x Tragekoffer aus Aluminium mit Schaumstoffeinsätzen

SG25TE KIT FÜR HYDRAULISCHES WERKZEUG



- 1 x SG25TE Werkzeug
- 1 x Spreizstopfen
- 1 x 700 bar HP550S Abgedichtete Handpumpe mit einem Anschluss und Manometer
- 1 x 700 bar Hydraulikschlauch, 2 m
- 1 x 300 mm Messschieber
- 1 x 12,5 mm Distanzplatte
- 1 x Sicherheitsblock
- 1 x Tragekoffer aus Aluminium mit Schaumstoffeinsätzen

SG25TE SPANNZANGEN (SEPARAT ERHÄLTLICH)

Modellnummer	Beschreibung
673601-01	2 x M76 (3") Spannzangen
674801-01	2 x M90 (3-1/2") Spannzangen
673901-01	2 x M80 (3-1/4") Spannzangen
675101-01	2 x M95 (3-3/4") Spannzangen
674501-01	2 x M84 (3-3/8") Spannzangen
675601-01	2 x M100 (4") Spannzangen

▼ VC10TE



- Zum Entfernen von Absperrklappen, Abstandhaltern oder Dichtungen von großen Flanschverbindungen
- Die Weite des Werkzeugs ist länger als bei einem Standard-Secure-Grip-Flanschspreizer
- Kann so eingestellt werden, dass das Werkzeug in den unterschiedlichsten Situationen eingesetzt werden kann

PATENTIERTES SECURE-GRIP-SYSTEM:

- Einzigartige umfassende Spannzangentechnologie
- Sicherer Verriegelungsmechanismus für Bolzenlöcher
- Einzigartige Technologie macht den Secure-Grip zum wohl sichersten Flanschspreizer, der heute weltweit erhältlich ist
- Praktisch universell einsetzbar, das Sortiment der Secure-Grip-Flanschspreizer umfasst ANSI-, DIN-, Norsok L005-, ASME-, API- und BS-Flansche
- Zeitsparende, einfache Bedienung

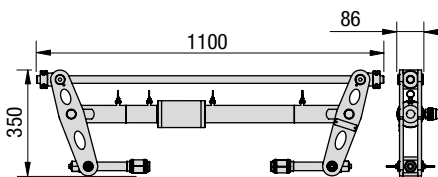

VC

**VENTIL-
AUSTAUSCH-WERKZEUGE**

Spreizkraft:

100 kN

Spreizabstand:

0 - 580 mm

Maximaler Betriebsdruck:

700 bar



Vorsicht

Beim Öffnen von Flanschverbindungen müssen mindestens zwei Flanschspreizwerkzeuge verwendet werden. Dadurch kann der Bediener an den Flanschflächen einen gleichmäßigen Spreizabstand einhalten.



Die Antriebs- und Erweiterungsbaugruppe kann in vier verschiedenen Konfigurationen zusammengestellt werden, um einer Vielzahl von Anwendungen gerecht zu werden. Für einen detaillierten Anwendungsbereich fordern Sie bitte das Anweisungsblatt VC10 an.

Flanschabmessungen

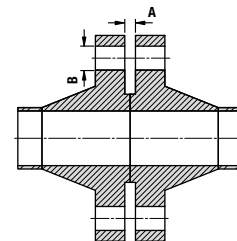

Modellnummer Werkzeug-Kit	Typ *	Maximale Spreizkraft pro Werkzeug (kN)	Spreiz- abstand Maximal (mm)	Flanschabmessungen (mm)		Werkzeug Kit- Gewicht (kg) (2 pro Maxi- Kit)	Pumpe Kit- Gewicht (kg)	Brutto- Kit- Gewicht (kg)	Werkzeug- kasten- abmessungen (mm)	Pumpen- kasten- abmessungen (mm)	Werkzeug- nummer
				Minimaler Zugangs- spalt A	Bolzenloch- durch- messer B						
VC10/13TESTD	H	100	580	0	38 - 49	50	27	77	550x1200x170	550x1200x170	VC10/13TE
VC10/13TEMAX	H	100	580	0	38 - 49	50	30	130	550x1200x170	550x1200x170	VC10/13TE
VC10/15TESTD	H	100	560	0	47,5 - 62	53	27	80	550x1200x170	550x1200x170	VC10/15TE
VC10/15TEMAX	H	100	560	0	47,5 - 62	53	30	136	550x1200x170	550x1200x170	VC10/15TE
VC10/18TESTD	H	100	514	0	59,5 - 75	58	27	85	550x1200x170	550x1200x170	VC10/18TE
VC10/18TEMAX	H	100	514	0	59,5 - 75	58	30	146	550x1200x170	550x1200x170	VC10/18TE
VC10/25TESTD	H	100	490	0	75 - 108	58	27	85	550x1200x170	550x1200x170	VC10/25TE
VC10/25TEMAX	H	100	490	0	75 - 108	58	30	146	550x1200x170	550x1200x170	VC10/25TE

* H = Hydraulisch

Equalizer Flanschpreiswerkzeuge

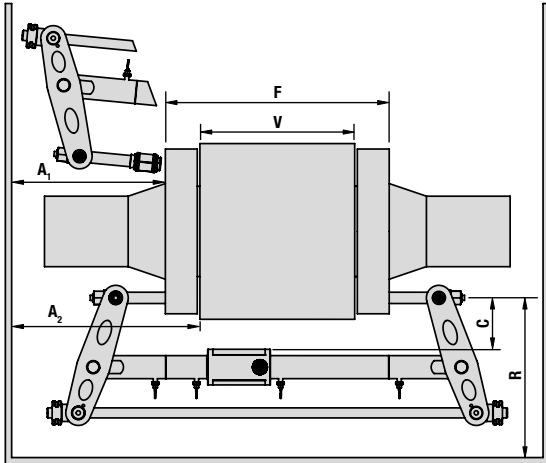

VC

VENTIL-AUSTAUSCH-WERKZEUGE

Modellnummer Werkzeug-Kit	Flanschverbindungs- stärke F			Ventil-/Abstandhalter- dicke V			Flansch- abstand C	Radial- raum R	Axialraum (für Installation) A ₁	Axialraum (installiert) A ₂	Werkzeug- nummer
	Min. (mm)	Max. (mm)	Gemessen: Von / Bis	Min. (mm)	Max. (mm)	Gemessen: Von / Bis	Gemessen: Von / Bis	Gemessen: Von / Bis	Gemessen: Von / Bis	Gemessen: Von / Bis	
VC10/13TESTD	110	690	Außen- seite des Flansches / Außen- seite des Flansches	0*	580*	Innen- seite des Flansches / Innen- seite des Flansches	Bolzenloch- kreis / Größter AD des Ventils/ Abstandhalters - max. 130 mm	Bolzenloch- kreis / Geringster Abstand - min. 360 mm	Außen- seite des Flansches / Geringster Abstand - min. 300 mm	Innenseite des Flansches / Geringster Abstand - min. 370 mm	VC10/13TE
VC10/13TEMAX	110	690		0*	580*						VC10/13TE
VC10/15TESTD	130	690		0*	560*						VC10/15TE
VC10/15TEMAX	130	690		0*	560*						VC10/15TE
VC10/18TESTD	176	690		0*	514*						VC10/18TE
VC10/18TEMAX	176	690		0*	514*						VC10/18TE
VC10/25TESTD	200	690		0*	490*						VC10/25TE
VC10/25TEMAX	200	690		0*	490*						VC10/25TE

* Es sind kurze Spannzangenhalter-Kits (SCH) erhältlich, die einen verbesserten Anwendungsbereich bieten.

WERKZEUG-KITS (1 PRO STD KIT, 2 PRO MAX KIT)



- VC10/13TE**
1 x VC10/13TE Werkzeug
2 x M39 (1-1/2")
Spannzangen
2 x M42 (1-5/8")
Spannzangen
2 x M45 (1-3/4")
Spannzangen
1 x Tragekoffer aus
Aluminium mit
Schaumstoffeinsätzen
- VC10/18TE**
1 x VC10/18TE Werkzeug
2 x M60 (2-3/8")
Spannzangen
2 x M64 (2-1/2")
Spannzangen
2 x M70 (2-3/4")
Spannzangen
1 x Tragekoffer aus
Aluminium mit
Schaumstoffeinsätzen

- VC10/15TE**
1 x VC10/15TE Werkzeug
2 x M48 (1-7/8")
Spannzangen
2 x M52 (2") Spannzangen
2 x M56 (2-1/4")
Spannzangen
1 x Tragekoffer aus
Aluminium mit
Schaumstoffeinsätzen
- VC10/25TE**
1 x VC10/25TE Werkzeug
1 x Tragekoffer aus
Aluminium mit
Schaumstoffeinsätzen

PUMPEN-KITS



- Für STD Werkzeug-Kits**
1 x 700 bar HP550S Hydraulische Handpumpe mit einem Anschluss
1 x Hydraulikmanometer mit Verteiler
1 x 700 bar Hydraulikschlauch, 2,0 m
1 x Secure Grip-Sicherheitsblock
1 x Flexibler Griff für Vierkantantrieb
1 x Messschieber
1 x Tragekoffer aus Aluminium mit Schaumstoffeinsätzen
- Für MAX Werkzeug-Kits**
1 x 700 bar HP1000D Hydraulische Handpumpe mit zwei Anschlüssen
2 x Hydraulikmanometer mit Verteilern
2 x 700 bar Hydraulikschläuche, 2,0 m
2 x Secure Grip-Sicherheitsblöcke
1 x Flexibler Griff für Vierkantantrieb
1 x Messschieber
1 x Tragekoffer aus Aluminium mit Schaumstoffeinsätzen



Spannzangendimensionierung

Es ist wichtig, dass die richtige Größe der Spannzange verwendet wird. Mit einer zu kleinen Spannzange kann der Spannzangenhalter durch seine Bohrung gezogen werden. Eine zu große Spannzange kann sich im Bolzenloch verklemmen.



Anwendungsbereich

Für einen detaillierten Anwendungsbereich fordern Sie bitte das Anweisungsblatt Hydraulische Secure-Grip-Werkzeuge für den Ventilaustausch an.

VC10/25TE SPANNZANGEN (SEPARAT ERHÄLTLICH)

Modellnummer	Beschreibung
673601-01	2 x M76 (3") Spannzangen
673901-01	2 x M80 (3-1/4") Spannzangen
674501-01	2 x M84 (3-3/8") Spannzangen
674801-01	2 x M90 (3-1/2") Spannzangen
675101-01	2 x M95 (3-3/4") Spannzangen
675601-01	2 x M100 (4") Spannzangen

▼ TFA15TI



Die TFA-Flanschausrichtungswerkzeuge für Windkraftanlagen wurden entwickelt, um die Ausrichtung großer Flansche an der Innenseite der Türme der Windkraftanlagen während ihrer Montage oder Installation zu erleichtern.

- Unterstützung bei der Ausrichtung / De-Ovalisierung großer interner Rohrflansche
- Unterstützung bei der Behebung von Bolzenloch-Fehlausrichtung in Turmsectionen von Windkraftanlagen
- Kann sowohl On- als auch Offshore eingesetzt werden.

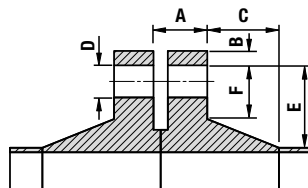

Flanschabmessungen

TFA

WINDKRAFTANLAGEN-FLANSCHAUSRICHTWERKZEUGE

Hakenkraft:

40 - 270 kN

Ausrichtungsabstand:

42 - 65 mm

TFA4TM Kit für mechanisches Werkzeug



- 1 x TFA4TM Werkzeug
- 1 x Drehmomentschlüssel
- 1 x Tragekoffer aus geformtem Kunststoff

TFA12TE / TFA15TE Kit für Werkzeug mit externer Hydraulik



- 1 x TFA12TE oder TFA15TE Werkzeug
- 1 x Sicherheitsträgerriemen
- 1 x Tragekoffer aus Aluminium mit Schaumstoffeinsätzen

TFA12TI / TFA15TI Kit für Werkzeug mit integrierter Hydraulik



- 1 x TFA12TI oder TFA15TI Werkzeug
- 1 x Tragekoffer aus Aluminium mit Schaumstoffeinsätzen

Modellnummer Werkzeug-Kit	Typ *	Maximale Hakenkraft pro Werkzeug (kN)	Max. Aus- richtungs- abstand (mm)	Maximaler Betriebs- druck (bar)	Flanschabmessungen (mm)						Werk- zeug- gewicht (kg)	Kit- Gewicht (kg)	Box-/Koffer- abmessungen (mm)	Werkzeug- Modell- nummer
					A	B	C	D min.	E	F min.				
TFA4TMSTD	M	40	42	-	36-135	0-55	0-231	25	0-105	24	8,1	18,0	600x370x200	TFA4TM
TFA12TEMIN	H	240	65	510	129-178	110-241	0-167	45	87-125	62	19,3	28,4	640x540x165	TFA12TE
TFA15TEMIN	H	270	65	700	89-138	110-241	0-167	45	87-125	62	18,9	28,0	640x540x165	TFA15TE
TFA12TIMIN	H	240	65	-	129-178	113-241	0-167	45	87-125	62	21,9	31,0	585x900x160	TFA12TI
TFA15TIMIN	H	270	65	-	89-138	113-241	0-167	45	87-125	62	21,5	30,6	585x900x160	TFA15TI

* M = Mechanisch
H = Hydraulisch

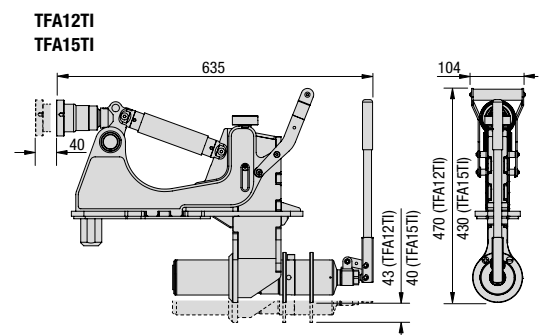
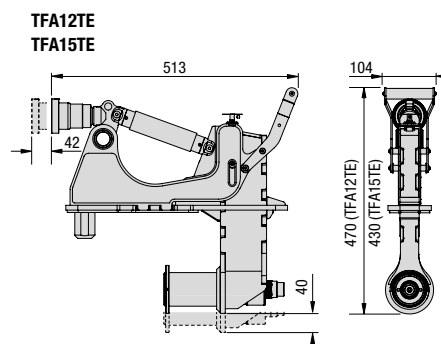
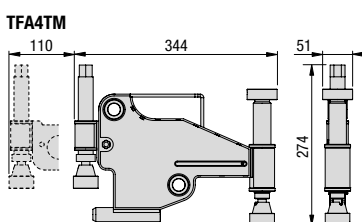

Equalizer Flanschschliesswerkzeuge

▼ FC10TE



- Für alle Flansche mit einem Bolzenlochdurchmesser von 1 Zoll oder größer, einschließlich ANSI-, DIN-, Norsok L005-, ASME- und BS-Flansche
- Slide-and-Lock-Spannzangensystem
- Flaches Werkzeugprofil
- Kann für alle vertikalen und horizontalen Flansche einschließlich ANSI, API, BS, DIN und Norsok L005 verwendet werden
- Robust und dennoch leicht
- Unterwasser-kompatibel
- Oszillierende Hydraulikbewegung

BEDIENVORTEILE

- Verhindert eine schnelle Ermüdung des Bedieners
- Weniger Quetschstellen
- Schnell und einfach zu bedienen

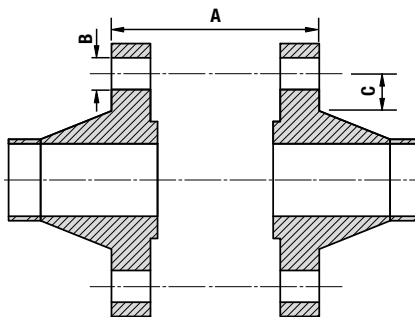

Flanschabmessungen

Modellnummer Werkzeug-Kit	Typ	Maximale Schließ- kraft pro Werkzeug (kN)	Schließ- abstand (mm)	Flanschabmessungen (mm)			Werkzeug- gewicht (kg)	Kit- Gewicht (kg)	Box-/Koffer- abmessungen (mm)	Werkzeug- Modell- nummer
				A	B min.	C min.				
FC10TESTD	Hydraulisch	100	570	16-570	25,4*	32	11	23,5	890 x 570 x 165	FC10TE
FC10TEMAX	Hydraulisch	100	570	16-570	25,4*	32	11	36,5	890 x 570 x 165	FC10TE

* Für Lochdurchmesser größer als 45 mm wenden Sie sich bitte an Enerpac.

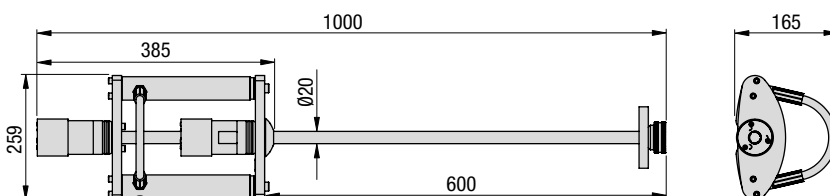

FC

FLANSCH-
SCHLISSWERKZEUGE

Schließkraft:
100 kN

Schließabstand:
570 - 0 mm

Maximaler Betriebsdruck:
700 bar



Vorsicht

Beim Zusammenziehen der Flansche müssen mindestens zwei Flanschschließwerkzeuge verwendet werden. Auf diese Weise kann der Bediener einen gleichmäßigen Abstand zwischen den Flanschflächen einhalten und Beschädigungen am Flansch oder an der Dichtung vermeiden.

FC10TESTD STD Kit



- 1 x FC10TE Werkzeug
- 1 x 700 bar Hydraulikschlauch, 2 m lang
- 1 x 700 bar HP550S Abgedichtete Handpumpe mit einem Anschluss und Manometer
- 1 x Tragekoffer aus Aluminium mit Schaumstoffeinsätzen

FC10TEMAX MAX Kit



- 2 x FC10TE Werkzeug
- 2 x 700 bar Hydraulikschläuche, 2 m lang
- 1 x 700 bar HP550D Abgedichtete Handpumpe mit zwei Anschlüssen und Manometer
- 1 x Tragekoffer aus Aluminium mit Schaumstoffeinsätzen

▼ HP350D



- Die Pumpenbaureihen HP-S, HP-D und HP-SD sind in allen Winkeln einsetzbar und äußerst beständig gegen unbeabsichtigtes Austreten von Hydraulikflüssigkeit. (zertifiziert)
- Die Handpumpen mit einem Anschluss und mit zwei Anschlüssen sind auch mit ATEX-Zulassung erhältlich und für den Einsatz in den explosionsgefährdeten Bereichen II 2G Ex h IIB T5 Gb und II 2D Ex h IIIC T100°C Db zertifiziert

HP350/550/1000S

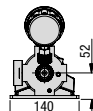
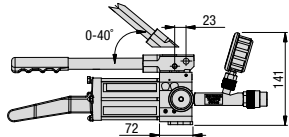

HP350/550/1000D

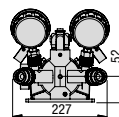
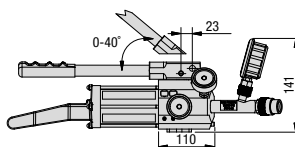

HP350/550/1000SD

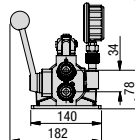
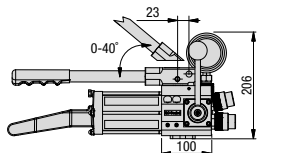

HP



HYDRAULISCH ABGEDICHTETE
HANDPUMPEN

Maximaler Betriebsdruck:

1. Stufe: 13,8 bar
2. Stufe: 700 bar

Pumpentyp:

2-stufig



Pumpenleistungen

Die hydraulische doppelwirkende Handpumpe mit einem oder zwei Anschlüssen (und Schläuche) sind auf den Einsatz mit hydraulischen Geräten zugeschnitten. Die Leistung jeder Pumpe wird auf 700 bar geregelt und über 3/8" NPT-Ausgänge mit Gewinde geliefert. Die Pumpen und Schläuche können innerhalb der Ölmengenspezifikation mit allen 700 bar Hydraulikgeräten verwendet werden. Die hydraulischen Handpumpen der HP-Serie sind mit einem abgedichteten Öltank ausgestattet, der es ermöglicht, die Pumpen in jeder beliebigen Position einzusetzen, ohne dass die Gefahr besteht, dass Öl austritt oder die Luft kontaminiert wird.

700 BAR SCHLÄUCHE

KÖNNEN SEPARAT ERWORBEN WERDEN

Modellnummer	Beschreibung
302701-01	HYDRAULIKSCHLAUCH 2M
302702-01	HYDRAULIKSCHLAUCH 4M
302705-01	HYDRAULIKSCHLAUCH 3M
302706-01	HYDRAULIKSCHLAUCH 5M
302707-01	HYDRAULIKSCHLAUCH 6M
1440008-01	ATEX-SCHLAUCH 2M
1440013-01	ATEX-SCHLAUCH 4M
1440014-01	ATEX-SCHLAUCH 6M

Modellnummer Handpumpen-Kit		Typ*	Nennmenge (cc)	Nutzbare Ölmenge (cc)	Ölvolumen pro Hub (cc)		Max. Hebelkraft (kgf)	Kolbenhub (mm)	Gesamtlänge (mm)	Abmessungen Werkzeugkasten (mm)	Pumpengewicht (kg)	Kit-Gewicht (kg)	Werkzeugnummer
Standard	ATEX				1. Stufe	2. Stufe							
HP350SMIN	HP350SMINEX	SA, SP	350	300	3,62	0,77	33	18	554	250 x 180 x 600	4,4	4,9	HP350S
HP550SMIN	HP550SMINEX	SA, SP	550	580	3,62	0,77	25	18	643	250 x 180 x 700	5,1	5,9	HP550S
HP1000SMIN	HP1000SMINEX	SA, SP	1000	1110	3,62	0,77	21	18	867	250 x 180 x 900	6,1	7,1	HP1000S
HP350DMIN	HP350DMINEX	SA, TP	350	300	3,62	0,77	33	18	580	250 x 180 x 600	6,5	7,2	HP350D
HP550DMIN	HP550DMINEX	SA, TP	550	580	3,62	0,77	25	18	669	250 x 180 x 700	7,2	8,1	HP550D
HP1000DMIN	HP1000DMINEX	SA, TP	1000	1110	3,62	0,77	21	18	893	250 x 180 x 900	7,1	9,3	HP1000D
HP350SDMIN	—	DA	350	300	3,62	0,77	33	18	456	250 x 180 x 600	5,3	5,7	HP350SD
HP550SDMIN	—	DA	550	580	3,62	0,77	25	18	579	250 x 180 x 700	5,7	6,0	HP550SD
HP1000SDMIN	—	DA	1000	1110	3,62	0,77	31	18	769	250 x 180 x 900	5,9	6,3	HP1000SD

* SA = Einfachwirkend DA = Doppeltwirkend
 SP = Ein Anschluss TP = Zwei Anschlüsse



Produktschulung

Equalizer entwickelt und stellt unter Verwendung hochwertiger Komponenten Produkte von höchster Qualität her. Dieses Qualitätsethos erstreckt sich auch auf die Schulung und es werden diverse Schulungskomponenten angeboten, um den optimalen Einsatz der Werkzeuge zu gewährleisten. Zusätzlich zu den Online-Schulungsmaterialien verfügt Equalizer über eine praktische Schulungseinrichtung, klassenraumbasierte Schulungen und ein mobiles Schulungssystem mit einem mobilen Demo-Trailer, der vor Ort Einführungen und Schulungen durchführt. Auf diese Weise können die Anwender hautnah erleben, wie schnell, einfach und unkompliziert die Werkzeuge an diversen kundenspezifischen Flanschen angebracht und eingesetzt werden können.

Klassenraumbasierte Schulungen

Kaufmännische und technische Präsentationen bieten den Vertriebspartnern die notwendigen Informationen, um auf eine Vielzahl von Kundenanfragen und Herausforderungen zu reagieren.



Schulungen vor Ort

- Maßgeschneiderter Trailer, der das gesamte Werkzeugprogramm von Equalizer™ umfasst
- Mobile Schulungsanlage mit Flanschverbindungen
- Demonstrationen von Flanschausricht-, Flanschspreiz- und Flanschabziehwerkzeugen.

Praktische Übungen und Demonstrationen

Praktische Demonstrationen und Übungen vermitteln Vertriebspartnern und Kunden wertvolles Wissen, Informationen und Erfahrungen zur sicheren Nutzung des Produktprogramms von Equalizer.

Dies wiederum stärkt den Ruf von Equalizer als Experte für Werkzeuge zur Flanschwartung in den Bereichen Öl und Gas, Chemie, Stromerzeugung, Kernenergie, Wasserversorgung, Bergbau und erneuerbare Energien weltweit.



Für die anspruchsvollsten Bearbeitungsarbeiten vor Ort



▲ Flanscbearbeitungsarbeiten.

FLANSCHBEARBEITUNGSMASCHINEN

Wenn Sie mit einem Techniker vor Ort über Flanscbearbeitungsmaschinen sprechen, wird dieser vermutlich zuerst an die Maschinen von Mirage denken. Dieser Erfolg beruht auf der Präzision ihrer Konstruktion, den Ergebnissen und der einfachen Einrichtung vor Ort. Wählen Sie aus externen und internen Montageoptionen in einer Vielzahl von Größen.

LINEARE FRÄSMASCHINEN

Diese sind in 2- und 3-Achsen-Konfigurationen erhältlich. Die Fräsmaschinen sind mit modernster Werkzeugtechnologie und zudem tragbar ausgeführt. Entscheiden Sie sich für unsere optionalen Schalmagneten und Kettenklemmen für eine schnelle und effiziente Einrichtung in Bezug auf Rohrdurchmesser.

ZIRKULÄRFRÄSMASCHINEN

Mirage Zirkulärfräsmaschinen sorgen für einen schnellen Materialabtrag und erreichen eine hohe Genauigkeit bei großen Durchmessern. Die Zirkularfräsen der WP-Produktreihe wurden speziell für Hersteller von Rotorblättern und Türmen für Windkraftanlagen entwickelt.

HOT TAPPING-MASCHINEN

Hot Tapping ist ein Hochdruckeingriff und das Maschinenangebot von Mirage kann Ihnen helfen, eine sichere und effektive Lösung zu finden. Zu den Innovationen, die zum Einsatz kommen, zählen ein schrägverzahnter Antrieb in der Nähe des Schneidkopfes, um maximale Effizienz zu gewährleisten, sowie Rotationsdruckdichtungen und vier feste Vorschübe.

Tragbare Werkzeugmaschinen zur Steigerung Ihres Erfolgs

Unsere breite Palette an erstklassigen tragbaren Bearbeitungsprodukten ist das Ergebnis jahrzehntelanger technischer Kompetenz und kontinuierlicher Innovationstätigkeit. Jedes einzelne Produkt ist äußerst robust und hervorragend geeignet, die schwierigsten Herausforderungen der Bearbeitung vor Ort zu bewältigen.



▲ Flanscbearbeitungsmaschinen, um zuverlässige Flanschverbindungen zu gewährleisten.



▲ Zirkulärfräsmaschinen für den Einsatz im Schiffbau und in der Energieerzeugungsindustrie.



▲ Zirkulärfräsmaschinen für den Windkraftanlagenbau.

Unser Ziel ist es, einen Beitrag zu Ihrer Erfolgsgeschichte und der ihrer Kunden zu leisten



▲ Rohrschneider und Schweißvorbereitung.

AUSSPINDELMASCHINEN

Die Ausspindelmaschinen von Mirage erzeugen vor Ort Toleranzen von Werkstattqualität - kostspielige Demontage und Produktionsausfälle entfallen. Durch die Verwendung verschiedener Stangendurchmesser und -längen sowie einer breiten Palette von Einsätzen, Bohrarmen und Plandrehköpfen sind zahlreiche Konfigurationen möglich.

ABBRUCHSÄGEN

Mirage bietet eine Reihe von Sägen zur Rohrtrennung für verschiedene anspruchsvolle Anwendungsbereiche an. Bandsägen sind eine kostengünstige Lösung für Kaltschneideanforderungen, und unsere Diamantdrahtsägen sind ideal für das schnelle Schneiden von ungleichen Materialien.

BOHR- UND GEWINDEBOHRMACHINEN

Durch die Anwendung von Hochleistungsspindeln mit ISO-Normkegeln zeichnen sich die Hochleistungsbohr- und -gewindebohrmaschinen von Mirage durch ein hohes Drehmoment und eine einfache Bedienung aus. Optionale Schalmagnethalterungen und Kettenklemmen ermöglichen eine schnelle und einfache Einrichtung. Für große Offshore-Stilllegungsprojekte bieten die Mirage Stiftbohrmaschinen eine effektive Lösung zur Herstellung von Hublöchern in Gehäusen.

DL RICCI CLAMSHELL-SCHNEIDER

Auf der ganzen Welt ist der Name DL Ricci gleichbedeutend mit Rohrtrennen und Rohranfasen. Mirage ist nun in der Lage, diese bahnbrechenden Maschinen anzubieten, die in Branchen wie Bau, Stilllegung, Wartung, Fertigung und Modernisierung jeweils hervorragende Leistungen gewährleisten.

Leistungsstarke tragbare Werkzeugmaschinen

Die Entwicklung von Maschinen für die anspruchsvollsten Bearbeitungsaufgaben ist kein Zufall. Sie basiert auf jahrzehntelangem Engineering-Know-how, auf dem unerbittlichen Innovationsbedarf - und vor allem darauf, den Kunden in den Mittelpunkt unseres Handelns zu stellen.



▲ Rohrschneider und Schweißvorbereitung.



▲ Ausspindelmaschinen zur Stromerzeugung und Wartung von Baufahrzeugen.



▲ Tragbare Bohrmaschinen mit hohem Drehmoment.



Die „Gelbe Seiten“ von Enerpac stehen für technische Informationen!

Wenn sie nicht täglich Hydraulikausrüstung auswählen, werden Sie diese Seiten zu schätzen wissen. Diese „Gelben Seiten“ sollen eine Hilfe für Ihre Arbeit mit Hydraulik sein. Sie helfen Ihnen, die Grundlagen von Hydrauliksystemanforderungen und der gebräuchlichsten Hydrauliktechniken besser zu verstehen.

Durch eine optimale Auswahl der Ausrüstung werden Sie von diesen Werkzeugen noch mehr profitieren. Nehmen Sie sich die Zeit, um sich die „Gelben Seiten“ sorgfältig durchzulesen, damit Sie noch höherem Maße von den Verschraubungslösungen von Enerpac profitieren können.



Enerpac Garantieerklärung

Informationen zur weltweiten Garantie erhalten Sie auf unserer Website oder telefonisch bei Ihrem autorisierten Servicecenter.

Abschnitt		Seite
Sicherheitsanweisungen		118 ▶
Verschraubungstheorie		120 ▶
Drehmomentverschraubung		122 ▶
Vorspanntechnik		124 ▶
Verschraubungssoftware (Bolting Integrity Software)		126 ▶
Größen von Sechskant-Bolzen und -Muttern		128 ▶
Umrechnungstabellen		129 ▶
Service und Sicherheit		130 ▶
Enerpac Academy		131 ▶
Über Enerpac		132 ▶

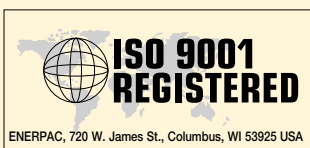

Enerpac ist nach mehreren Qualitätsstandards zertifiziert. Diese Standards erfordern die Einhaltung von Standards für Management, Verwaltung, Produktentwicklung und Fertigung. Stetig um Verbesserungen bestrebt, hat Enerpac große Anstrengungen unternommen, um die Qualitätsanforderungen nach ISO 9001 zu erfüllen.

DIN-ISO 1402: 2009, ISO 4672, ISO 6803

Die thermoplastischen Schläuche von Enerpac erfüllen alle Ansprüche dieser Normen.



ATEX 95-zertifiziert

Die Pneumatikpumpen der Serien ATP, ZA und XA sowie die Drehmomentschlüssel der Serien S und W entsprechen der ATEX-Richtlinie 2014/34/EU. Der Explosionsschutz gilt für Gerätegruppe II, Gerätekategorie 2 (Gefahrenzone 1), in gas- bzw. staubhaltigen Umgebungen. Pneumatikpumpen der ATP-, ZA- und XA-Serie sind folgendermaßen gekennzeichnet: Ex II 2 GD ck T4.

Konstruktionskriterien der Produkte

Sofern nicht ausdrücklich anders angegeben, sind alle Hydraulikbauteile für einen maximalen Betriebsdruck von 700 bar (10.000 psi) ausgelegt.



Wo angegeben, entsprechen die Elektrogeräte von Enerpac den Anforderungen, die vom kanadischen Normungsinstitut Standards Council of Canada (CAN C22.2 Nr. 68-92) und im Rahmen der UL73 für die Vereinigten Staaten von Amerika an die Ausführung, Montage und Tests der Produkte gestellt werden. Die Geräte wurden für sowohl die USA als auch für Kanada durch den TÜV und von CSA getestet und zertifiziert.

EMC-Richtlinie

Wenn spezifiziert, erfüllen Elektropumpen von Enerpac die Anforderungen der Richtlinie 2004/108/EC für elektromagnetische Kompatibilität.



CE-Kennzeichnung und Konformität

Die Produkte von Enerpac, die den EU-Richtlinien entsprechen, sind mit dem CE-Kennzeichen gekennzeichnet und verfügen über eine Konformitätserklärung.

ASME B30.1-2015

Mit Ausnahme der Serien RD, BRD, HCL, LPL, CUSP und JHA erfüllen unsere Hydraulikzylinder alle Anforderungen der amerikanischen Normen des American National Standards Institute.



Lesen Sie sich die folgenden Informationen sorgfältig durch, bevor Sie sich mit Ihrem Verschraubungsproblem an Enerpac wenden:

Anfrage von: _____
 Anfragedatum: _____
 Firma: _____
 Industrie: _____
 Kontakt: _____
 Titel: _____
 Tel.: _____
 Fax: _____
 E-Mail: _____

Beschreibung der Anwendung (bitte Zeichnungen beifügen, falls möglich):

Anwendungstyp:

TECHNISCHE ANWENDUNGSDATEN

Anzahl Bolzen: _____
 Bolzendurchmesser: _____
 Bolzengewinde pro Zoll/Steigung: _____
 Bolzenfestigkeit: _____
 Bolzenbeschichtung: _____
 Dichtungstyp: _____
 Anwendbare Betriebstemperatur, °C oder °F: _____

Anwendungsposition:

Oberseite Vertikal Umgedreht

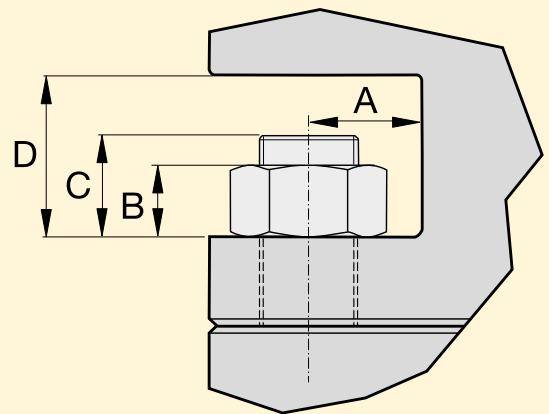
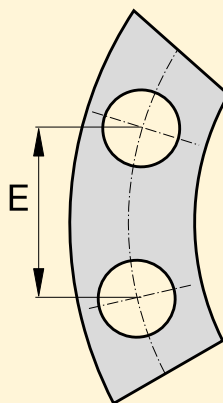

Bekannte Bolzenwerte:

Last
 (kN / lbs) _____ % des Ergebnisses (N/mm² / psi)
 Stretch-Bolzen-Länge
 mm [Zoll] _____
 Drehung der Mutter
 (Vorspannung / Grad) _____
 Drehmoment
 (Nm / Kgm / Ft.lbs) _____

Bitte Abmessungen spezifizieren:		ZOLL	MM (Metrisch)
A	B	C	D
Abstand bis zum Ende: _____			
Aktuelle Schmierung:		Typ _____	Hersteller _____



Hydraulische Kraft ist eine der sichersten Kraftquellen, vorausgesetzt, daß sie richtig eingesetzt wird und einige einfache

Vorsichtsmaßnahmen beachtet werden, die für nahezu alle hydraulischen Systeme gelten.

- Lasten stets langsam heben und den Druck oft kontrollieren
- Niemals in der Kraftlinie stehen
- Mögliche Probleme voraussehen und Maßnahmen zur Vermeidung dieser einleiten.

Die Zeichnungen und Fotos der Anwendungen von Enerpac Produkten in diesem Katalog dienen der Darstellung, wie unsere Kunden ihre hydraulischen Systeme in verschiedenen Anwendungsbereichen der Industrie eingesetzt haben.

Beim Entwurf ähnlicher Systeme müssen Sie darauf achten, die richtigen Komponenten auszuwählen, die zu Ihrem spezifischen Bedarfsfall passen, so daß ein sicherer Betrieb gewährleistet ist.

Kontrollieren Sie, daß alle Vorsichtsmaßnahmen getroffen wurden, um Verletzungsgefahren durch und unnötige Schäden an Ihrer Anwendung bzw. Ihrem System zu vermeiden.

Enerpac übernimmt keinerlei Haftung bei Schäden oder Verletzungen, die auf die unsachgemäße Nutzung, Wartung oder Verwendung seiner Produkte zurückzuführen sind. Wenden Sie sich bitte an Ihre Enerpac-Vertretung, wenn Sie Fragen hinsichtlich der Sicherheitsbestimmungen haben.

Verschraubungsgeräte

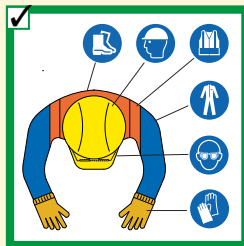
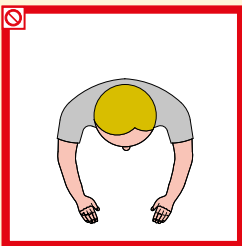

Stets geeignete persönliche Schutzausrüstung (PSA) verwenden.

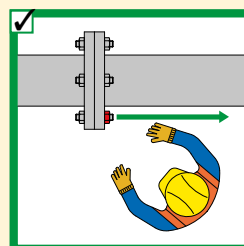
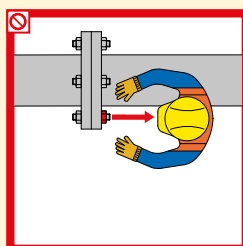

Halten Sie sich niemals in der Bewegungslinie der Bolzenachse auf.

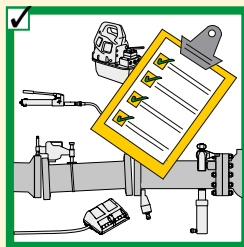
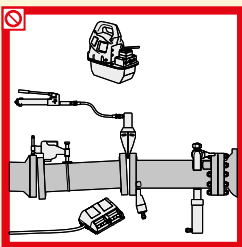

Stets Systemkonfiguration überprüfen und ordnungsgemäßes Verschraubungsverfahren einhalten.

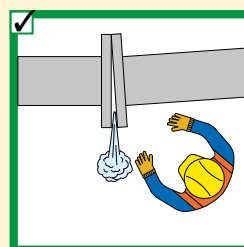
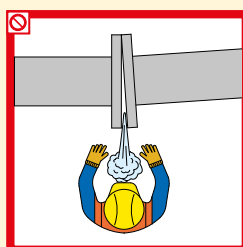

Halten Sie sich niemals in der Bewegungslinie des Flansches oder der Rohrführung auf.

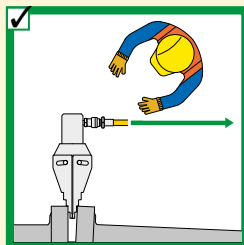
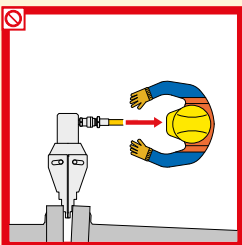

Halten Sie sich niemals in der Bewegungslinie der unter Druck stehenden Kupplungen oder Schläuchen auf.

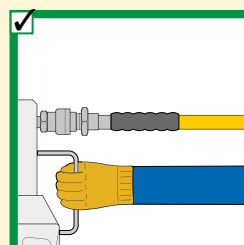
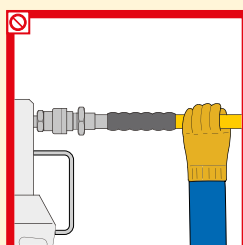

Druckbeaufschlagte Schläuche nicht anfassen

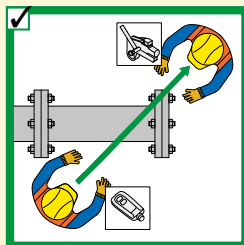
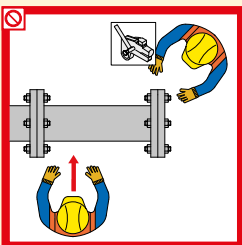

Der Bediener des Drehmomentschlüssels (oder Werkzeugs) trägt stets die Verantwortung.

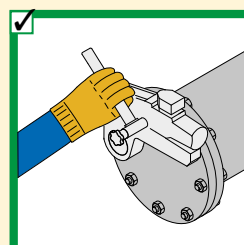
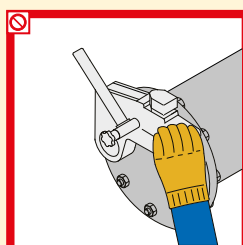

Drehmomentschlüssel stets ausschließlich am Griff festhalten. Es dürfen sich keine Körperteile zwischen dem Werkzeug und dem Widerlager befinden.

Zylinder

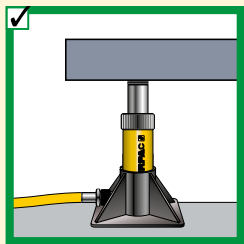
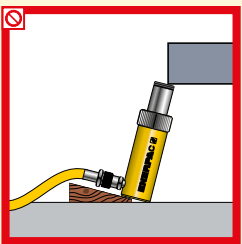

Stellen Sie die Fußplatte des Zylinders auf einen ebenen Grund mit ausreichender Tragfähigkeit.

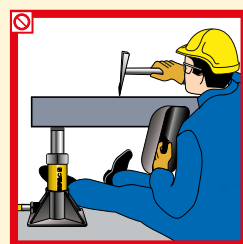

Arbeiten Sie nie unter Lasten, die von Zylindern gehoben werden. Die Last muß abgestützt sein.



Grundsätzliche Regeln

80% Die hier angegebenen Werte für Lasten und Hubhöhen sind max. Sicherheitswerte. Hydraulikausrüstungen nur mit 80% dieser Werte belasten! **80%**

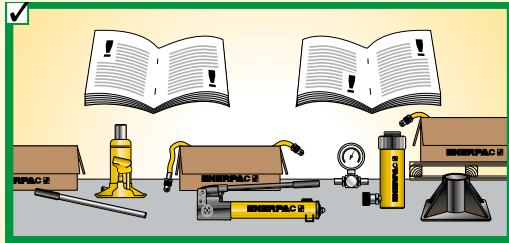

Die Sicherheitsanweisungen und -warnungen, die mit Ihrer Enerpac Hydraulikausrüstung geliefert werden, sorgfältig lesen.

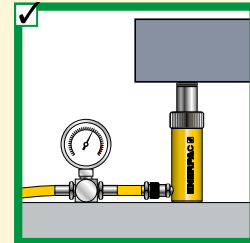
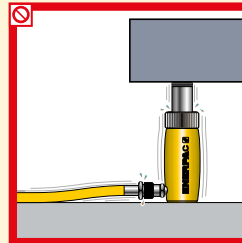

Nie die werkseitige Einstellung von Druckbegrenzungsventilen überschreiten. Immer ein Manometer verwenden.

Pumpen

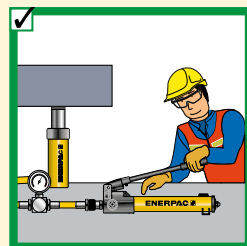
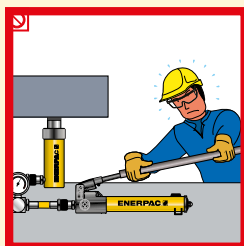

Keine Handbelverlängerer verwenden. Beim richtigen Einsatz sollten Handpumpen jederzeit leicht zu bedienen sein.

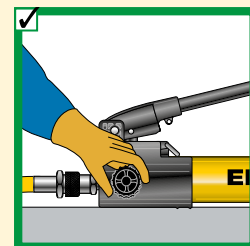
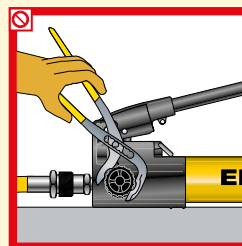

Das Druckbegrenzungsventil nur mit der Hand anziehen. Vermeiden Sie zu festes Anziehen, da das Ventil dadurch beschädigt werden kann.

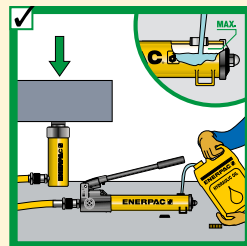
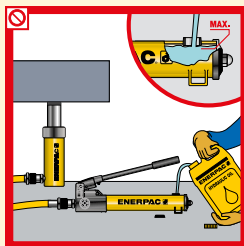

Pumpen nur bis zum empfohlenen Pegel füllen. Das Nachfüllen sollte nur bei ganz eingefahrenem Zylinder erfolgen.

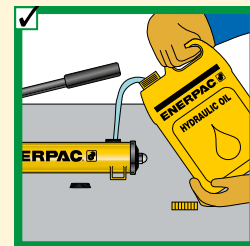
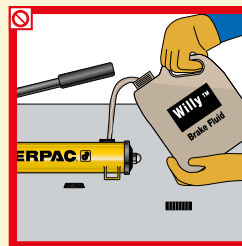

Nur Original-Enerpac Hydrauliköl verwenden. Falsche Flüssigkeiten können die Pumpe beschädigen und machen die Garantie hinfällig.

Hydraulikschläuche und Kupplungen

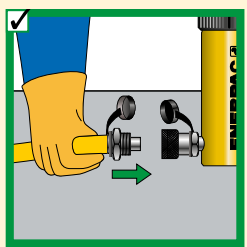
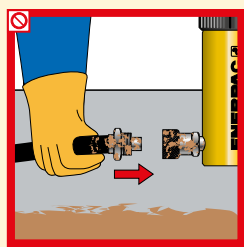

Vor dem Anschluß beide Kupplungsteile reinigen.

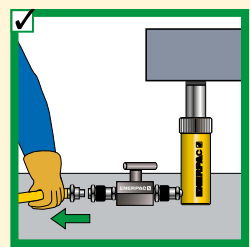
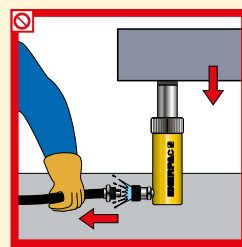

Hydraulikzylinder nur demontieren, wenn sie ganz eingefahren sind oder Absperrventile bzw. Sicherheitsventile verwenden.

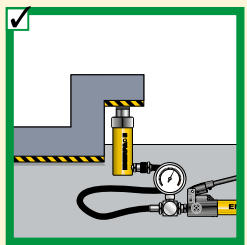
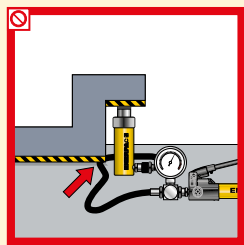

Achten Sie darauf, daß Hydraulikschläuche außerhalb des Bereichs schwerer Lasten sind.

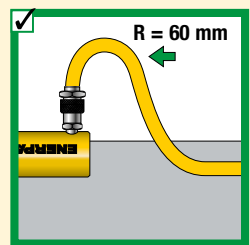
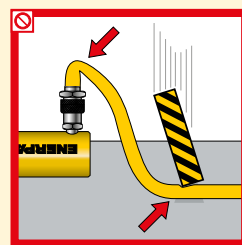

Hydraulikschläuche niemals knikken. Niemals über die Schläuche fahren und schwere Gegenstände auf die Schläuche fallen lassen.

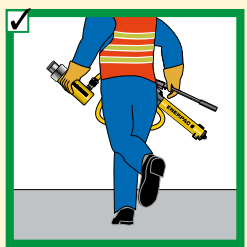
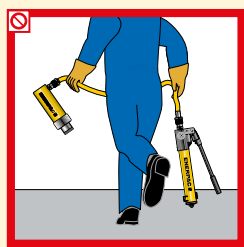

Hydraulische Geräte niemals an den Schlauchverbindungen tragen.

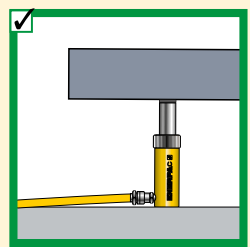
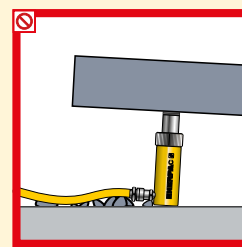

Zylinder dürfen durch die Hydraulikkupplungen niemals angehoben werden.

Funktion von Bolzen und Muttern

Gewindebefestigungen werden in der gesamten Industrie zum Zusammenbau von vielen Anwendungen eingesetzt, beispielsweise von Rohrleitungen, Erdbewegungsmaschinen, Kränen, Brücken uvm. Ihre Hauptaufgabe besteht darin, an der Verbindung eine Spannkraft zu erzeugen, die hoch genug ist, den Betriebsbedingungen ohne Lockerung zu widerstehen.

Richtig festgezogene Bolzen benutzen dazu ihre elastischen Metalleigenschaften, d.h. um richtig eingesetzt zu sein, müssen sich Bolzen wie Zugfedern verhalten. Wenn die Mutter angezogen wird oder wenn der Bolzen im Gewinde einer Anwendung festgezogen wird, wird der Bolzen gedehnt und ist bestrebt, sich auf seine ursprüngliche Länge zu verkürzen. Diese Zugspannung drückt die verschraubten Teile wie mit einer Feder zusammen.

Hookesches Gesetz der Physik

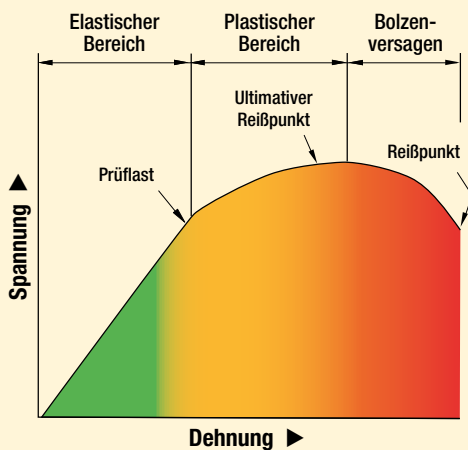

Verhalten von Bolzen und Muttern

Das Hookesche Gesetz definiert Elastizität: Es besagt, dass die Dehnung eines Bolzens linear proportional zu dessen Belastung ist. Ein Bolzen hat einen **elastischen Dehnbereich** und einen **plastischen Dehnbereich**. Der elastische Bereich wird durch die Gültigkeit des Hookeschen Gesetzes definiert.

Im elastischen Bereich verschwindet die gesamte Dehnung bei Entfernung der Zugkraft. Die Verlängerung der Schraube wächst überproportional, wenn die Belastung den Bereich der plastischen Verformung erreicht. Wird der Bolzen höher als mit der **Prüflast** (Höchstlast im elastischen Bereich) beansprucht, verwandelt sich die elastische Dehnung in plastische Verformung und die Dehnung steigt schneller als die Belastung.

Ein plastisch verformter Bolzen behält seine Verlängerung nach Entfernung der Zugkraft bei. Der Punkt, an dem die dauerhafte Verformung eintritt, wird als Fließgrenze bezeichnet. Steigt die Belastung noch weiter, wird der Bolzen noch bis zum Erreichen seiner **spezifischen Zugfestigkeit** (Ultimate Tensile Strength bzw. UTS) plastisch gedehnt bzw. verformt. Steigt die Kraft auch am UTS-Punkt noch weiter an, verformt sich der Bolzen weiter, bis er schließlich reißt. Dieser Punkt, an dem der Bolzen reißt, wird auch als **Reißpunkt** bezeichnet.

Die Stahlqualität des Bolzens ist zu beachten, weil der elastische Bereich von ihr abhängt.

Gleichmäßige Vorspannung (Restspannung)

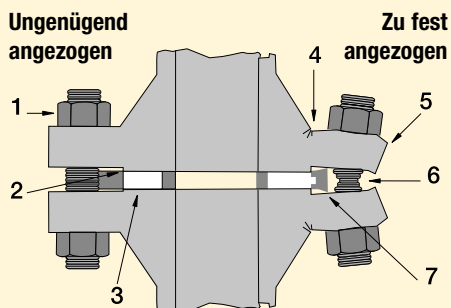

1. Bolzenlockerung infolge von Schwingungen oder zyklischen Lastwechseln im Betrieb.
2. Dichtfläche Oberflächenschäden.
3. Kein Zusammendrücken.
4. Rissstelle.
5. Flanschverformung.
6. Überdehnung der Bolzen.
7. Zu starkes Zusammendrücken der Dichtung.

Vorspannung

Bolzen und Muttern werden in erster Linie dazu verwendet, um eine Verbindung mit der korrekten Kraft zu beaufschlagen und das Lösen des Flansches während der Verwendung zu verhindern. Die **Vorspannung** bezeichnet die Kraft mit der ein Bolzen sofort nach dem Festziehen belastet ist.

Die Vorspannung (bzw. die Restlast) ist kritisch, weil die Verbindung ihre Aufgabe nicht erfüllen kann, wenn die Last zu hoch, nicht hoch genug oder nicht gleichmäßig auf alle beteiligten Bolzen verteilt ist.

Ungleiche Lastverteilung auf Bolzen hat Folgendes zur Folge:

- Einige Bolzen werden locker, während andere überlastet sind.
- Zerquetschung der Dichtung auf einer Seite und Leck auf der gegenüberliegenden Seite.

Die Vorspannung wird normalerweise von der Dichtungskonstruktion bestimmt, für genauere Hinweise zu Dichtungen siehe Enerpac Integrität von Schraubverbindungen oder lassen Sie sich von Ihrem Enerpac-Händler beraten.



Verschraubungsmethoden

Grundsätzlich gibt es zwei Verschraubungsmethoden: „Kontrolliert“ und „unkontrolliert“.

Unkontrollierte Verschraubung

Die Ergebnisse der eingesetzten Geräte bzw. Verfahren können nicht kontrolliert werden. Auf die Bolzen-/Mutter-Anordnung wird mit einem Hammer und einem Schraubenschlüssel oder einem anderen Schlagwerkzeug eine bestimmte Vorspannung angewandt.

Kontrollierte Verschraubung

Es kommen kalibrierte und kontrollierbare Geräte sowie geschultes Personal zum Einsatz. Außerdem werden vorgeschriebene Verfahren befolgt.

Man unterscheidet dabei zwei Haupttechniken: Drehmomentspannen und Bolzensvorspannen.

1. Drehmomentspannen

Erzeugung einer kontrollierten Vorspannung in einer Bolzen-Mutter-Verbindung mit einem auf die Mutter wirkenden Werkzeug.

2. Bolzenspannung

Erzeugung einer kontrollierten Vorspannung in einer Bolzen-Mutter-Verbindung mit einem auf die Schraube wirkenden Zugwerkzeug.

Die Vorteile kontrollierter Verschraubung

Bekannte, kontrollierbare und genaue Bolzenbelastungen

Einsatz von Werkzeugen mit kontrollierbaren Ergebnissen und Anwendung von Berechnungen zur Bestimmung der erforderlichen Werkzeugeinstellungen.

Einheitliche Bolzenbelastung

Besonders wichtig bei abgedichteten Verbindungen, da die Wirksamkeit einer Dichtung durch einen gleichmäßigen und gleichbleibenden Druck bedingt wird.

Sicherer Betrieb durch vorgeschriebene Verfahren

Bei manueller, unkontrollierter Verschraubung auftretende, gefährliche Handlungen werden ausgeschlossen. Setzt die Schulung des Bedienungspersonals und die Einhaltung vorgeschriebener Verfahren voraus.

Reduzierter Arbeitsaufwand ermöglicht Produktivitätssteigerung

Geringerer Verschraubungsaufwand und geringere Ermüdung des Bedienungspersonals durch kontrollierten Werkzeugeinsatz statt körperlicher Anstrengungen.

Zuverlässige und reproduzierbare Ergebnisse

Durch den Einsatz von kalibrierten, getesteten Geräten und geschultem Bedienungspersonal sowie die Befolgung von vorgeschriebenen Verfahren werden konstante Ergebnisse erzielt.

Sofort das richtige Resultat

Die mit einer fehlerhaften Verschraubung verbundenen Risiken können reduziert werden, wenn die Verbindung gleich beim ersten Mal richtig montiert und verschraubt wird.



Verschraubungssoftware

Eine umfassende Online-Softwarelösung für Verschraubungen.

Integrierte Datenbank mit Angaben zu:

- ASME B16.5, ASME B16.47, API 6A and API 17D Flanschverbindungen
- Gängige Dichtmaterialien und Konfigurationen
- Umfassende Reihe Verschraubungsmaterialien
- Umfassende Reihe Schmiermittel
- Enerpac Verschraubungswerkzeuge für kontrolliertes Festziehen und Lösen einschließlich: Drehmomentvervielfältiger, hydraulische Drehmomentschlüssel und Bolzenspannwerkzeuge.

Auch Ihre eigenen Verschraubungsdaten können erfasst werden.

Die Software bietet Werkzeugauswahl, Schraubenlastberechnungen und Werkzeug-hydraulische Druckeinstellungen, sowie eine Kombination von Anwendungsspezifikation und Abschlussprotokoll.

Seite: 126

The screenshot shows the ENERPAC software interface for Torque Calculation. It includes a navigation menu (Calculations, Inquiries, Help, Contact Us, Enerpac.com) and a main window titled 'Torque Calculation'. The 'Calculation Information' section has dropdown menus for Flange Size (1200mm (48")), Flange Class (ASME B16.5), Flange Material (Carbon Steel), Gasket (Gasket Material), Joint Type (Standard), and Bolt Material (ASME A193 B7). A diagram of a flange joint is shown. The 'Torque Calculation' table displays the following data:

Parameter	Value	Unit
Diagram Values		
Bolt Hole Diameter (D)	33mm (1.31")	
Flange OD (O)	815mm (32.04")	
Bolt Circle Diameter (K)	243mm (9.57")	
Total Flange Length (D)	124mm (4.87")	
Flange Thickness (B)	36mm (1.42")	
Weld Neck OD (N)	152mm (5.98")	
Pipe OD (A)	114mm (4.5")	
Tightening Values		
Residual Stress	334 N/mm ²	48398 Psi
Bolt Load	209956 N	47200 lbf
Torque	1102 Nm	813 ft-lb
Lubricant		as defined as 0.12 (5.12)

Below the table, there is a 'Selected Tool' section with a 'No Tool Selected' option. The 'Joint Data' section shows: Joint Thickness (125mm (4.92")), Bolt (50mm (2")), Bolt (8 x M12), Min. Bolt Length (215mm (8.47")), NUT A/F (30mm (1.18")), Minimum To Seal (254.48 N/mm² (36895 Psi)), Yield Stress (234 N/mm²), Allowable Stress (613.4 N/mm²), % Residual Yield (46%), Applied Stress (334 N/mm² / 48398 Psi), Applied Load (209956 N / 47200 lbf), and % Applied Yield (46%).



Drehmomentverschraubung

Drehbewegung

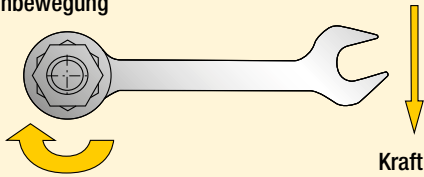

Dehnen des Befestigungselements (Vorspannung)

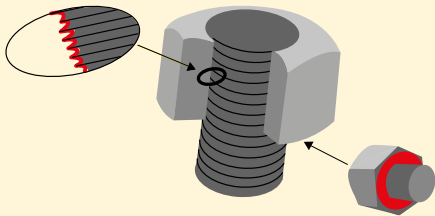
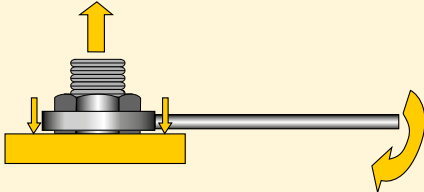

Bei der Drehmomentverschraubung immer alle Reibungspunkte schmieren.

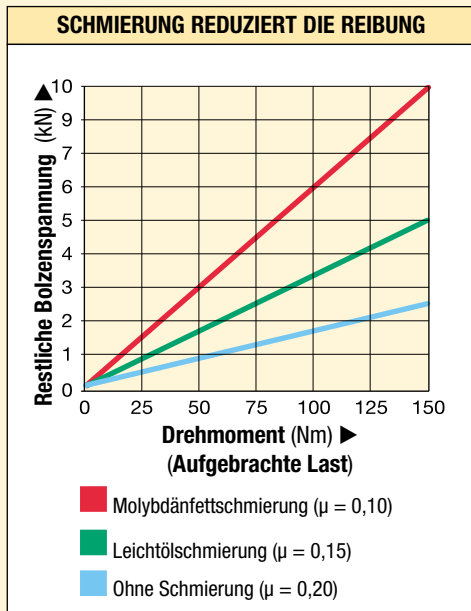

Beispiel, wie ein Schmiermittel die Auswirkung der Reibung verringern und mehr Drehmoment zu Schraubvorspannung umwandeln kann.

Was ist Drehmoment?

Das Drehmoment ist die physikalische Größe die besagt, wie viel Kraft erforderlich ist, um ein Objekt zum Drehen zu bringen.

Was ist Drehmomentverschraubung?

Die Anwendung einer Vorspannung auf eine Schraubbefestigung durch Drehen der Befestigungsmutter.

Drehmomentverschraubung und Vorspannung

Wie viel Vorspannung durch die Verschraubung entsteht, wird hauptsächlich durch den Reibungswiderstand bedingt.

Grundsätzlich setzt sich das Drehmoment aus drei Komponenten zusammen:

- dem Drehmoment zur Verlängerung des Bolzens
- dem Drehmoment zur Überwindung des Reibungswiderstands des Bolzen- und Muttergewindes
- dem Drehmoment zur Überwindung des Reibungswiderstands an der Auflagefläche der Mutter.



Vorspannung (Restspannung) = Angewandtes Drehmoment abzüglich Reibungsverluste

Schmierung reduziert die Reibung

Schmierung reduziert die Reibung während der Verschraubung, verringert das Risiko einer fehlerhaften Bolzenmontage und erhöht die Lebensdauer des Bolzens. Unterschiedliche Reibungskoeffizienten beeinträchtigen die bei einem bestimmten Drehmoment erreichte Vorspannung. Eine höhere Reibung bedeutet, dass mit einem betreffenden Drehmoment weniger Vorspannung erreicht werden kann.

Um den genauen, erforderlichen Drehmomentwert bestimmen zu können, muss der Reibungskoeffizient des Gleitmittelherstellers bekannt sein. Es sollte ein Schmier- bzw. Anti-Seize-Mittel an der Auflagefläche der Mutter und am Bolzengewinde angebracht werden.

Reibungsverluste

10% wird in Vorspannung umgewandelt

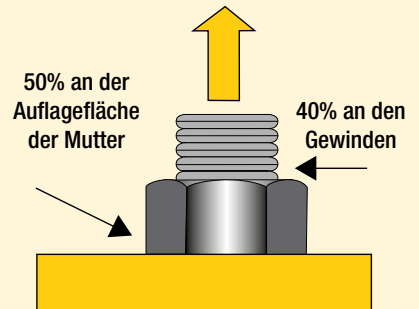

Reibungsverluste (trockener Stahlbolzen)



80% Die hier angegebenen Werte für Druck und Drehmoment sind maximale Sicherheitswerte. Hydraulikausrüstungen mit maximal 80% dieser Werte belasten! **80%**

Verschraubungsverfahren

Beim Verschrauben wird meistens nur ein Bolzen gleichzeitig festgezogen. Dies kann zu Punktbelastung und Streuung der Belastung führen. Um dies zu vermeiden, sollte die Drehmomentverschraubung nach der folgenden Methode erfolgen:

Ablauf der Drehmomentverschraubung

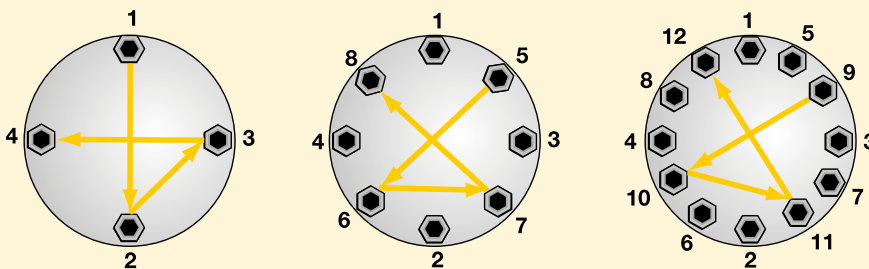

Schritt 1 Mutter so weit auf den Bolzen drehen, dass etwa 2 - 3 Gewindegänge aus der Mutter herausstehen.

Schritt 2 Alle Bolzen mit einem Drittel des letztendlich erforderlichen Drehmoments nach dem oben stehenden Muster festziehen.

Schritt 3 Das Drehmoment nach dem oben stehenden Muster auf zwei Drittel des Gesamtdrehmoments erhöhen.

Schritt 4 Das Drehmoment nach dem oben stehenden Muster auf das vollständige Drehmoment erhöhen.

Schritt 5 Schließlich alle Bolzen, angefangen beim 1. Bolzen, im Uhrzeigersinn noch einmal mit dem vollständigen Drehmoment anziehen.



Auswahl des richtigen Drehmomentschlüssels

Gehen Sie bei der Wahl Ihres Enerpac-Drehmomentschlüssels von der folgenden Faustregel aus:

- Zum Lösen einer Mutter oder eines Bolzens ist gewöhnlich ein höheres Drehmoment erforderlich als beim Festziehen.
- Unter normalen Bedingungen beträgt das Lösedrehmoment **2½ Mal** das Festziehdrehmoment.
- Beim Lösen oder Festziehen von Muttern oder Bolzen nicht mehr als 75% des höchstzulässigen Werkzeugh Drehmoments anwenden.

Einfluss von Umgebungsbedingungen auf Verschraubungen

- Bei Korrosion durch Feuchtigkeit (Rost) ist das maximal **zweifache** des Drehmoments wie beim Anziehen erforderlich.
- Seewasser- und chemische Korrosion erfordert ein bis zu **2½ Mal** höheres Festziehdrehmoment.
- Heißkorrosion erfordert ein bis zu **3 Mal** höheres Festziehdrehmoment.

Minimales Abtriebsmoment:

- Der empfohlene Wert für das minimale Drehmoment eines hydraulischen Drehmomentschlüssels beträgt 10% des maximalen Werts.



Verschraubungssoftware

Eine umfassende Online-Softwarelösung für Verschraubungen.

Integrierte Datenbank mit Angaben zu:

- ASME B16.5, ASME B16.47, API 6A and API 17D Flanschverbindungen
- Gängige Dichtmaterialien und Konfigurationen
- Umfassende Reihe Verschraubungsmaterialien
- Umfassende Reihe Schmiermittel
- Enerpac Verschraubungswerkzeuge für kontrolliertes Festziehen und Lösen einschließlich: Drehmomentvervielfältiger, hydraulische Drehmomentschlüssel und Bolzenspannwerkzeuge.

Auch Ihre eigenen Verschraubungsdaten können erfasst werden.

Die Software bietet Werkzeugauswahl, Schraubenlastberechnungen und Werkzeug-hydraulische Druckeinstellungen, sowie eine Kombination von Anwendungsspezifikation und Abschlussprotokoll.

Seite: 126



Lösedrehmoment (Breakout torque)

In der Regel liegt das Lösedrehmoment höher als das Festziehdrehmoment. Dies ist hauptsächlich durch Korrosion und Verformungen der Bolzen- und Muttergewinde bedingt.

Das Lösedrehmoment kann nicht genau berechnet werden, liegt jedoch ggf. bis zu **2½ Mal** über dem Festziehdrehmoment.

Bei der Lösung von Verschraubungen sollten immer Kriechöl oder Anti-Seize-Produkte verwendet werden.



Vorspannen erfordert längere Bolzen



FALSCH

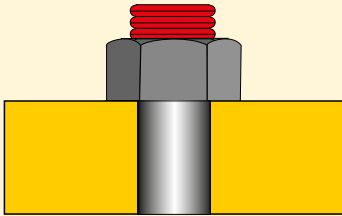

RICHTIG

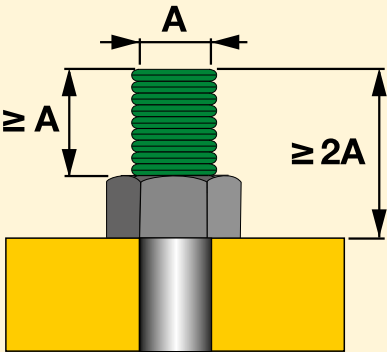

Was ist Bolzenvorspannen?

Bolzenvorspannen ist die direkte Dehnung des Bolzens in Axialrichtung zur Erzeugung der Vorspannung. Ungenauigkeiten aufgrund von Reibung werden eliminiert. Die relativ hohe Kraft zur Erzeugung des Drehmoments wird durch den einfach zu erzeugenden Hydraulikdruck ersetzt. Durch gleichzeitige Spannung aller Bolzen wird eine in allen Bolzen identische Vorspannung erreicht.

Vorspannen erfordert längere Schrauben und um die Mutter herum muss außerdem eine Auflagefläche vorhanden sein. Vorspannen kann mit abnehmbaren Vorspannzylinder oder mit Hydraulikmuttern bewerkstelligt werden.



Vorspannung (Restspannung) = Aufgebrachte Last abzüglich Vorspannungsverluste

Was ist Vorspannungsverlust?

Vorspannungsverlust ist der Verlust der ursprünglichen Bolzendehnung durch Einwirkung von Gewindebiegung, radiale Erweiterung der Mutter oder Einsinken der Mutter in den Auflagebereich des Flansches. Vorspannungsverlust wird in den Berechnungen berücksichtigt und zur verlangten Vorspannung addiert, um die anfängliche **aufgebrachte Last** zu bestimmen.

Die Vorspannung hängt von der aufgebrachten Last und dem Lastverlust ab (Lastverlustfaktor).



GLOSSAR DER VERWENDETEN BEGRIFFE

Aufgebrachte Last:

Die während der Spannung auf einen Bolzen wirkende Zuglast einschließlich dem Zuschlag für Lastverlust.

Bolzenspannen:

Ein Verfahren zum kontrollierten Bolzenspannen, das die Vorspannung durch Axialzug direkt am Bolzen erzeugt.

Lösedrehmoment:

Das Drehmoment, das zum Lösen eines festgezogenen Bolzens erforderlich ist. (Gewöhnlich erfordert das Lösen ein höheres Drehmoment als das Festziehen.)

Elastischer Bereich:

Der Bereich auf der Last- / Dehnungskurve eines Bolzens, in dem die Dehnung linear proportional mit der einwirkenden Last ist.

Plastischer Bereich:

Der Bereich auf der Last- / Dehnungskurve eines Bolzens, in dem die Dehnung den Bolzen permanent verformt.

Vorspannungsverlust:

Die Lastverluste, die bei der Übertragung der Last aus einem Spanner auf eine Bolzenverbindung auftreten (sie können durch Verformung der Gewindegänge oder Einsinken der Mutter in die Flanschkontaktfläche entstehen und werden rechnerisch als Quotient aus Schraubenlänge und Bolzendurchmesser angegeben).

Laststreuung:

Die Verteilung unterschiedlicher Lasten in einer Reihe von Bolzen nach Aufbringen der Last. Sie entsteht hauptsächlich durch elastische Einwirkung auf die Bolzen und die Flanschteile, da die zuletzt angezogenen Bolzen den Flansch zusätzlich zusammendrücken, werden die zuvor angezogenen Bolzen dadurch leicht entspannt.

Vorspannung:

Die unmittelbar nach der Verschraubung verbleibende Bolzenspannung.

Prüflast:

Die Prüflast wird oft gleichbedeutend mit Reißfestigkeit verwendet, wird aber gewöhnlich bei 0,2% plastischer Verformung gemessen.

Reißpunkt:

Der Punkt auf der Last-/Dehnungskurve, bei dem die Zugbelastung des Bolzens das Reißen des Bolzens bewirkt.

Drehmomentspannen:

Die Anwendung von Vorspannung auf einen Bolzen durch Drehen der Mutter des Bolzens.

Zugfestigkeit:

Die maximale Zugspannung, die in einem Bolzen durch Zugbelastung erzeugt werden kann.

Fließgrenze:

Der Punkt, bei dem die Zugbelastung des Bolzens den Beginn seiner plastischen Verformung bewirkt.

HINWEIS: Bolzen wird hier als generischer Begriff aller Arten von Befestigungsmitteln verwendet, die über ein Gewinde verfügen.



80% Die hier angegebenen Werte für Druck und Drehmoment sind maximale Sicherheitswerte. Hydraulikausrüstungen mit maximal 80% dieser Werte belasten! **80%**

Spannvorgang

Vorspannen ermöglicht gleichzeitiges Spannen mehrerer Bolzen. Die Spannwerkzeuge werden dazu mit Hochdruckschläuchen in Serie geschaltet und an eine Hydraulikpumpe angeschlossen. Dieses Verfahren stellt sicher, dass an jedem Spannwerkzeug die gleiche Zugspannung erzeugt und

damit an allen Bolzen identische Vorspannungen aufgebracht werden. Das Verfahren eignet sich daher hervorragend für Druckbehälter, wo es besonders wichtig ist, dass die Flansch- oder Deckeldichtungen überall gleich stark komprimiert werden.

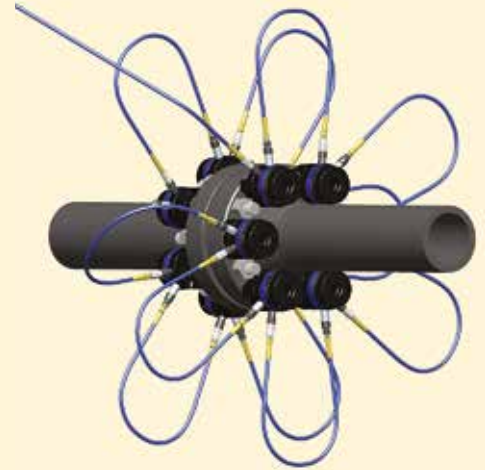

Konfiguration bei 100%-iger Spannsequenz

Alle Bolzen werden gleichzeitig gespannt.

Allgemeines Verfahren

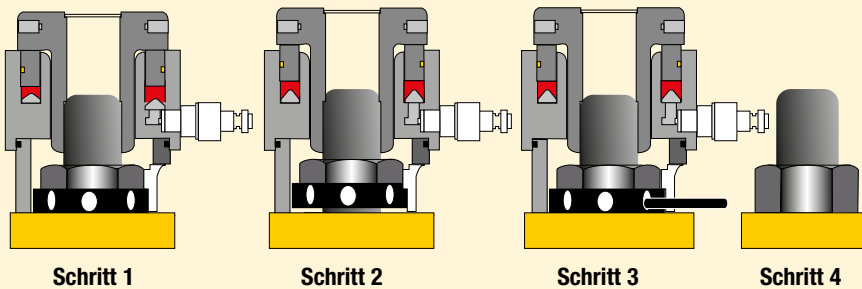

Schritt 1: Der Bolzenspanner wird am überstehenden Schraubenschaft angebracht.

Schritt 2: Der Bolzenspanner wird mit Hydraulikdruck beaufschlagt und dehnt den Bolzen.

Schritt 3: Die Mutter wird angezogen, bis sie die Auflagestelle wieder berührt.

Schritt 4: Der Hydraulikdruck wird abgeschaltet und das Spannwerkzeug wird entfernt.

Da sich der Bolzen wie eine Feder verhält und bei Entfernung des Hydraulikdrucks nun durch die stärker angezogene Mutter gespannt wird, entwickelt der Bolzen die erforderliche Spannkraft, die auf den Flansch wirkt.

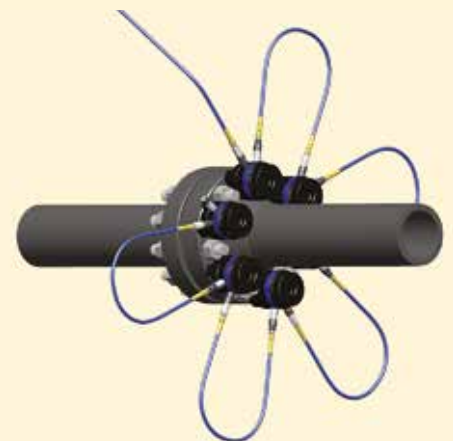

Konfiguration bei 50%-iger Spannsequenz

Hier wird erst die Hälfte der Bolzen simultan gespannt. Anschließend wird das Werkzeug auf den verbleibenden Bolzen angebracht, die dann gespannt werden.

Weniger als 100% Spannung

Die gleichzeitige und endgültige Spannung aller Bolzen kann nicht bei allen Anwendungen eingesetzt werden. Hier muss dann mindestens mit zwei unterschiedlichen Spanndrücken gearbeitet werden. Bei den zuerst gespannten Bolzen tritt hier wieder "Load Loss" (Spanndruckverlust) ein, wenn die zweite Bolzengruppe gespannt wird.

Die erste Gruppe wird stärker vorgespannt und erreicht ihre Nennvorspannung durch Entspannung bei der Anspannung der zweiten Gruppe.



Lesen Sie die Bedienungsanleitungen aufmerksam durch

Die Bedienungsanleitungen der Produkte enthalten nützliche Hinweise zur richtigen und sicheren Verwendung der Produkte von Enerpac und deren Einstellung.



Die Verschraubungssoftware von Enerpac spielt eine wichtige Rolle bei der Anwendung und Kontrolle der Schraubverbindungen. Die Software wird innerhalb von Enerpac intensiv genutzt und zunehmend weltweit von einer Vielzahl von Kunden oft gemeinsam mit Wartungs-, Konstruktions- und Betriebssystemen verwendet.

- Die vor über 20 Jahren erstmals entwickelte Software wurde basierend auf Benutzerfeedback, technologischen Fortschritten und unserer Rolle in den Normenausschüssen der Industrie kontinuierlich aktualisiert und verbessert, um die umfassendste Softwarelösung für Verschraubungen auf dem Markt zu entwickeln.
- Empfohlene Bolzenbelastungen für Standardverschraubungen werden von unabhängig geprüften Berechnungsmethoden abgeleitet und sind auf Normen rückführbar.

Integrierte Datenbank mit Angaben zu:

- ASME B16.5-, ASME B16.47-, API 6A- und API 17D-Flanschverbindungen
- Gängige Dichtmaterialien und Konfigurationen
- Umfassende Flansch- und Verschraubungsmaterialien
- Umfassende Reihe Schmiermittel
- Enerpac Verschraubungswerkzeuge für kontrolliertes Festziehen und Lösen umfassen Drehmomentvervielfältiger, hydraulische Drehmomentschlüssel und Bolzenspannwerkzeuge.
- Auch Ihre eigenen Verschraubungsdaten können erfasst werden.



Verschraubungssoftware

Die Software bietet Werkzeugauswahl, Schraubenlastberechnungen und Werkzeugdruckeinstellungen, sowie eine Kombination von Anwendungsspezifikation und Abschlussprotokoll. Diese Software beinhaltet folgende

Auswahlmöglichkeiten für Hydraulikwerkzeuge:

- Drehmomentschlüssel der RSL-, S- und W-Serie,
- Vorspannwerkzeuge der HM-Serie HydraMax® und der GT-Serie.

Software-Modell-Nr.	INFORMATE Abonnements
BSOFIN1	Für nähere Informationen wenden Sie sich bitte an Enerpac. 1x Benutzerlizenz
BSOFIN1 S	1x Benutzerlizenz + spezieller Support
BSOFIN5	5x Benutzerlizenzen
BSOFIN5 S	5x Benutzerlizenzen + spezieller Support



▲ Standardmäßiges Flansch-Berechnungsmenü (INFORMATE)

Das Verschraubungssoftwarepaket von Enerpac umfasst:

- **Bolt-Up** - Online-Bolzenlastrechner. Kostenloser Zugang und kostenlose Nutzung unter www.enerpac.com.
- **INFORMATE** - Hochentwickelte Berechnungs- und Verfahrenssoftware. Kontaktieren Sie Enerpac für Benutzerlizenzen und speziellen Support.
- **IDMS Integrity Data Management System** - Ein komplettes Integrity Assurance-Projektmanagementpaket für die Verwaltung von Schraubverbindungen über den gesamten Lebenszyklus. Kontaktieren Sie Enerpac für Benutzerlizenzen und speziellen Support.

Bolt-Up

Bolt-Up ist ein benutzerfreundlicher Online-Rechner, der auf dem Informate-Rechner basiert. Mit diesem Rechner kann die Bolzenbelastung für Folgendes zuverlässig und reproduzierbar berechnet werden:

- ANSI 16.5 Standard-Vorschweißflansche aus Kohlenstoffstahl mit einer begrenzten Auswahl an Verschraubungsmaterialien, ausgewählten Dichtungsoptionen und einem festen Schmierwert.
- Die Eingabe grundlegender Informationen zur Verschraubungskonfiguration ermöglicht Bolt-Up Folgendes zu bestimmen: Verschraubungsspannung, Verschraubungsbelastung und erforderliches Drehmoment. Diese Ergebnisse werden neben den grundlegenden Flansch- und Schraubeninformationen angezeigt, z. B. Verbindungsstärke und Bolzengröße/-anzahl.

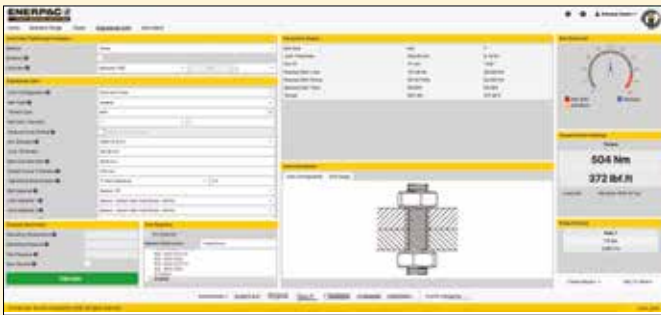

▲ Engineered-Joint-Menü (INFORMATE)

INFORMATE Software zur Berechnung der Bolzenbelastung

INFORMATE kann für eine Vielzahl von Flanschverbindungen und Klemmverbindungen in nahezu jeder Situation von der Prozessleitung bis hin zu kundenspezifischen Flanschverbindungen eingesetzt werden.

- Berechnen Sie Verschraubungsspannungen und Verschraubungsbelastungen, bestimmen Sie den Werkzeugdruck für Drehmoment- und Spanngeräte von Enerpac, analysieren Sie bestehende und testen Sie kundenspezifische Verbindungen.
- Umfangreiche Materialdatenbank mit allen gängigen Normen:
 - Bekannte und branchenspezifische Schmierstoffe
 - 200+ Verschraubungsmaterialien
 - 500+ Flanschmaterialien
 - 60+ Dichtungsmaterialien
- Engineered Joint Calculation Features - ermöglichen verschiedene Arten von Verschraubungsanwendungen für nicht-runde oder konstruktive Anwendungen.
- Informate wird direkt auf dem Desktop installiert oder über das Internet aufgerufen. Informate ist in einer Version erhältlich, die den Kundenanforderungen entsprechend konfigurierbar ist und mehrere internationale Normen sowie die neuesten und zukünftigen gesetzlichen Daten enthält, wenn sie mit einem Wartungspaket geliefert wird.



▲ Clamp-Menü (INFORMATE)

Integrity Data Management System (iDMS)

iDMS ist auf Informate basiert und ein flexibles System zur Datenverarbeitung und Arbeitsplanung, das speziell für Anwendungen bei Verschraubungen entwickelt wurde.

Im System werden sämtliche Daten des Lebenszyklus aller entscheidenden Verschraubungen in einer Anlage gespeichert. Es erleichtert die Planung, gewährleistet die Zuverlässigkeit der Verschraubung und reduziert den Konstruktions- und Wartungsaufwand sowie die betreffenden Kosten.

- Das System bietet Managern und Technikern wesentliche Informationen über die bei der Montage verwendeten Verbindungskomponenten, spezifiziert darüber hinaus die Werkzeuge und die Drehmoment- oder Spannungswerte, um eine leckagefreie Verbindung zu gewährleisten.
- Ermöglicht Planern und Wartungstechnikern, schnell Arbeitspakete mit allen Unterlagen zu erstellen und diese bis zur Fertigstellung zu verfolgen.
- Wann immer an einer Verbindung gearbeitet wird, kann auf die gesamte Vorgeschichte und Erfahrung dieser Verbindung zurückgegriffen werden, sodass vor der Montage und dem Anziehen der Verbindung proaktiv auf die besonderen Anforderungen der Verbindung eingegangen werden kann.

Mit iDMS stehen maßgeschneiderte Lösungen zur Verfügung, die auf die Anforderungen der Kunden zugeschnitten sind, z.B.:

- Eingebetteter Informate-Verschraubungsrechner
- Export und Import von Daten in Asset-Management-Systeme
- Datenexport zur Aktualisierung der Kundendokumentation
- Farbcodierung der Verbindung ermöglicht eine sofortige Überprüfung des Status.

Kontaktieren Sie Enerpac für eine Benutzerlizenz



Größen von Sechskant-Bolzen und -Muttern **ENERPAC**

METRISCHE GRÖßEN

Gewindegröße D (mm)	Sechskant-Größe S (mm)	Sechskant-Größe J (mm)
M10	17	8
M12	19	10
M14	22	12
M16	24	14
M18	27	14
M20	30	17
M22	32	17
M24	36	19
M27	41	19
M30	46	22
M33	50	24
M36	55	27
M39	60	27 (30)
M42	65	32
M45	70	-
M48	75	36
M52	80	36
M56	85	41
M60	90	46
M64	95	46
M68	100	50
M72	105	55
M76	110	60
M80	115	65
M85	120	70
M90	130	70 (75)
M95	135	-
M100	145	85
M105	150	-
M110	155	-
M115	165	-
M120	170	-
M125	180	-
M130	185	-
M140	200	-
M150	210	-

ZÖLLIGE GRÖßEN

Gewindegröße D (Zoll)	Sechskant-Größe * S (Zoll)	Sechskant-Größe J (Zoll)
5/8	1 1/16	1/2
3/4	1 1/4	5/8
7/8	1 7/16	3/4
1	1 5/8	3/4
1 1/8	1 13/16	7/8
1 1/4	2	7/8
1 3/8	2 3/16	1
1 1/2	2 3/8	1
1 5/8	2 9/16	-
1 3/4	2 3/4	1 1/4
1 7/8	2 15/16	1 3/8
2	3 1/8	1 5/8
2 1/4	3 1/2	1 3/4
2 1/2	3 7/8	1 7/8
2 3/4	4 1/4	2
3	4 5/8	2 1/4
3 1/4	5	2 1/4
3 3/4	5 3/4	2 1/4

* Sechskantmuttern mit großer Schlüsselweite



Bestimmen Sie das maximale Drehmoment anhand der Bolzen-/Muttergröße und Festigkeit. Folgen Sie dazu immer den Herstellerangaben oder den technischen Instruktionen, wenn Sie Schraubverbindungen herstellen wollen.



WICHTIG

Die Sechskantgrößen in der nachfolgenden Tabelle dienen lediglich als Anhaltswert. Vor der Auswahl des Werkzeugs sollten Sie unbedingt die tatsächlichen Abmessungen prüfen.



BSH-Serie Stecknüsse

Verwenden Sie nur Hochleistungs-Schlagschraubernüsse für Verschraubungsgeräte mit

Motorantrieb gemäß ISO2725 und ISO1174; DIN3129 und DIN3121 oder ASME-B107.2/1995.

Seite: **10**



Umrechnungstabellen

Alle Kapazitäten und Maße dieses Katalogs sind in einheitlichen Werten ausgedrückt. Die Umrechnungstabelle bietet nützliche Informationen bei der Umrechnung zwischen den verschiedenen Systemen.

FDM-Umrechnungstabelle		
Zoll	Dezimalwert	mm
1/16	0,06	1,59
1/8	0,13	3,18
3/16	0,19	4,76
1/4	0,25	6,35
5/16	0,31	7,94
3/8	0,38	9,53
7/16	0,44	11,11
1/2	0,50	12,70
9/16	0,56	14,29
5/8	0,63	15,88
11/16	0,69	17,46
3/4	0,75	19,05
13/16	0,81	20,64
7/8	0,88	22,23
15/16	0,94	23,81
1	1,00	25,40

Druck:

1 psi	= 0,069 bar
1 bar	= 14,50 psi
	= 10 N/cm ²
1 kPa	= 0,145 psi
1 MPa	= 145 psi

Druckkraft:

1 lbf	= 4,45 N
1 klbf	= 1000 lbf
1 kN	= 1000 N
1 kgf	= 9,8 N

Gewicht:

1 Pfund (lb)	= 0,4536 kg
1 kg	= 2,205 lbs
1 t (ton)	= 2205 lbs
(metrische ton)	= 1000 kg
1 Tonne	= 2000 lbs
(amerikanisch)	= 907,18 kg

Temperatur:

Umrechnung von °C nach °F:
 $T^{\circ}\text{F} = (T^{\circ}\text{C} \times 1,8) + 32$

Umrechnung von °F nach °C:
 $T^{\circ}\text{C} = (T^{\circ}\text{F} - 32) \div 1,8$

Volumen:

1 in ³	= 16,387 cm ³
1 cm ³	= 0,061 in ³
1 Liter	= 61,02 in ³
	= 0,264 Gallon
1 US-Gallon	= 3,785 cm ³
	= 3,785 Liter
	= 231 in ³

Sonstige Maße:

1 Zoll (inch)	= 25,4 mm
1 Zoll	= 0,039 in (inch)
1 Zoll	= 0,3048 m
1 Zoll	= 3,2808 ft
1 in ²	= 6,452 cm ²
1 cm ²	= 0,155 in ²
1 hp	= 0,746 kW
1 kW	= 1,340 hp
1 Nm	= 0,738 Ft.lbs
1 Ft.lbs	= 1,356 Nm
1 kN	= 224,82 lbs

Drehmoment-Umrechnungsfaktoren

Einheiten, die umgerechnet werden sollen	Internationales System - S.I. (Nm)	Britisches System (Lbf.ft)	Metrisch (kgf.m)
1 Ft.lbs	1,356	1,000	0,138
1 Nm	1,000	0,738	0,102
1 kgf.m	9,807	7,233	1,000



Verschraubungssoftware

Eine umfassende Online-Softwarelösung für Verschraubungen.

Integrierte Datenbank mit Angaben zu:

- ASME B16.5, ASME B16.47, API 6A and API 17D Flanschverbindungen
- Gängige Dichtmaterialien und Konfigurationen
- Umfassende Reihe Verschraubungsmaterialien
- Umfassende Reihe Schmiermittel
- Enerpac Verschraubungswerkzeuge für kontrolliertes Festziehen und Lösen einschließlich: Drehmomentvervielfältiger, hydraulische Drehmomentschlüssel und Bolzenspannwerkzeuge.

Auch Ihre eigenen Verschraubungsdaten können erfasst werden.

Die Software bietet Werkzeugauswahl, Schraubenlastberechnungen und Werkzeug-hydraulische Druckeinstellungen, sowie eine Kombination von Anwendungs-spezifikation und Abschlussprotokoll.



Enerpac Servicewagen

Umfassender Service und Wartung für Ihre Verschraubungsgeräte, wo immer Sie diese benötigen. Wir bieten Ihnen persönliche Verschraubungsvorführungen und Schulungen, und der

Verschraubungsservice-Transporter ist entsprechend ausgestattet, um Kalibrierung und Reparaturen von Drehmomentschlüsseln und sonstiger Ausrüstung vor Ort durchführen zu können.

Wir können Sie zu den besten Lösungen und Verschraubungsgeräten beraten, die für Ihre Anwendung optimal geeignet sind, und eine sichere und kontrollierte Ausführung Ihrer Verschraubungsaktivitäten garantieren.

- Vor-Ort-Demonstrationen von Enerpac Verschraubungswerkzeugen
- Reparatur- und Kalibrierungsservice
- Schulungen für den sicheren und effizienten Einsatz von Enerpac Verschraubungsgeräten

Termin für Demonstration des Servicewagenvereinbaren



Nehmen Sie bitte über die Vertragshändlersuche auf der Website www.enerpac.com Kontakt mit Ihrem nächstgelegenen Enerpac Verschraubungsservice-Vertragshändler auf, um einen Termin für eine Demonstration zu vereinbaren. Diese Vertragshändler sind an dem Symbol des Servicewagen zu erkennen.



Enerpac hat sich der Sicherheit verschrieben

Dennoch kann es am Einsatzort zu schweren Zwischenfällen kommen. Solche Unfälle lassen sich jedoch vermeiden, wenn die Arbeiter die Gefahren und möglichen

Risiken berücksichtigen und wissen, wie die Werkzeuge richtig eingesetzt werden. Ganz gleich ob es sich um Wartungs- oder Produktionsarbeiten in einem Kraftwerk, einer Werft, einer Mine, einer Produktionsstätte oder auf einer Baustelle handelt — das Erlernen des sicheren Umgangs mit Hydraulikwerkzeugen ist unerlässlich.

Unsere Goal-Zero-Initiative ist Bestandteil unseres weltweiten Engagements zur Optimierung der Sicherheit am Arbeitsplatz. Wir haben uns im Rahmen unserer Goal-Zero-Initiative verpflichtet, für die Kunden und Endanwender unserer Produkte das Ziel von Null Vorfällen zu erreichen.

Weltweiter Katalog-Service

Enerpac-Kataloge werden in vielen Sprachen gedruckt. Sollten Sie Enerpac-Katalogunterlagen in einer anderen Sprache benötigen, wenden Sie sich bitte an www.enerpac.com oder an eine der dort aufgeführten Enerpac-Niederlassungen des entsprechenden Landes. Der Katalog des für Ihren Marktgebiet zuständigen Landes wird Ihnen dann schnellstmöglich zugeschickt.



WCC2018



9508



E329e



E215e



WCC2018 World Class Collection-Broschüre

Die 16-seitige Broschüre bietet eine Auswahl der beliebtesten Industriewerkzeuge und Lösungen von Enerpac aus unterschiedlichen Kategorien.

9508 Broschüre Heavy Lifting Technology

„Schwerlast-Hebezeuge“ von Enerpac bietet Schwerlast-Lösungen (Heavy Lifting), welche die Anforderungen unserer Kunden für die sichere, präzise Steuerung von Bewegung und Positionierung von Schwerlasten erfüllen.

E329e Katalog für Industriewerkzeuge

Dieser 284 Seiten umfassende Katalog enthält unser komplettes Sortiment an Zylindern, Pumpen, Pressen, Abziehern, Werkzeugen, Ventilen sowie Systemkomponenten, Verschraubungslösungen und integrierte Lösungen.

E215e Hydraulische Spanntechnik-Katalog

Innovative Produkte und Lösungen für leistungsstarke Spanntechnik und Positionierung für die verschiedensten Fertigungsverfahren. Mit unseren Werkstückhalter-Lösungen steigern Sie Ihre Produktqualität und Produktionsleistung.



Arbeiten Sie regelmäßig oder gar täglich mit Hochdruck-Hydraulikwerkzeugen? Die Bedienung derartiger Werkzeuge erfordert fundiertes Wissen über deren Funktionsweise, das regelmäßig

aufgefrischt werden sollte. Der effiziente Einsatz dieser Werkzeuge erhöht die Sicherheit und vermindert das Risiko, nicht nur für Sie als Bediener, sondern auch für die Umgebung, in der die Werkzeuge eingesetzt werden. Mit der richtigen Schulung können Sie die Werkzeuge sicher und ordnungsgemäß bedienen.

Die Enerpac Academy ist unser internes Schulungszentrum, das exklusiv für Enerpac Geschäftspartner, Enerpac Benutzer und Enerpac Mitarbeiter eingerichtet wurde. Es bietet Schulungsprogramme von Werkzeugexpertise, Reparaturen und Instandhaltung, bis hin zur sicheren Benutzung von Hochdruck-Hydraulikwerkzeugen.

Theorie in die Praxis umsetzen

Die Schulungen sind interaktiv und nutzen ein äußerst abwechslungsreiches Programm, das die behandelte Theorie gleich in die Praxis umsetzt. Unser Schulungsservice basiert auf jahrelanger Erfahrung in der Bereitstellung und Anwendung von Enerpac Werkzeugen.

Schulung nach Maß

Enerpac Academy bietet Ihnen die exklusive Gelegenheit Ihre (neuen) Mitarbeiter im korrekten Einsatz von Enerpac Werkzeugen auszubilden. Unsere Schulungen können auch vor Ort durchgeführt werden.

Sicherheitsseminar

Schulungen in Bezug auf den sicheren Einsatz von Enerpac Hydraulikwerkzeugen sowie die Sicherheit der Bediener und deren Umgebung.

Schulungen zum Thema 'Kontrollierte Verschraubung'

Verschraubungstheorie, Anwendungsmöglichkeiten, praktische Übungen zum sicheren und effizienten Einsatz von Drehmomentschlüsseln, Bolzenspannern und Pumpen.

Allgemeines Verkaufsseminar Hydraulik

Know-how über Hydraulik, Hydraulikwerkzeuge und Anwendungen. Seminar Werkzeugreparatur: Reparatur und Wartung von Enerpac-Werkzeugen.

Anwendungsseminar

Werkzeugfunktionen und -nutzen, Werkzeuganwendung, sicherer Einsatz von Hydraulikwerkzeugen und Marktinformationen.



Enerpac Academy - Die Macht des Wissens

- Spezialisiertes eigenes Enerpac Schulungszentrum
- Individuelle und Standardschulungen
- Äußerst erfahrene Trainer
- Auswahl an Schulungskursen mit nachweislicher (Mehrwert-) Erfolgsbilanz
- Know-how- und Erfahrungsaustausch
- Sicherheit des Benutzers und des Werkzeugs stehen an erster Stelle.

Standorte der Schulungszentren

- Ede (Niederlande)
- Singapur
- Hosur, Tamil Nadu (Indien)
- Columbus, Wisconsin (USA)
- Sydney (Australien)

EMP - Enerpac Maintenance Program

EMP ist ein präventives Wartungsprogramm. Ihr Enerpac Authorised Service Center (ASC) kontrolliert die Werkzeuge auf wesentliche Punkte: Leckage, Ölstand und -qualität, maximale Druckeinstellung und Beschädigungen. Das EMP reduziert Betriebsrisiken, erhöht die Sicherheit und minimiert äußerst kostspielige betriebliche Ausfallzeiten. Wir beraten Sie über regelmäßigen Wartung für Ihre Enerpac Werkzeuge.

- Arbeiten Sie sicherer
- Minimieren Sie Betriebsrisiken
- Stellen Sie sicher, dass Ihre Werkzeuge stets verfügbar und in einwandfreiem Zustand sind
- So gut wie neu nach der Reparatur
- Verhindern Sie Ausfallzeiten
- Hinweise zum sicheren und effizienten Einsatz
- Lassen Sie die Wartung durchführen, wenn Ihre Werkzeuge nicht benötigt werden.

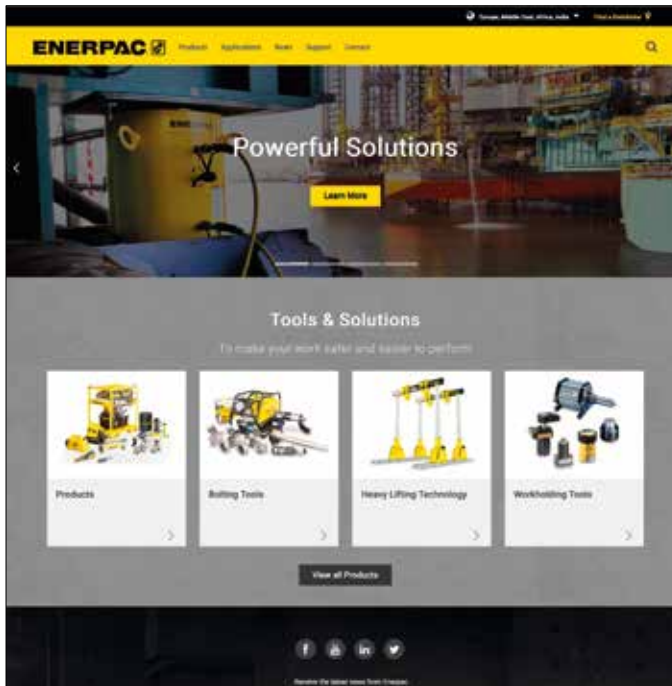

Enerpac ist der führende weltweite Anbieter von Hochdruck-Hydraulikwerkzeugen und -Lösungen mit einer breiten Produktpalette, lokaler Expertise und einem weltweiten Vertriebsnetz. Mit seiner bewährten Leistung für ein großes Branchenspektrum entwickelt und produziert Enerpac qualitativ hochwertige Werkzeuge und Lösungen für alle möglichen industriellen Anwendungen.

Enerpac hat eine unvergleichliche Erfahrung in der Bereitstellung von Hydrauliklösungen zur kontrollierten Bewegung und Positionierung schwerer Objekte. Enerpac unterstützt auch Ihr Unternehmen mit den richtigen Lösungen und Dienstleistungen, damit Sie Ihre Arbeit effizient und sicher erledigen können.

www.enerpac.com

- Online-Verschraubungssoftware
- Erfahren Sie mehr über Hydraulik
- Verkaufsaktionen
- Neue Produkte
- Kataloge in digitaler Form
- Messen
- Handbücher (Anleitungen und Reparaturblätter)
- Vertragshändler & Service Center in Ihrer Nähe
- Enerpac Produkte in Aktion
- Schwerlast-Hebezeuge (Heavy Lifting Technology)

Bestellen von Produkten und Katalogen

Um einen Enerpac Vertragshändler oder ein Service Center in Ihrer Nähe zu finden, Literatur oder technische Anwendungsunterstützung anzufordern, wenden Sie sich unter einer der auf der nächsten Seite aufgeführten Adressen an Enerpac oder senden Sie Ihre Anfrage per E-Mail an: info@enerpac.com

Obwohl bei der Erstellung dieses Katalogs die größtmögliche Sorgfalt angewandt wurde und die darin enthaltenen Angaben zum Zeitpunkt der Drucklegung als richtig vorausgesetzt werden, behält Enerpac sich das Recht vor, ohne Vorankündigung Spezifikationen jeglicher in diesem Katalog enthaltenen Produkte zu ändern oder deren Produktion einzustellen.

Alle Angaben in Zeichnungen, zu technischen Leistungswerten, Gewichten und Abmessungen sind Sollwerte und können durch Fertigungstoleranzen leicht variieren. Bitte wenden Sie sich an Enerpac, wenn sich Auslegungswerte im kritischen Grenzbereich befinden. Alle in diesem Katalog enthaltenen Angaben können im Rahmen von Verbesserungen unserer Produkte ohne besonderen Hinweis abgeändert werden.

© Copyright 2019, Enerpac. Alle Rechte vorbehalten. Der Abdruck oder die anderweitige Verwendung des in diesem Katalog enthaltenen Materials (Text, Illustrationen, Zeichnungen, Fotos) ist ohne ausdrückliche, schriftliche Genehmigung verboten.

Modell-Nr. Übersicht & Enerpac Niederlassungen Weltweit

A	Seite:	P	Seite:	Deutschland, Österreich und die Schweiz mit Amtssprache Deutsch, Mittel- und Osteuropa, Baltikum	Mittlerer Osten, Nordafrika und Länder am Kaspischen Meer
AOT	87	P	83, 85, 87	Actuant GmbH	ENERPAC Middle East FZE
ATM	7	PGT	91, 92, 95	P.O. Box 300113, D-40401 Düsseldorf	Swiss Tower, Office 902, Cluster Y,
ATP	88-89	PTW	70-71	Willstätterstraße 13, D-40549 Düsseldorf	Jumeirah Lake Towers, Dubai
		PUD	38-39, 42	Deutschland	United Arab Emirates
			95	T +49 211 471 490	Tel: +971 4 527 0700
				F +49 211 471 49 28	
B		R		Australien und Neuseeland	Niederlande, Belgien, Luxemburg
B, BH	78	RAT	42	Actuant Australia Pty Ltd.	ENERPAC B.V.
BLT	42	RC	83-84	P.O. Box 6867, Wetherill Park, NSW 1851	Galvanistraat 115, 6716 AE Ede
BSH	10	RCH, RCS	83-84	Block V Unit 3, Regents Park Estate	P.O. Box 8097, 6710 AB Ede, Niederlande
BSO	126	RLP	27-32	391 Park Road, Regents Park NSW 2143	T +31 318 535 911
BUS	11, 26, 34, 36	RSL	26-37, 45	Australien	F +31 318 535 848
BW	78	RSM	83	T +61 287 177 200	
		RSQ	36-37	F +61 297 438 648	Norwegen
		RTE	9	Australien Gebührenfrei: +1800 225 084	ENERPAC AS
				Neuseeland Gebührenfrei: +0800 363 772	Kirkegata 3, NO-2000, Lillestrom
C		S			P.O. Box 3051, NO-2028, Lillestrom
CM	95	SD	6-9, 45		Norwegen
		SB	54, 60, 90		Tel: +47 91 578 300
		SC	83, 85		
D		SD, SDA	7-8	Brasilien	Russland
DSA	42	SG	98, 104-107	Power Packer do Brasil Ltda.	Rep. office Enerpac
		SLR	42	Rua Luiz Lawrie Reid, 548	Russische Föderation
		SLW	83	09930-760 - Diadema (SP)-Brasilien	Admirala Makarova Street 8
E		SRA	8, 42	T +55 11 5687 2211	125212 Moscow, Russland
E	4-5, 48-49	SRS	9, 83	Gebührenfrei: 0800 891 5770	T +7 495 98090 91
EAJ	68-69	STF	91		F +7 495 98090 92
ED	42	STN	92	China (Taicang)	
EP	45, 48-49	SW	90	Actuant (China) Industries Co. Ltd.	Spanien und Portugal
ERA	33, 42	SWH	6, 12, 22	No. 6 Nanjing East Road,	ENERPAC SPAIN, S.L.
ERT	33	SWi	98, 100-103	Taicang Economic Dep Zone	Avenida Valdelaparra N° 27 3ª - L8
ETW	40-42	SWR	83	Jiangsu, China	28108 Alcobendas (Madrid), Spanien
				T +86 0512 5328 7500	T +34 91 884 86 06
				F +86 0512 5335 9690	F +34 91 884 86 11
				Gebührenfrei:	
F				T +86 400 885 0369	
FC	111	T			Südostasien, Hong Kong und Taiwan
FF	96-97	TFA	110	Enerpac Heavy Lifting Technology B.V.	Actuant Asia Pte Ltd.
FFL	96	TH, THQ	86	Zuidelijke Havenweg 3, 7554 RR Hengelo	83, Joo Koon Circle, Singapore 629109
FRL	38-39	TR	86	P.O. Box 421, 7550 AK Hengelo	T +65 68 63 0611
FSB	90-91	TSP	6, 9, 12, 24	Niederlande	F +65 64 84 5669
FSC	90-91	TW, TWP	33, 41	T +31 74 242 20 45	Gebührenfrei:
FSF	96	TQ	45, 50-51	F +31 74 243 03 38	T +1800 363 7722
FSH	90-91				
FSM	90-91	V		Frankreich und die Schweiz mit Amtssprache Französisch	Südkorea
FSS	96	VC	98, 108-109	ENERPAC	Actuant Korea Ltd.
FTE	74-75			6 rue du 4 septembre,	3Ba 717, Shihwa Industrial Complex
FTR	72-73	W		Immeuble Le Poversy,	Jungwang-Dong, Shihung-Shi, Kyunggi-Do,
		W	12-25, 45	Bâtiment B - 6ème étage,	Republik Korea 429-450
G		WTE	24	92130 Issy-les-Moulineaux, France	T +82 31 434 4506
GA	83, 85, 88, 95	WR	83, 87	T +33 1 60 13 68 68	F +82 31 434 4507
GA45	83, 88, 95	WRP	24	F +33 1 69 20 37 50	
GF	85	W-SL	22-23		Südafrika und andere afrikanische Länder mit Amtssprache Englisch
GP	85, 88			Großbritannien und Irland	ENERPAC AFRICA (PTY) Ltd.
GT	53, 66-67	X		Actuant Operations UK LTD	Cambridge Office Park, Block E
		XA	85, 95	5 Coopies Field, Morpeth, Northumberland	5 Bauhinia Avenue
		XC	45, 46-47, 85, 95	NE61 6JR, Großbritannien	Highveld Techno Park, Centurion 0157
				T +44 1670 5016 50	Republik Südafrika
				F +44 1670 5016 51	T +27 (0) 12 940 0656
H		Z		Indien	Schweden, Dänemark, Finnland und Island
HC	85, 95	ZA	45, 58-61	Actuant India Private Limited	Enerpac Scandinavia AB
HF	86	ZE	45, 56-57	No. 10, Bellary Road, Sadashivanagar,	Box 83, 82222 Alfta, Schweden
HP	112	ZHE	54	Bangalore, Karnataka, 560 080, Indien	Tel: +46 (0) 415 000
HM	62-65	ZRC	54, 60	T +91 80 3928 9000	
HN	77	ZTM	54, 60		USA, Lateinamerika und Karibik
HPT, HT	78	ZUTP	80-81	Italien, Griechenland und Türkei	ENERPAC World Headquarters
		ZU4T	45, 52-55	ENERPAC S.p.A.	P.O. Box 3241
				Via Leonardo da Vinci, 97	Milwaukee, WI 53201-3241 USA
L				20090 Trezzano sul Naviglio (Milano), Italien	N86 W12500 Westbrook Crossing
LW	83	OO		T +39 02 4861 111	Menomonee Falls, Wisconsin 53051
		67	107, 109	F +39 02 4860 1288	T +1 262 293 1600
M		144	112	Japan	F +1 262 293 7036
MCS	44	302	112	Enerpac Co., Ltd.	Benutzeranfragen:
MG	98-99			Besshocho 85-7	T +1 800 433 2766
MST	76			Kita-ku, Saitama-shi 331-0821, Japan	Händleranfragen/Bestellungen:
				T +81 48 662 4911	T +1 800 558 0530
N				F +81 48 662 4955	T +1 800 628 0490
NC	92-93				
NS	94-95				



KONTROLLIERTES VERSCHRAUBEN und LÖSEN

Manuelle Drehmomentvervielfältiger
Hydraulische, Pneumatische und
Elektrische Drehmomentschlüssel
Mit Vierkantantrieb
Mit Sechskant-Spannrad

Seite 4-44



PUMPEN FÜR HYDRAULISCHE DREHMOMENTSCHLÜSSEL

Akkupumpen für Drehmomentschlüssel
Elektrische Verschraubungspumpen
Luftbetriebene Verschraubungspumpen

Seite 45-61



VORSPANNWERKZEUGE UND VORSPANNPUMPEN

Hydraulische Vorspannzylinder
Tragbare Handpumpe
Elektrische Hydraulikpumpen
Luftbetriebene Hydraulikpumpen
Schläuche und Kupplungen

Seite 62-82



FLANSCHAUSRICHT-, SPREIZ- und ZUSAMMENZIEHANWENDUNGEN

Pumpen- und Zylindersätze
Keil- und Spreizzylinder
Flanschausrichtwerkzeuge
Flanschspreizwerkzeuge
Hydraulische Mutternsprenger

Seite 83-97



FLANSCHWARTUNGSWERKZEUGE

Flanschspreizwerkzeuge
Flanschschliesswerkzeuge
Werkzeuge für den Ventilaustausch
Ausrichtwerkzeuge für Windkraftanlagen
Tragbare Bearbeitungsprodukte

Seite 98-115



GELBEN SEITEN

Sicherheitsanweisungen
Drehmoment- und Vorspanntechnik
Verschraubungssoftware
Enerpac Servicewagen
Enerpac Wartungsprogramm

Seite 116-129



Hitz Kran- und
Industrieservice GmbH

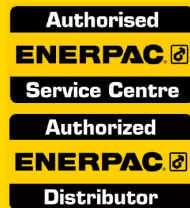

Pippinger Str. 51
81245 München
Tel.: 089 / 89 60 60 - 0
Fax: 089 / 89 60 60 - 30
Email: info@hitzkrantechnik.de
www.hitzkrantechnik.de



www.enerpac.com

ENERPAC

SIMPLEX

LARZEP

biach

EQUALIZER

MIRAGE

SWEENEY

hydratight